

Projeto de Layout Executivo - Atualizado

Câmara Santana de Parnaíba

SUMÁRIO

04-	Recepção Térreo
14-	Expedição
17-	Plenária
31-	Sala de Reunião Plenária
35-	Recepção Pavimento 1º, 2º e 3º
43-	Sala dos Assessores vereadores
48-	Sala dos Vereadores
53-	Sala de Reunião 1º Pav.
55-	Refeitório
59-	Sala de Reunião 2º Pav.
63-	Administrativo
70-	Almoxarifado
71-	Legislativo
74-	Telefonistas
76-	Secretaria
79-	Chefe de Gabinete
82-	Diretoria Geral
85-	Assessor Presidência
87-	Sala Presidência
95-	Armários Metálicos Copas
97-	Armários Marcenaria Banheiros
98-	Quantitativos e Termo de Referência
122-	Tabela Média Orçamentária
127-	Orçamentos
165-	Considerações Finais
166-	RRT de projeto

1. Introdução e Objetivo

Este material apresenta a solução definitiva de Layout e Quantitativos para a Câmara Municipal de Santana de Parnaíba. O projeto foi integralmente desenvolvido respeitando as diretrizes de acessibilidade e a fluidez na circulação dos espaços, com o objetivo de otimizar o fluxo administrativo, garantir a ergonomia na escolha de cada peça de mobiliário e proporcionar um ambiente acolhedor e funcional para o atendimento ao cidadão.

2. Metodologia de Projeto e Normas de Circulação

O desenvolvimento partiu de uma análise setorizada. O layout proposto organiza o mobiliário de forma estratégica, garantindo rotas de fuga e circulação desimpedidas. Para que o projeto funcione conforme concebido, devem ser seguidas rigorosamente as medidas especificadas de mesas e cadeiras. A manutenção exata destas dimensões é fundamental para preservar a devida circulação; caso contrário, o ambiente não respeitará as normas de acessibilidade e segurança em vigência.

3. Especificações Técnicas e Fornecedores

O detalhamento inclui o levantamento rigoroso de todos os itens necessários para a implementação total do projeto, divididos entre:

- a) Mobiliário Solto e Corporativo: Foco em durabilidade e ergonomia rigorosa.
- b) Marcenaria sob medida: Soluções inteligentes para armazenamento e estética.

4. Diretrizes de Execução

Atenção aos Fornecedores: Fica estabelecido que todas as empresas responsáveis (Mobiliário, Marcenaria, entre outras) têm a obrigatoriedade de realizar a conferência de medidas in loco antes do início de qualquer fabricação ou execução. Eventuais divergências entre o projeto executivo e a realidade física da obra devem ser comunicadas à equipe da Bianca Fernandes Arquitetura imediatamente para os devidos ajustes.



CÂMARA MUNICIPAL DE
**SANTANA DE
PARNAÍBA**

PISO TÉRREO

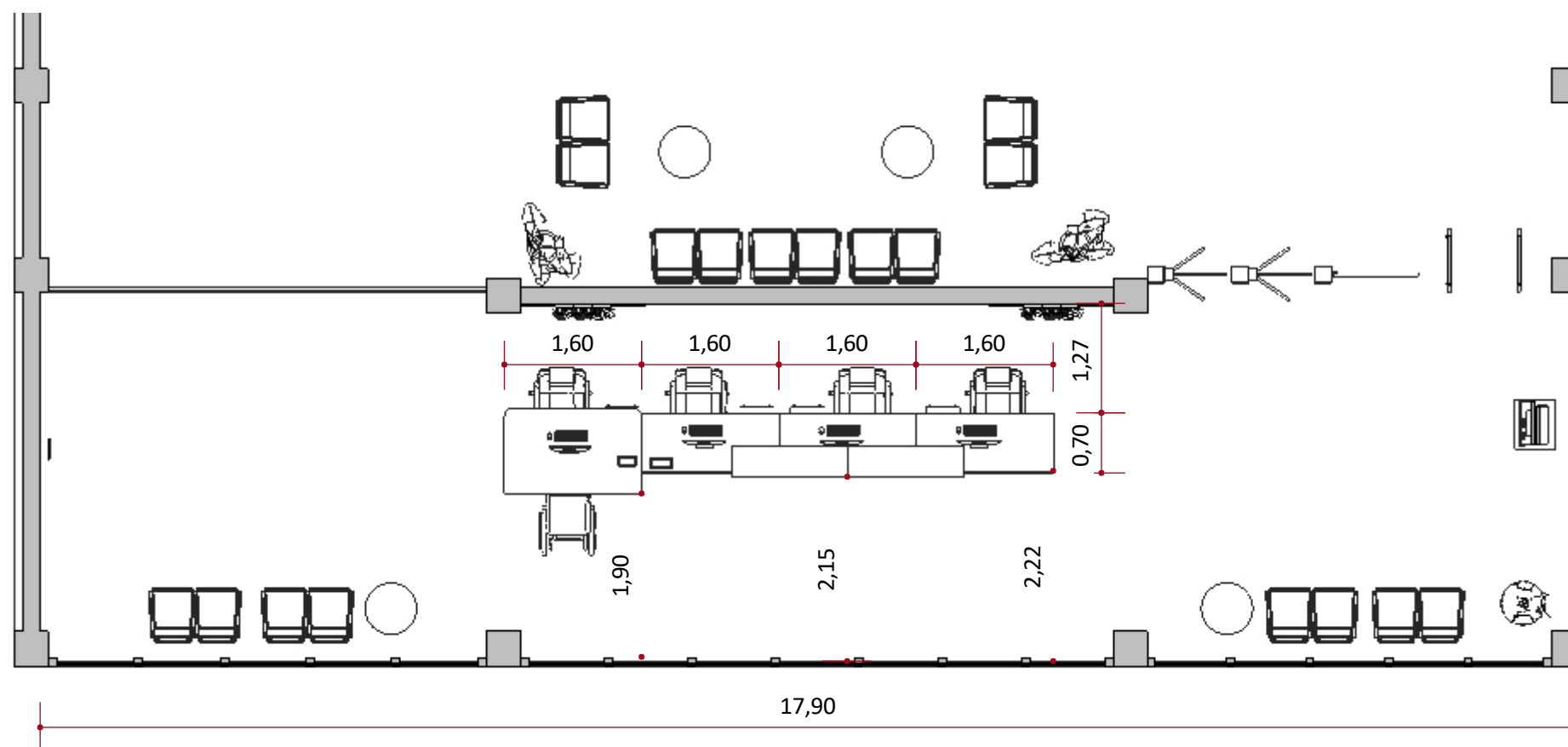

Planta de Layout Técnica - Recepção Piso Térreo
 ESCALA 1:75

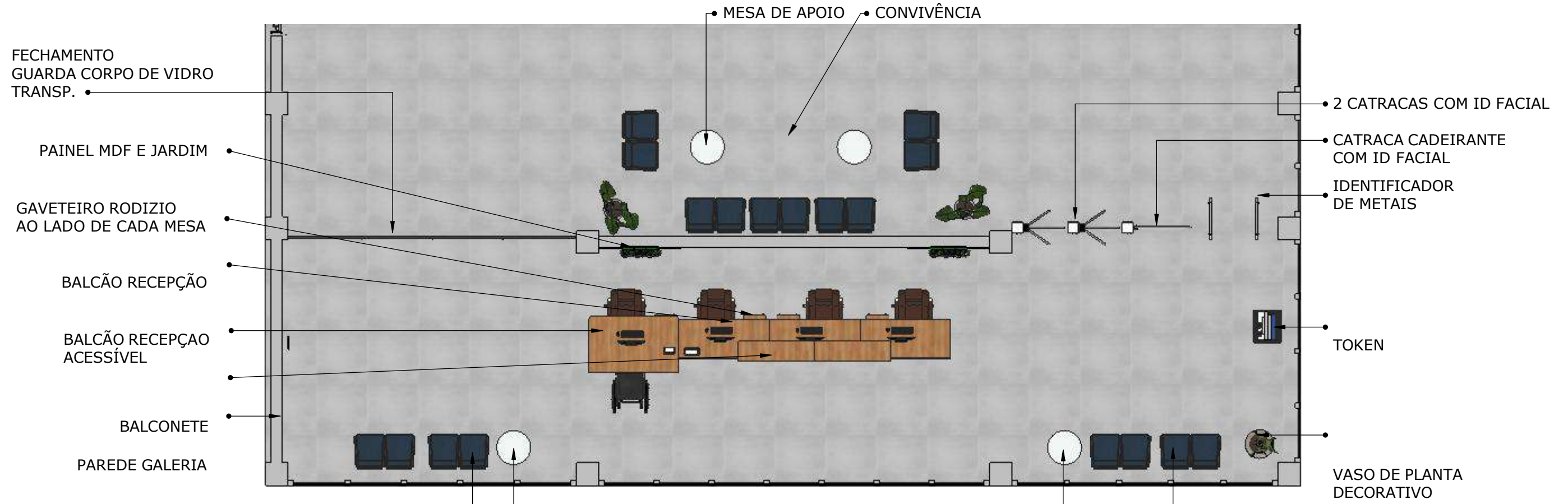

MESA DE APOIO
CADEIRA DE ESPERA

Planta de Layout - Recepção Piso Térreo
ESCALA 1:75



GALERIA

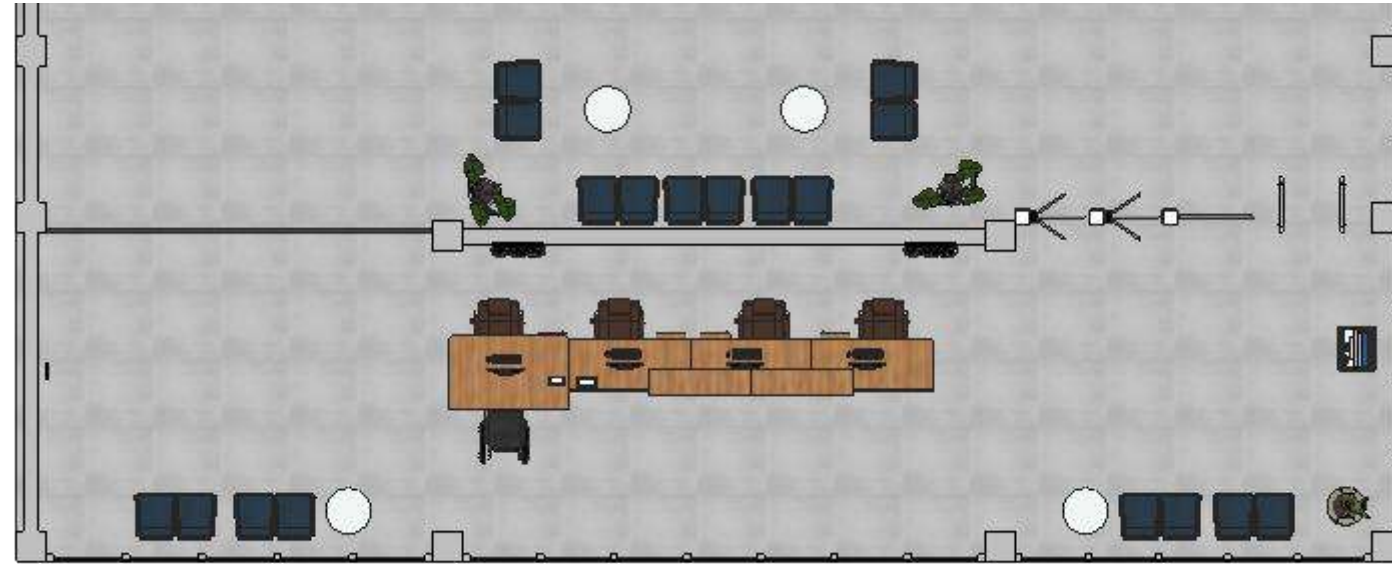

● **Planta de Layout - Recepção Piso Térreo**
 ESCALA 1:100



● ACABAMENTO MDP CARVALHO

BALCÃO RECEPÇÃO

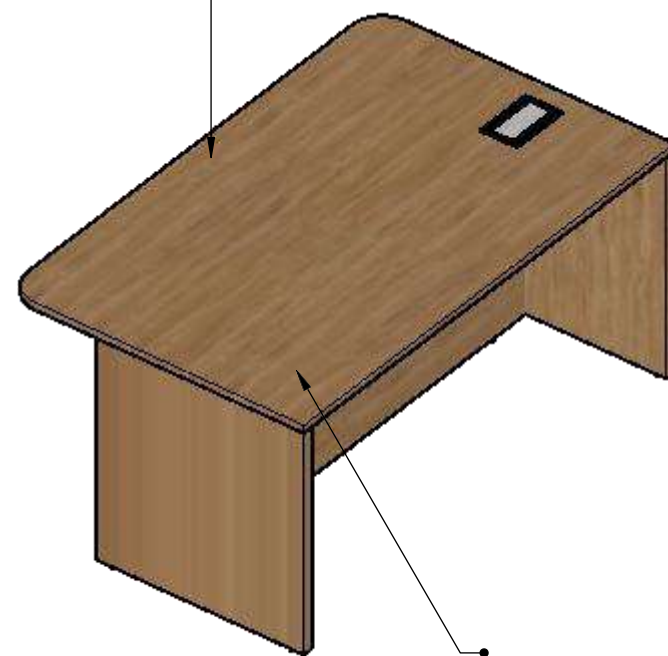

● ACABAMENTO MDP CARVALHO

BALCÃO RECEPÇÃO ACESSÍVEL

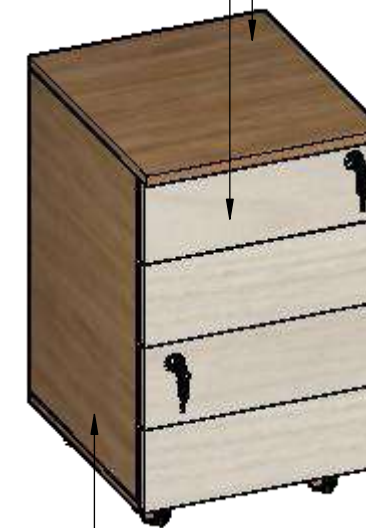

● ACABAMENTO MDP MADEIRADO CLARO

● ACABAMENTO MDP CARVALHO

GAVETEIRO VOLANTE

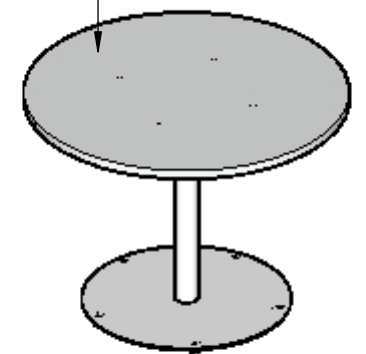

● ACABAMENTO MDP BRANCO LISO

MESA DE APOIO

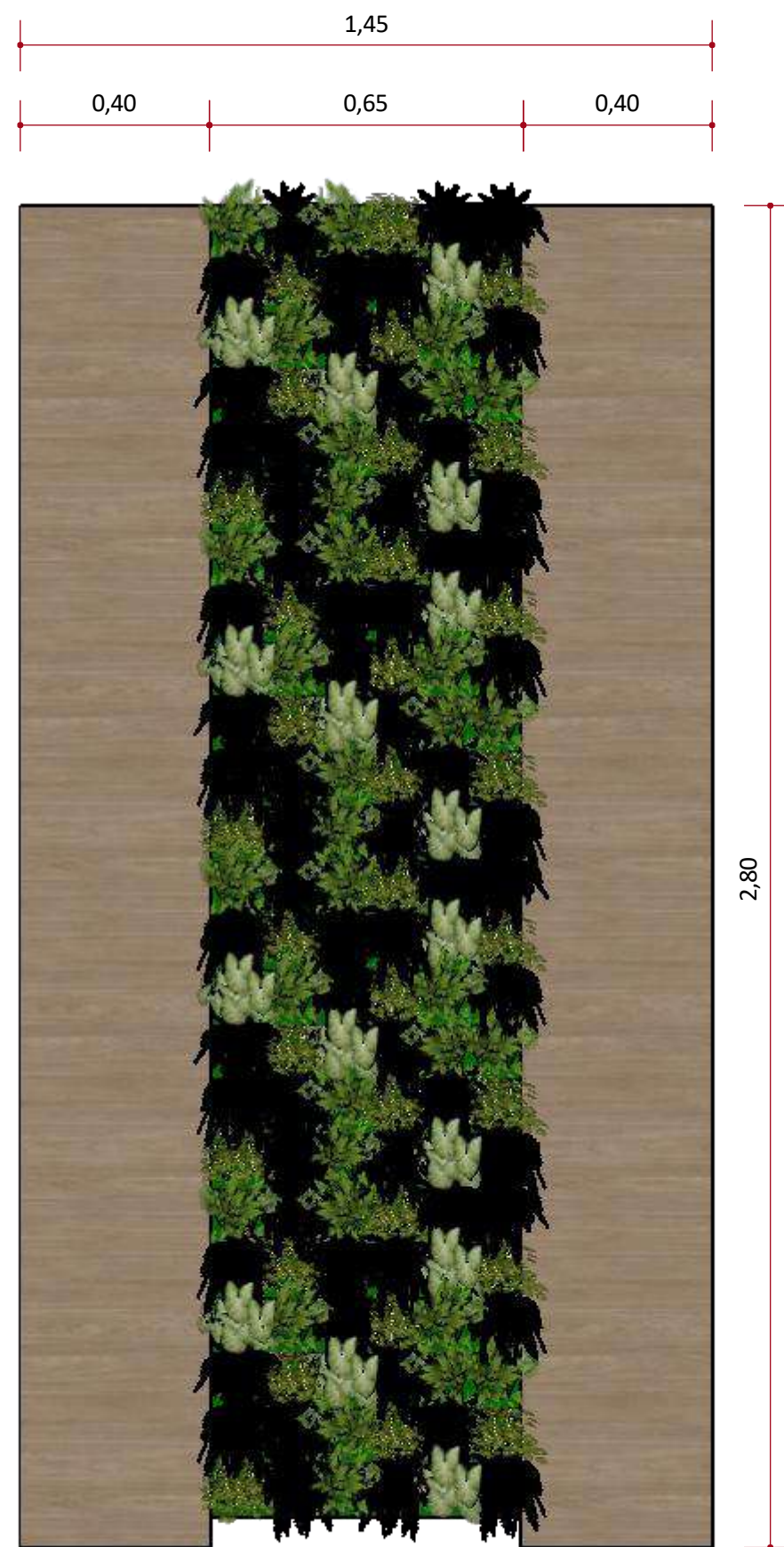
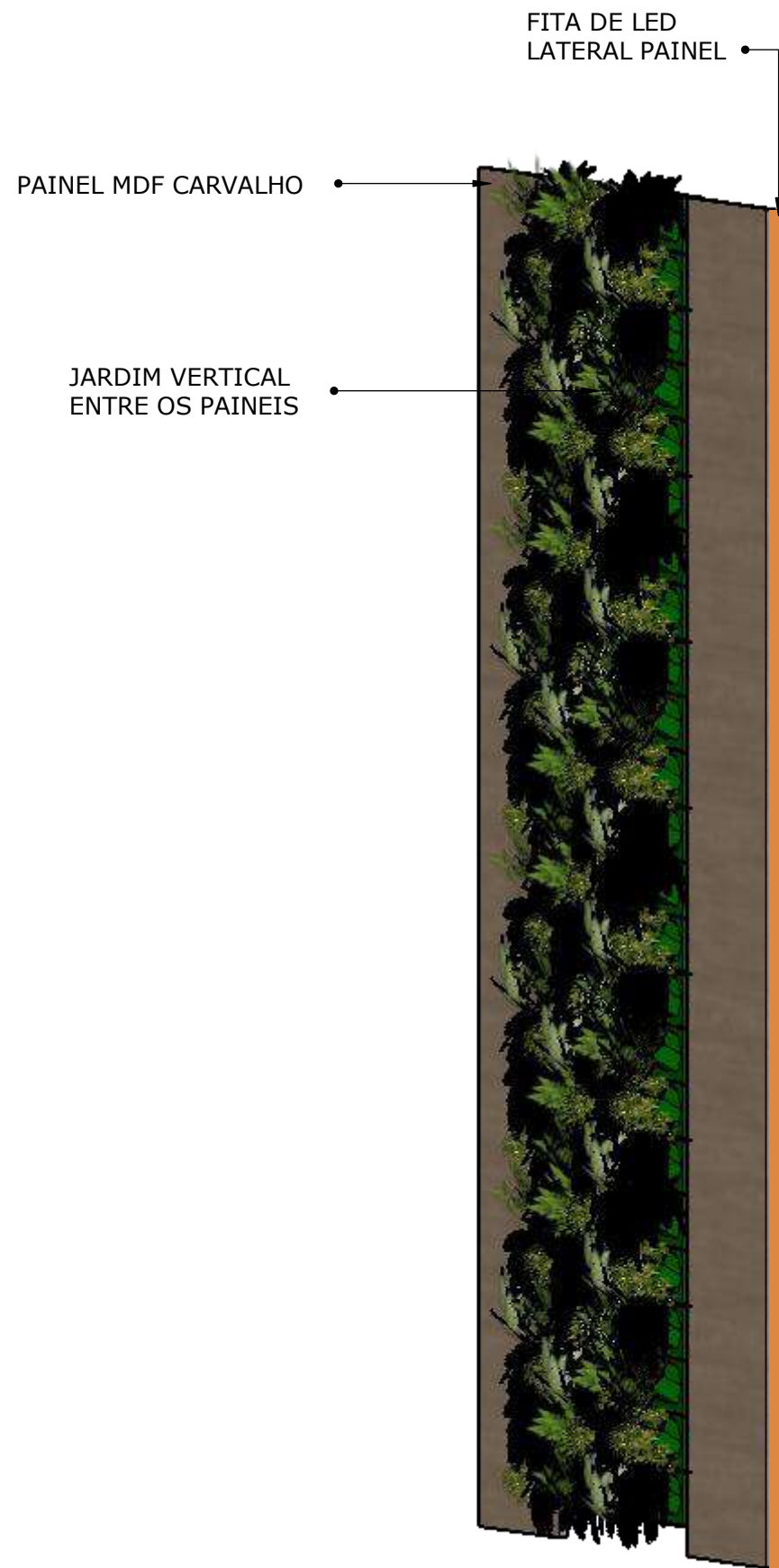



















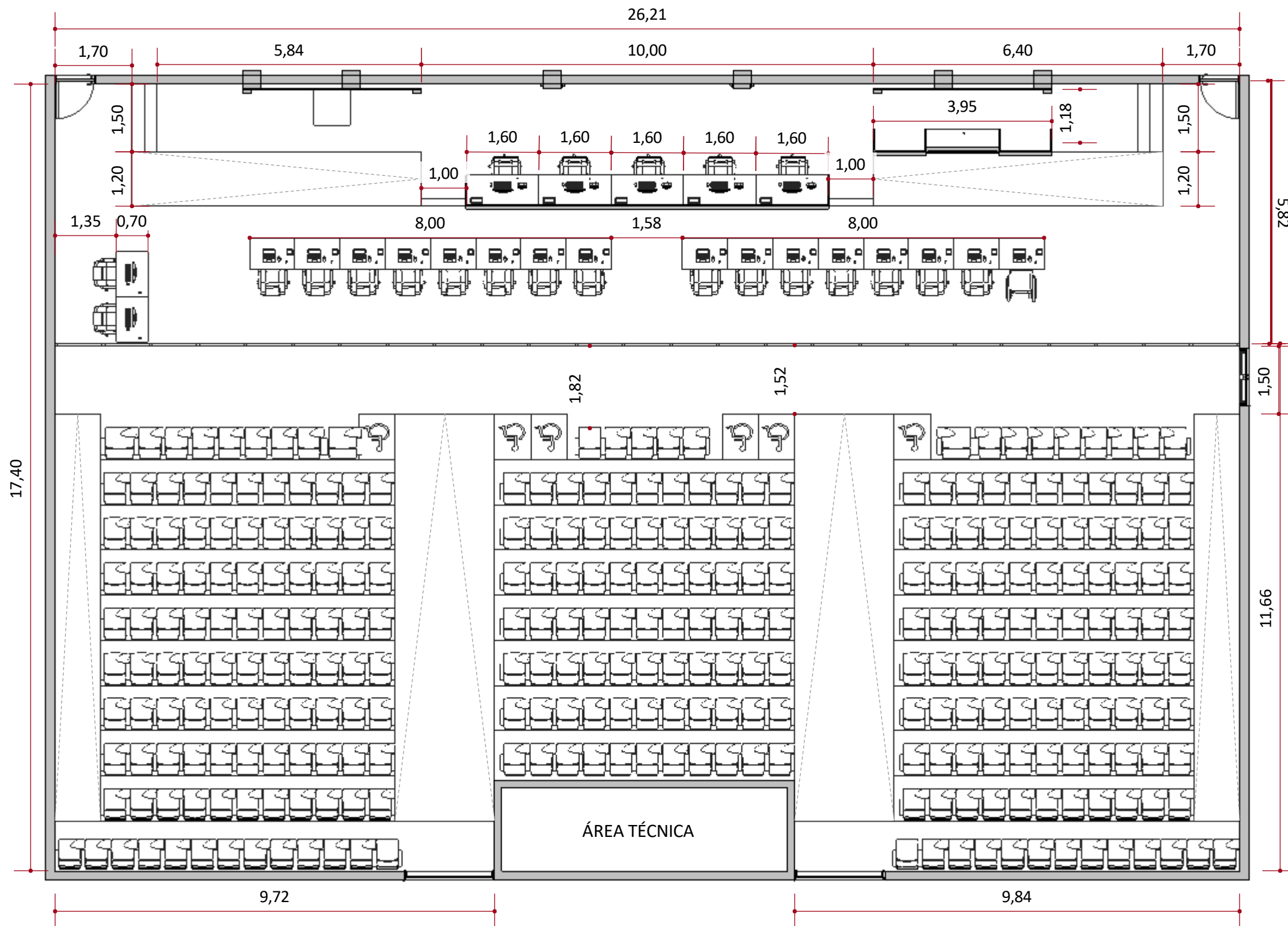

Planta de Layout Técnico Plenário | Piso Térreo
 ESCALA 1:100

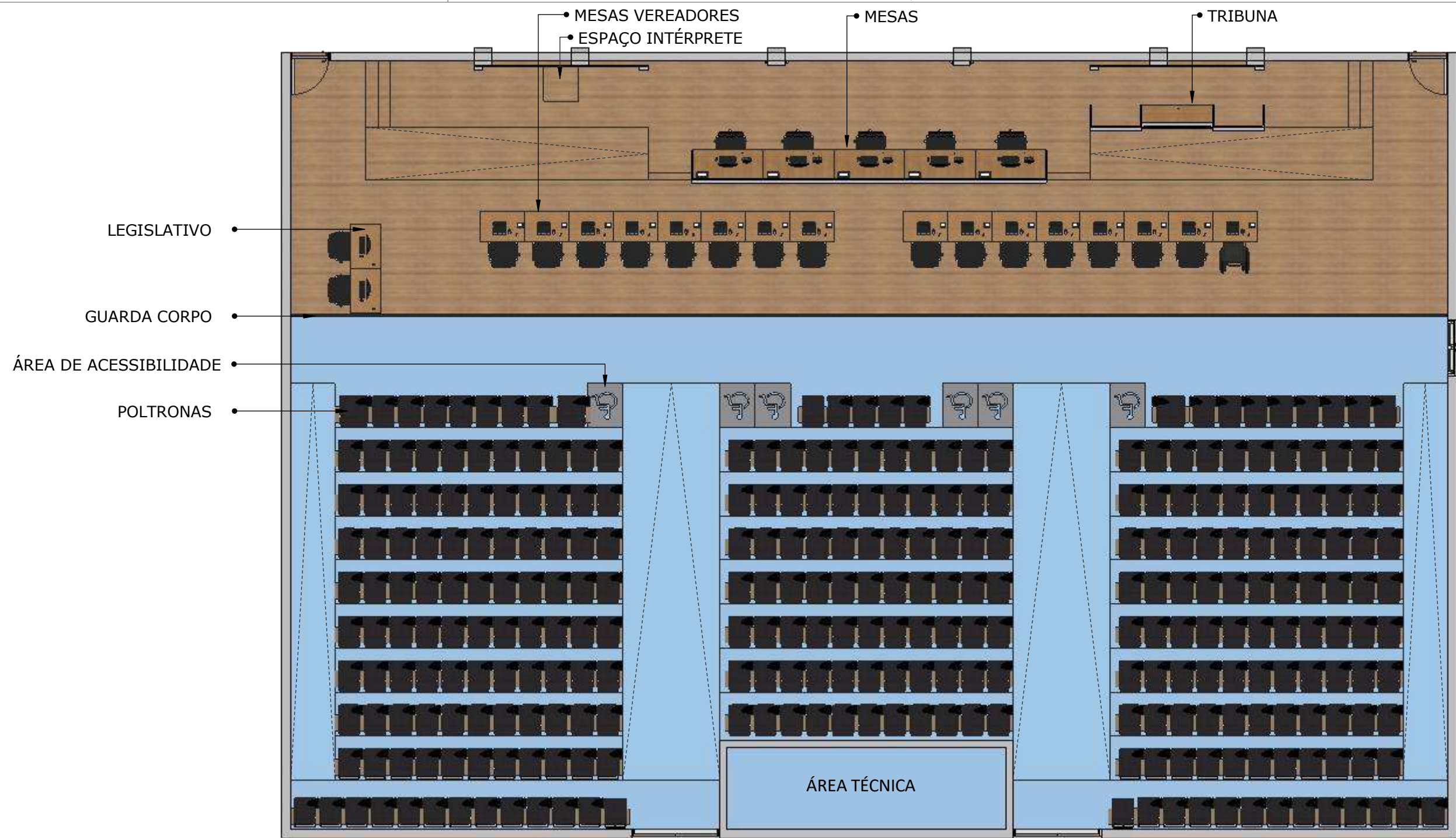

Planta de Layout Plenária | Piso Térreo
 ESCALA 1:100

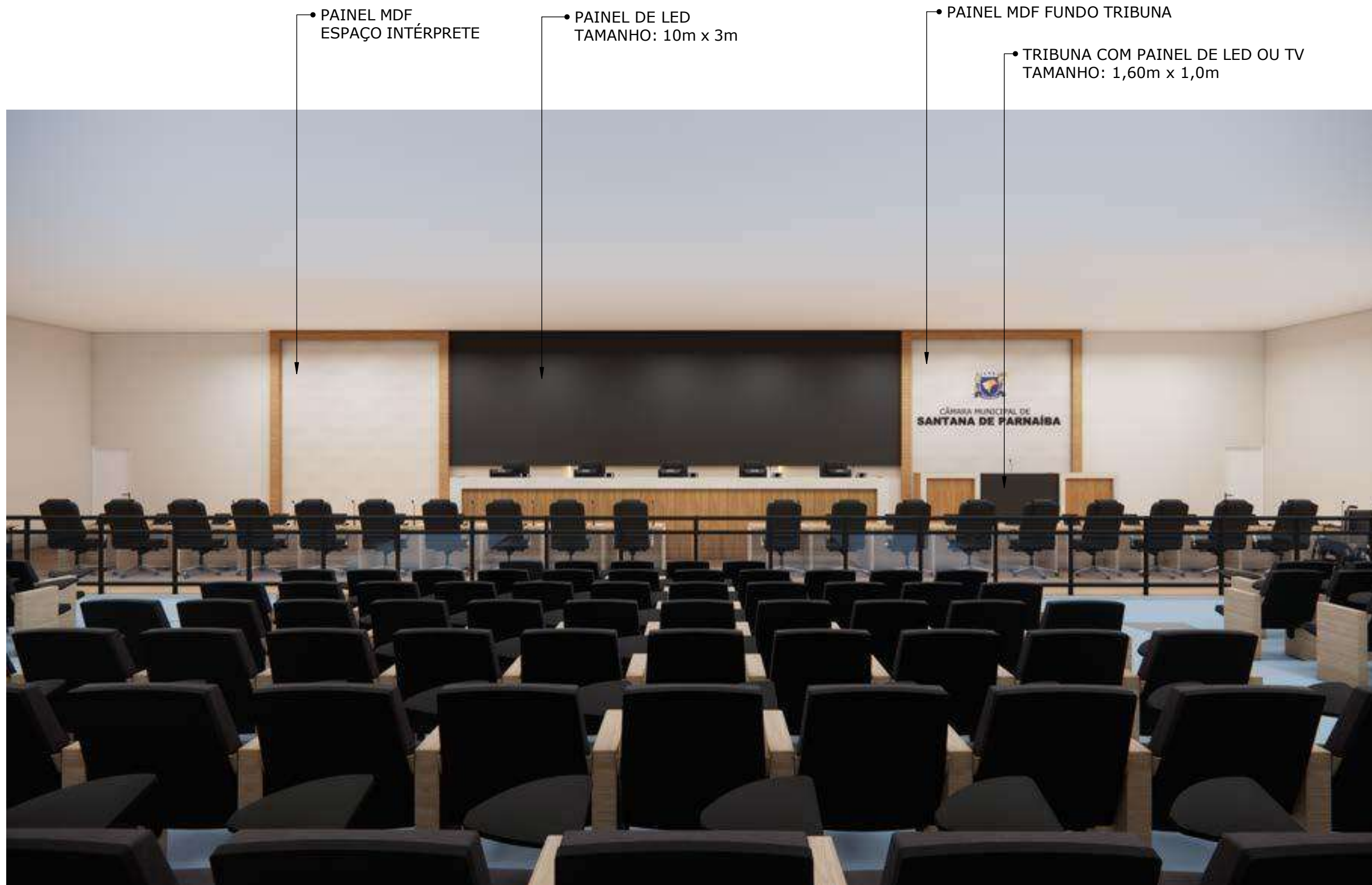

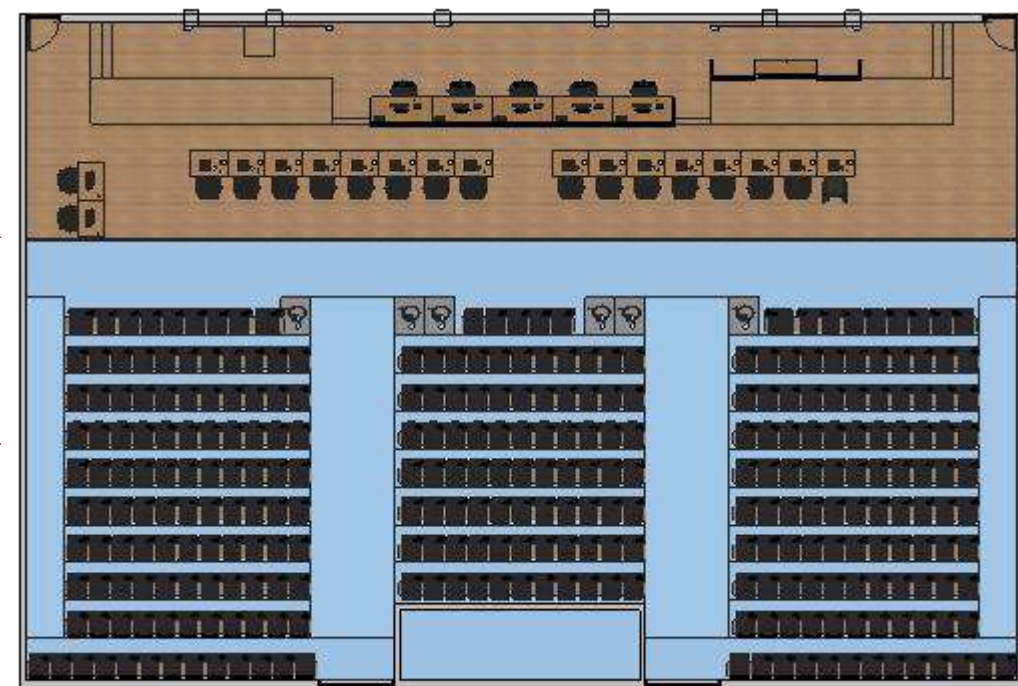
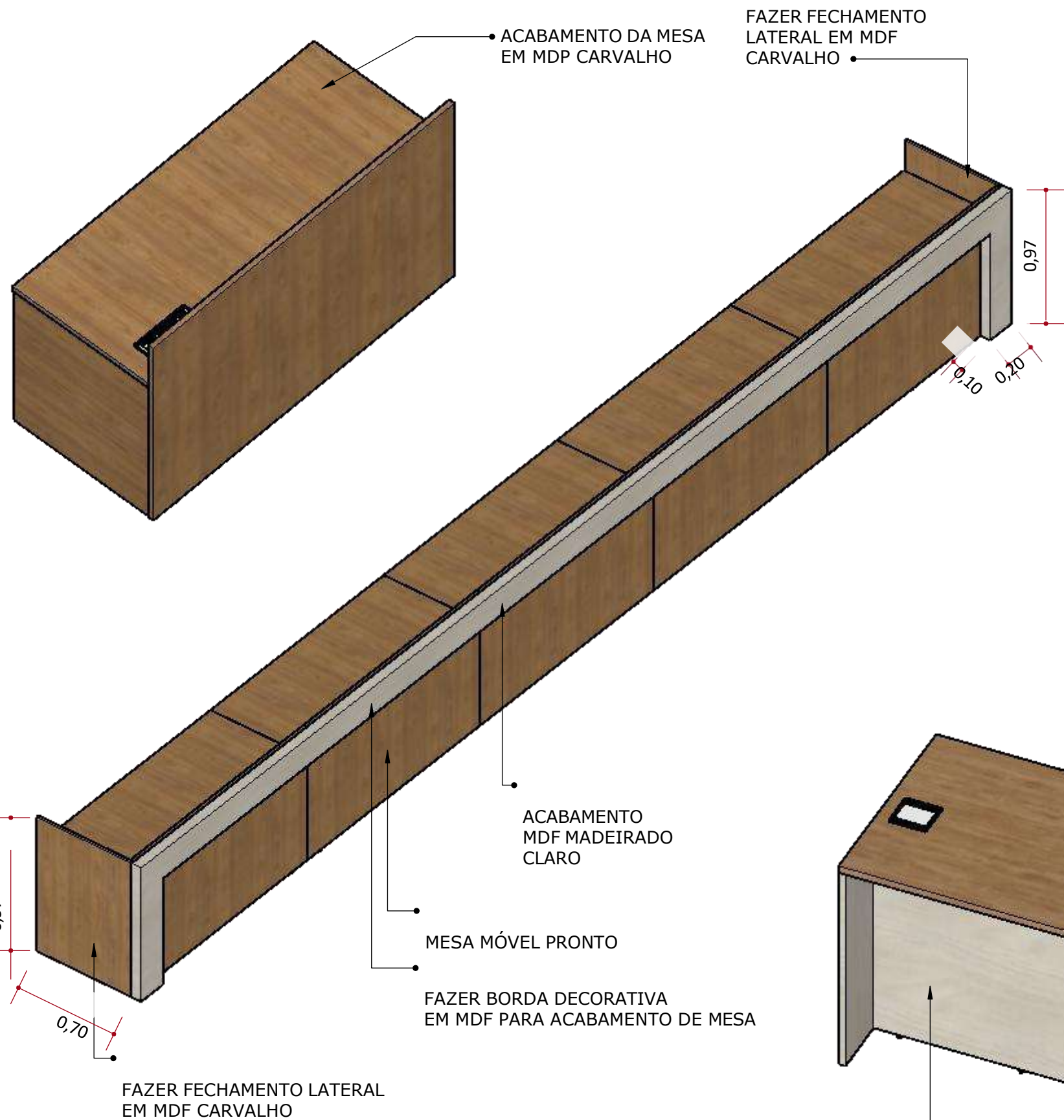

Planta de Layout Plenária | Piso Térreo
ESCALA 1:200

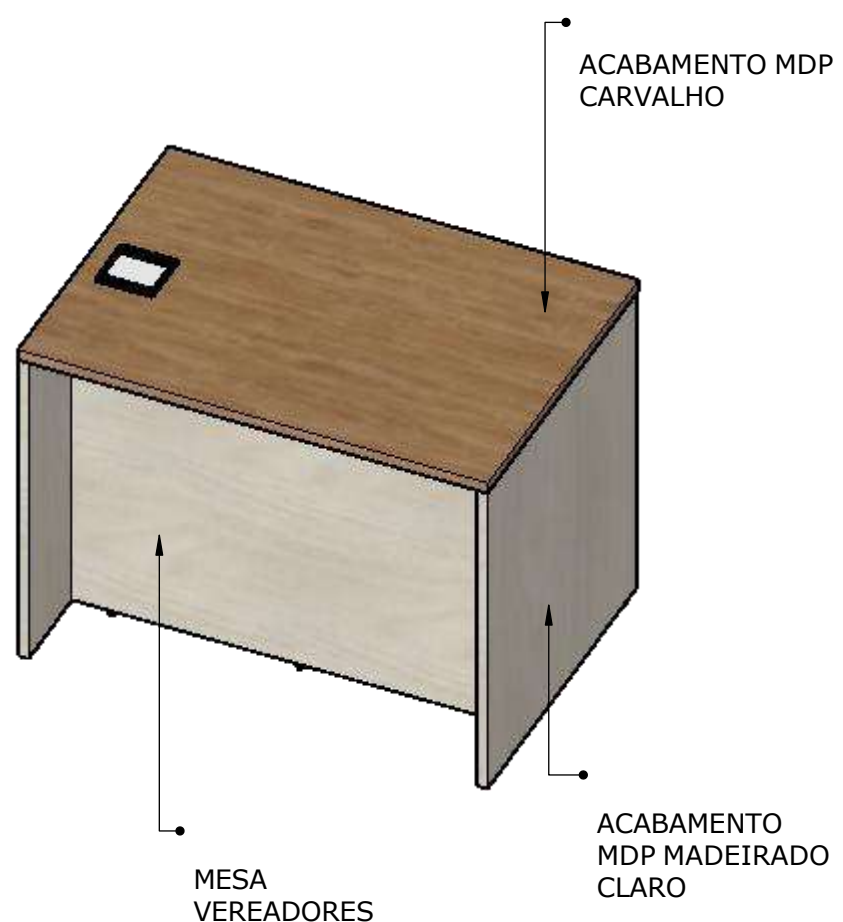

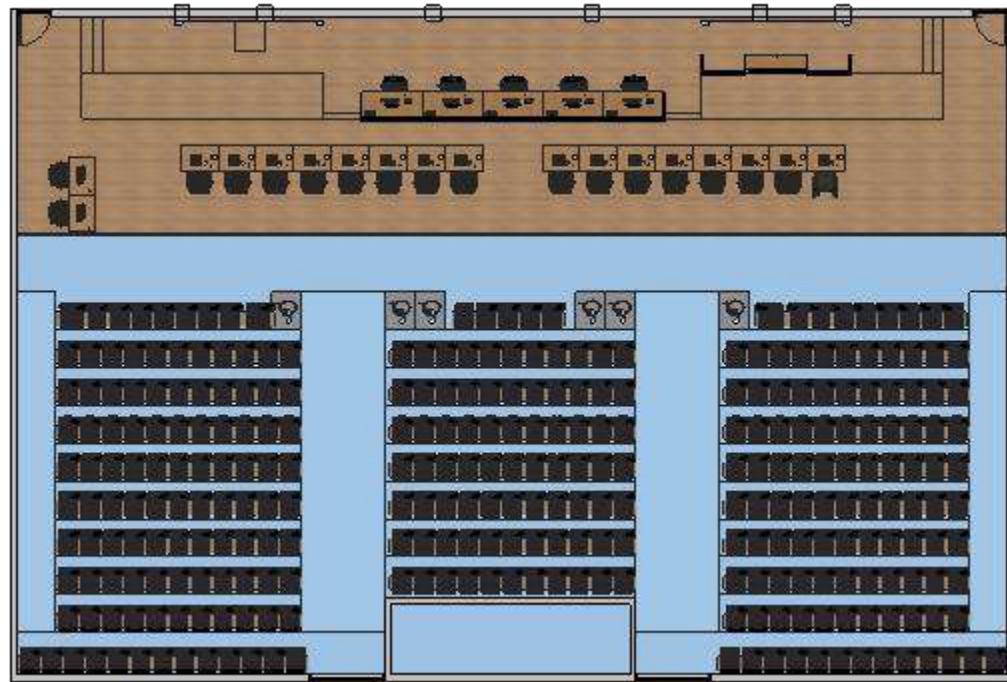

○ **Planta de Layout Plenária | Piso Térreo**
 ESCALA 1:200



BALCÃO TRIBUNA: MARCENARIA

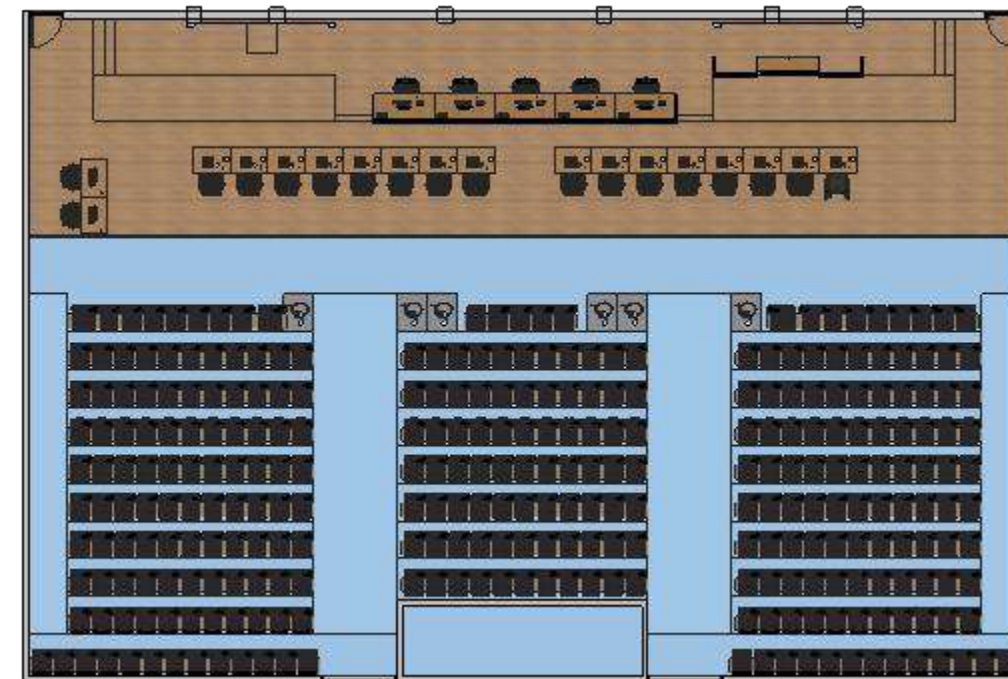
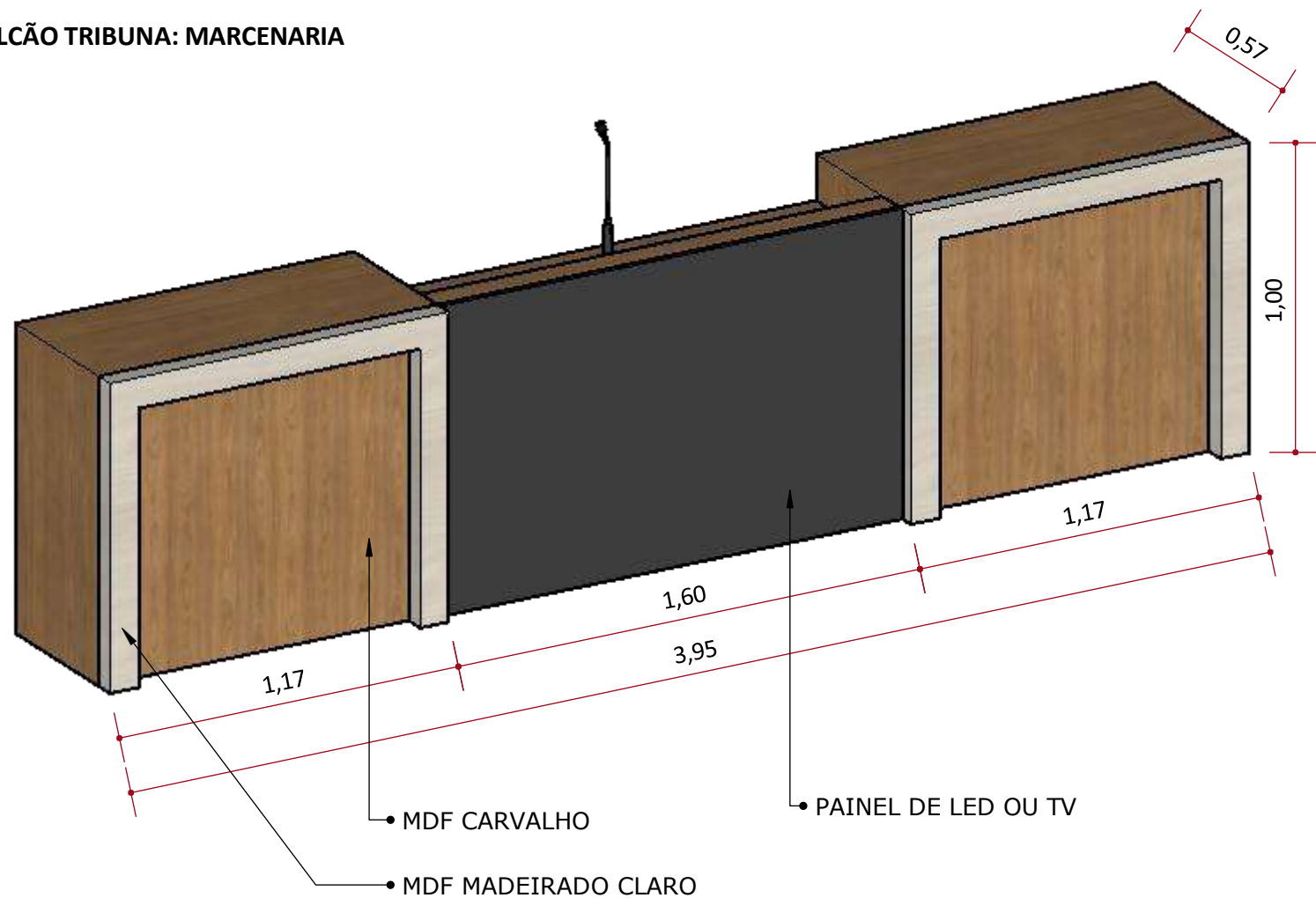

Planta de Layout Plenária | Piso Térreo
ESCALA 1:200

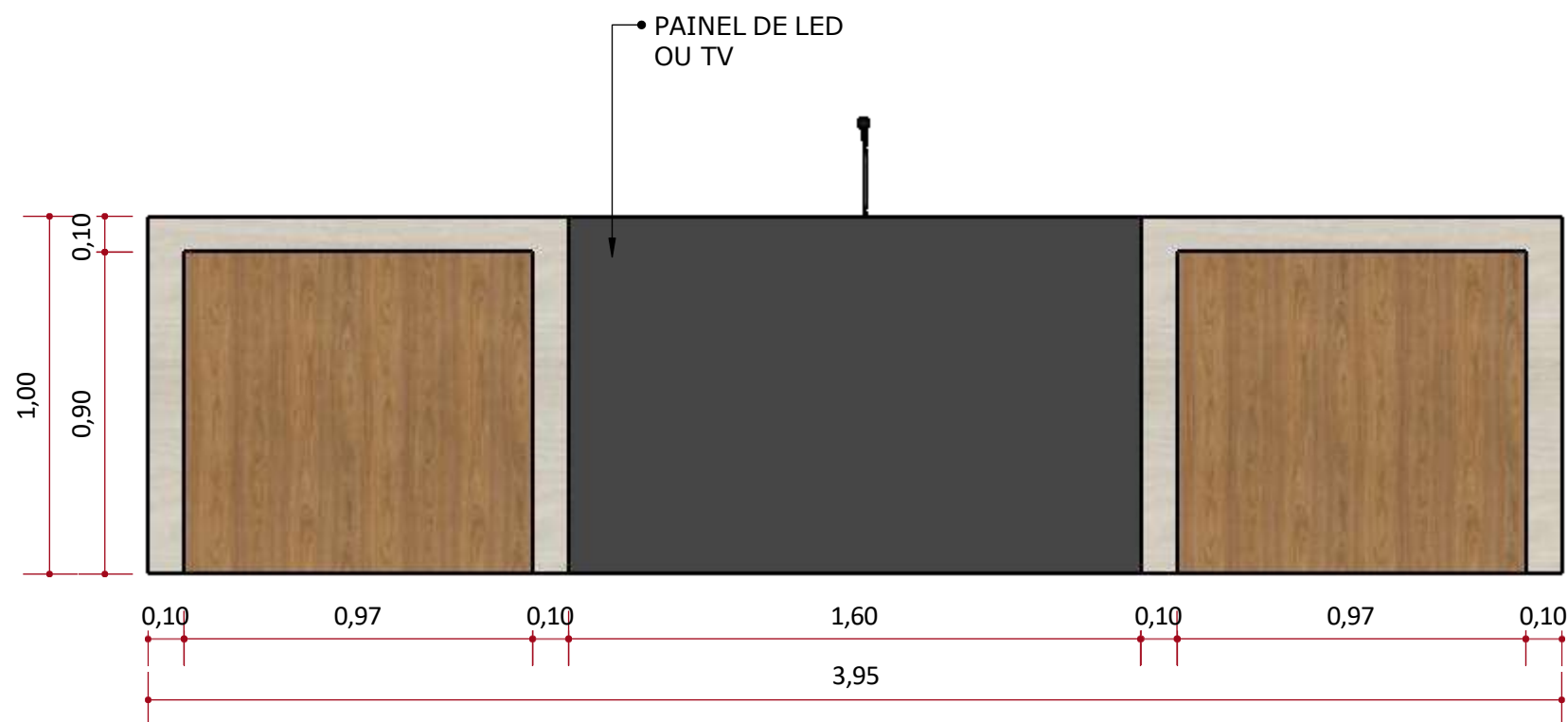

2 PAINEL: MARCENARIA

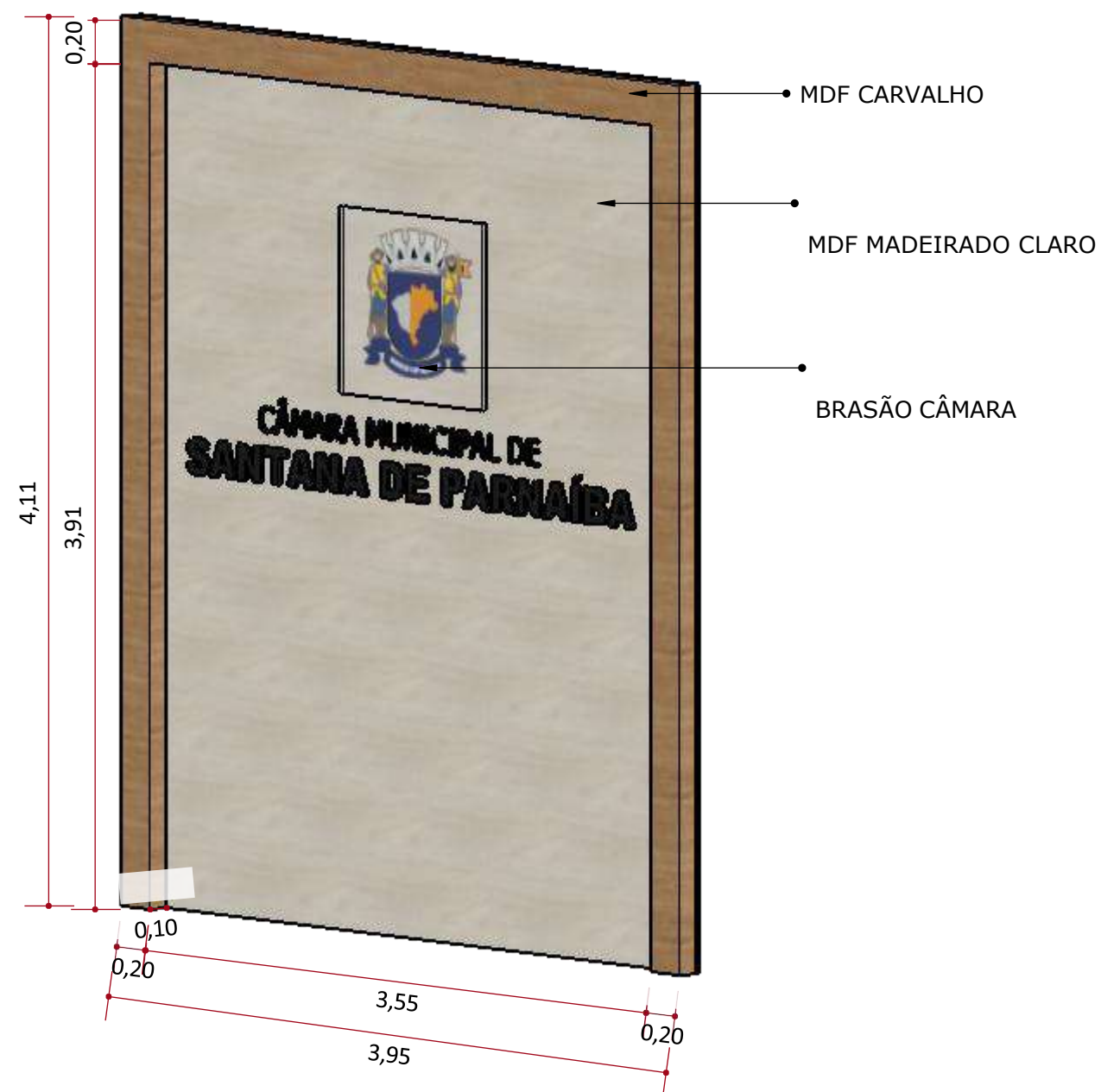

DOIS PAINÉIS ENTRE OS PILARES DO PALCO
ATRÁS DA TRIBUNA E ATRÁS DA INTÉRPRETE

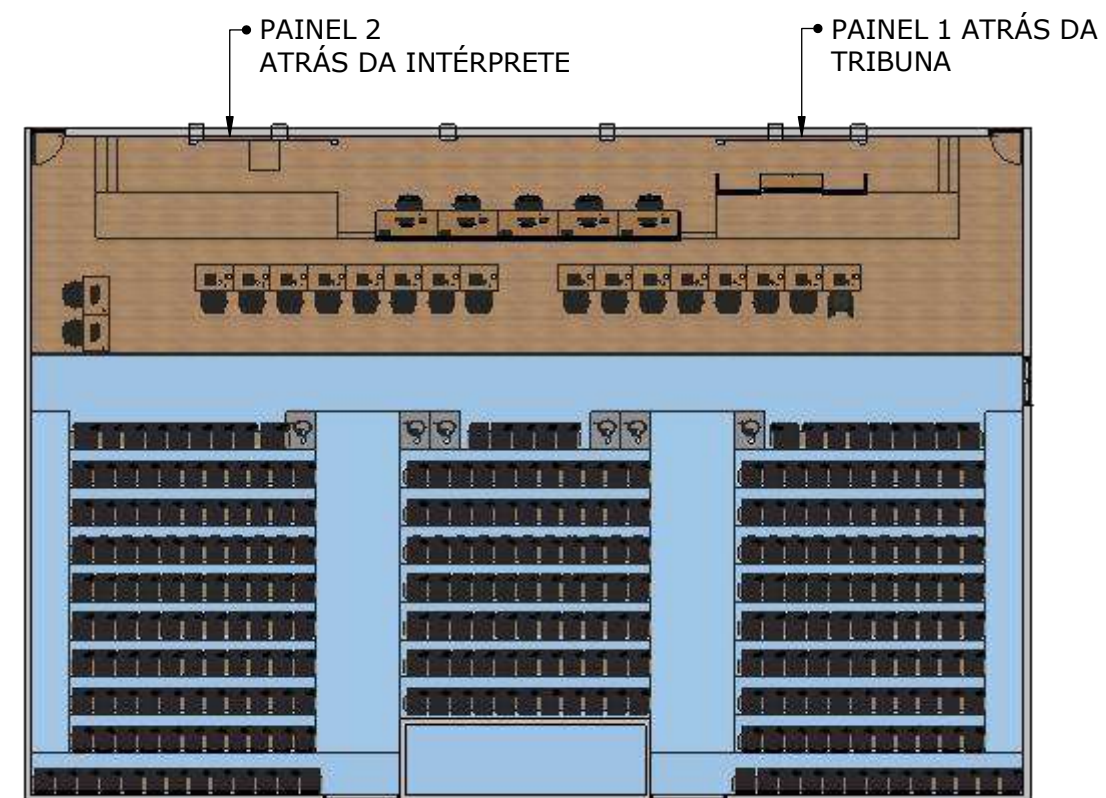

Planta de Layout Plenária | Piso Térreo
ESCALA 1:200















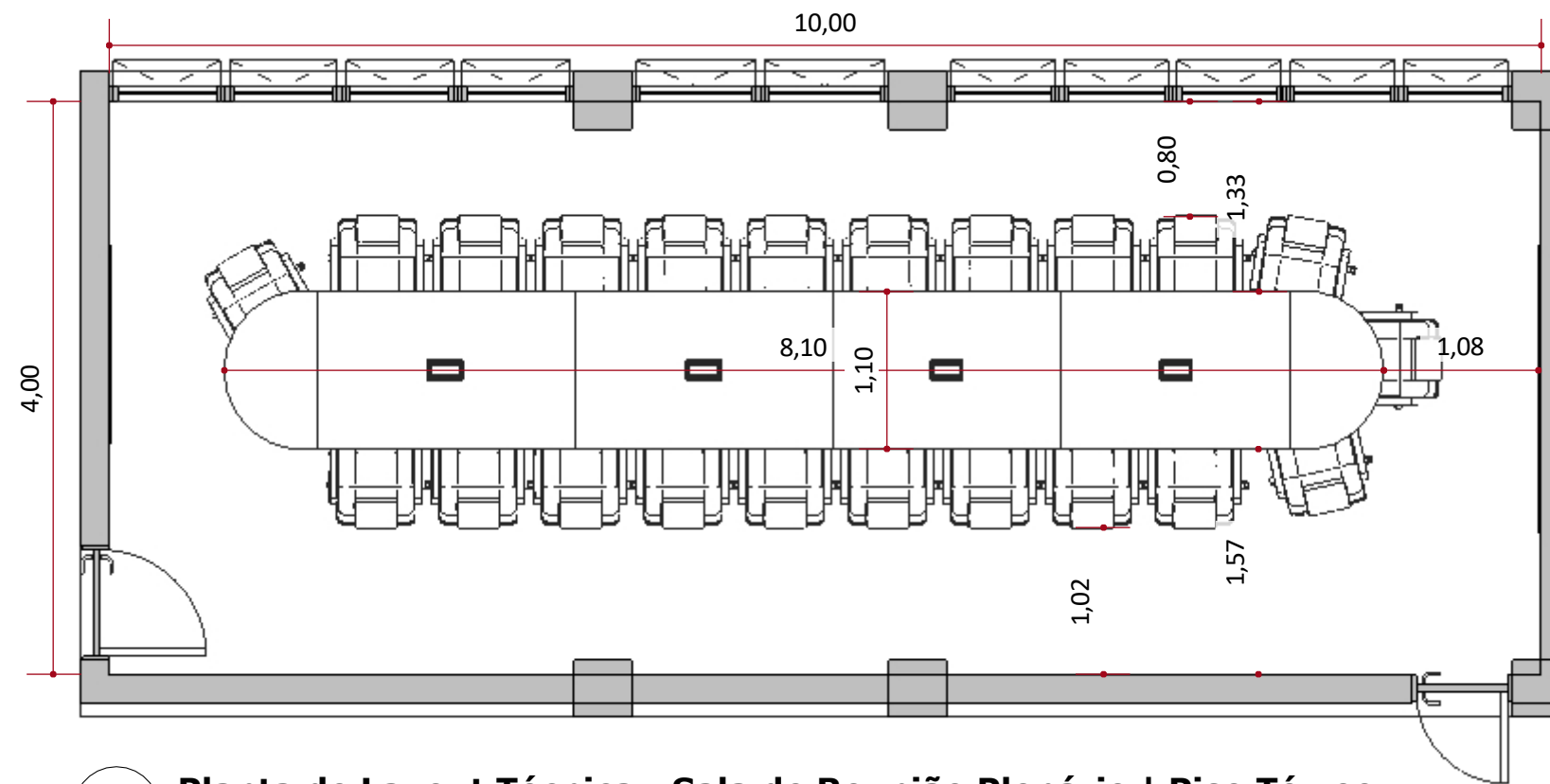

● **Planta de Layout Técnica - Sala de Reunião Plenário | Piso Térreo**
 ESCALA 1:50



● **Planta de Layout - Sala de Reunião Plenário | Piso Térreo**
 ESCALA 1:50







CÂMARA MUNICIPAL DE
**SANTANA DE
PARNAÍBA**

PISO 1º PAVIMENTO

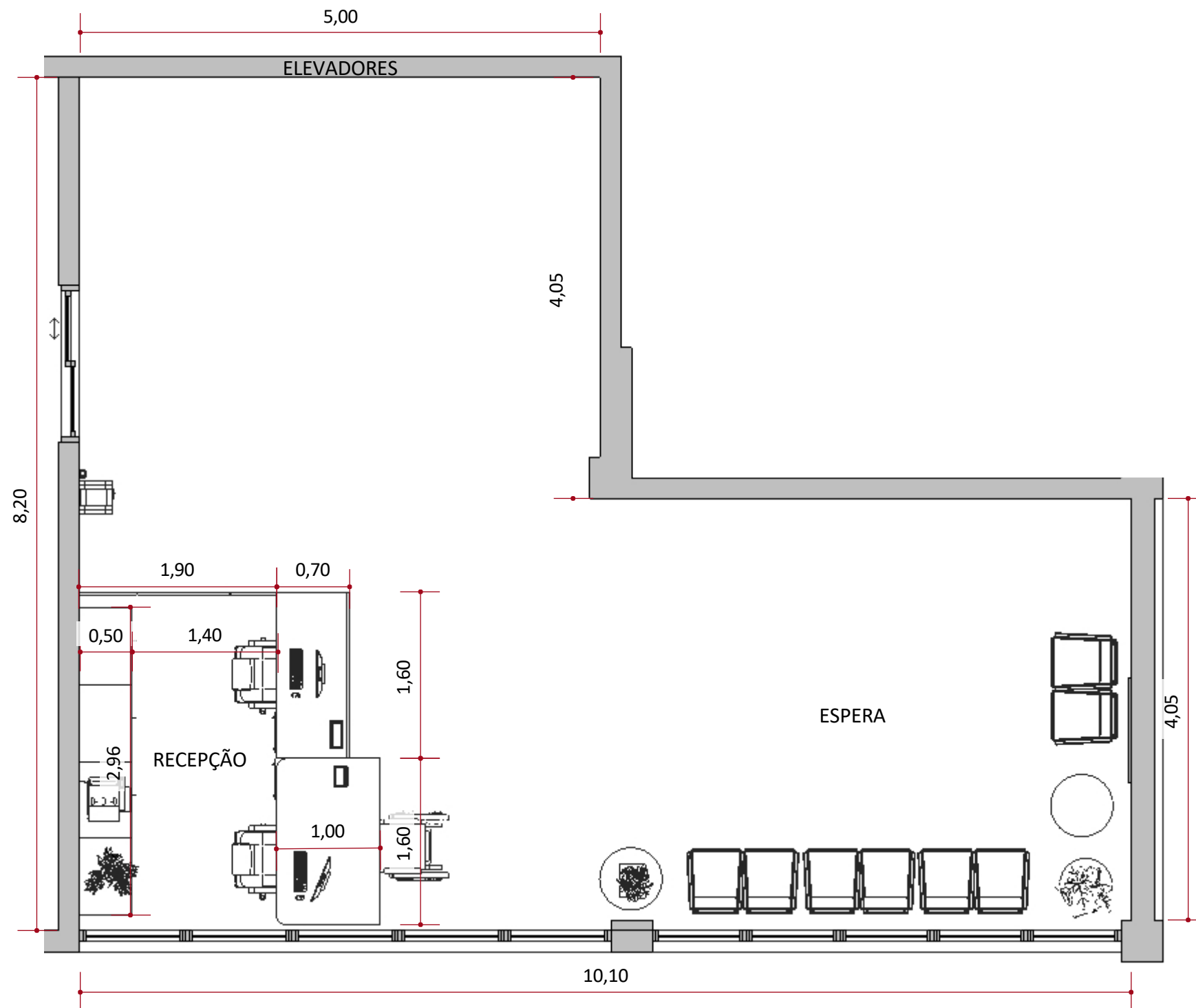

Planta de Layout Técnica - Recepção 1º, 2º e 3º Pavimento
 ESCALA 1:50

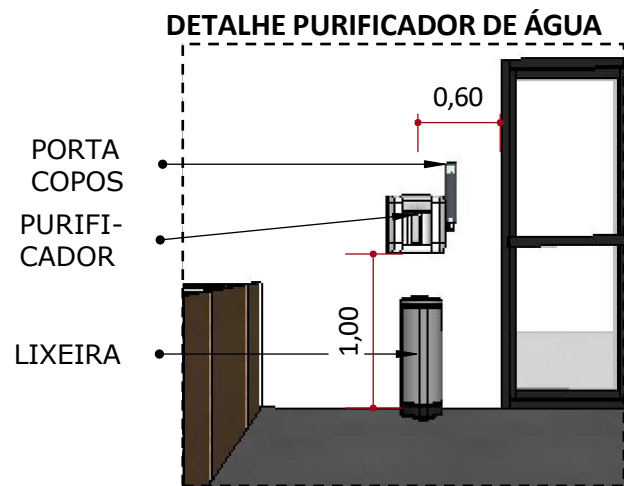

3 PURIFICADORES
3 LIXEIRAS DE INOX
3 PORTA COPOS

INSTALAÇÃO DE BEBEDOURO
ALTURA: 90cm
LIXEIRA AO LADO

FECHAMENTO EM MARCENARIA
COM PORTA

BALCÃO RECEPÇÃO

ARMÁRIOS

GAVETA VOLANTE

CADEIRA MARROM

BALCÃO RECEPÇÃO ACESSÍVEL

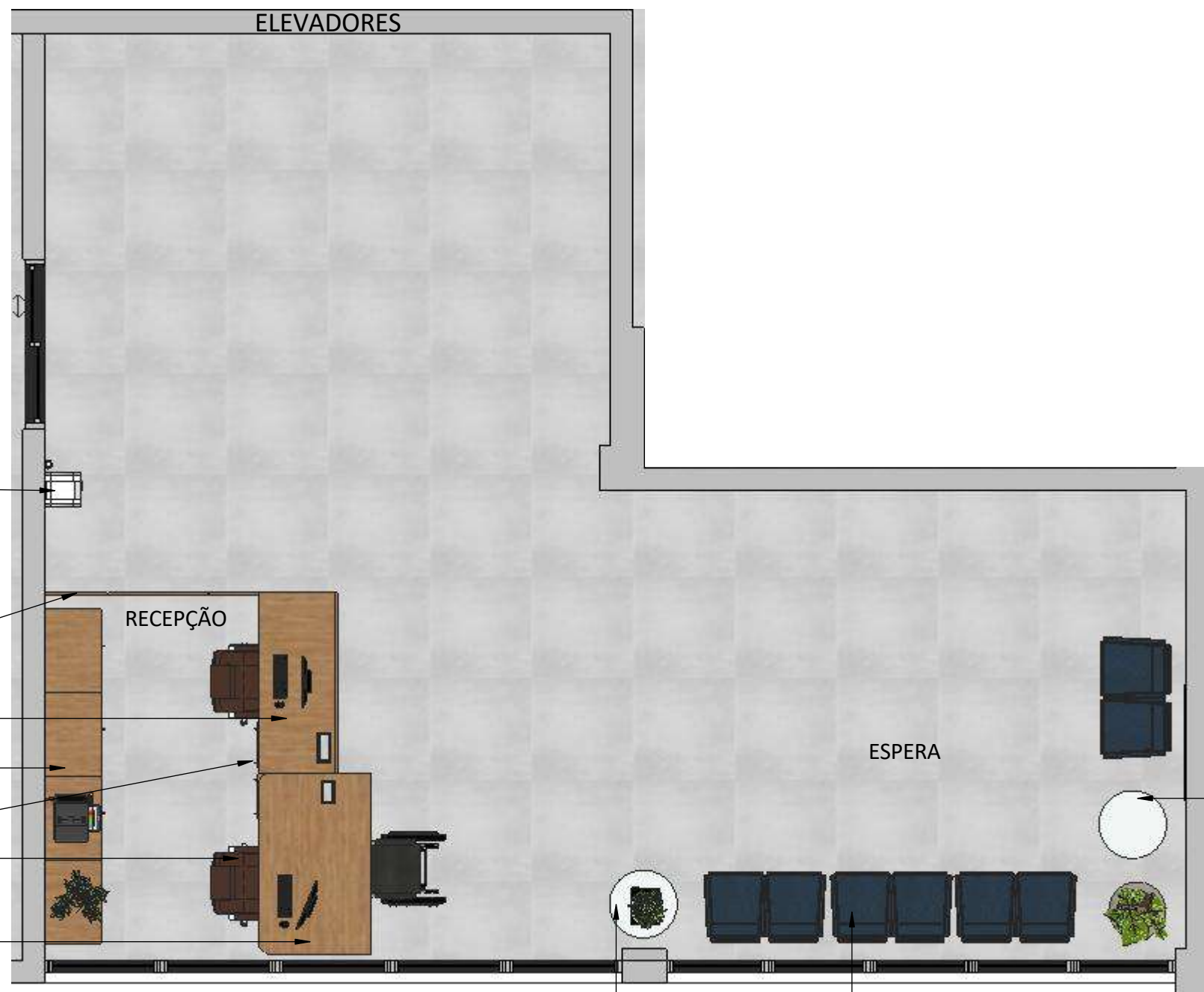

Recepção 1º, 2º e 3º Pavimento

○ **Planta de Layout -**
ESCALA 1:50

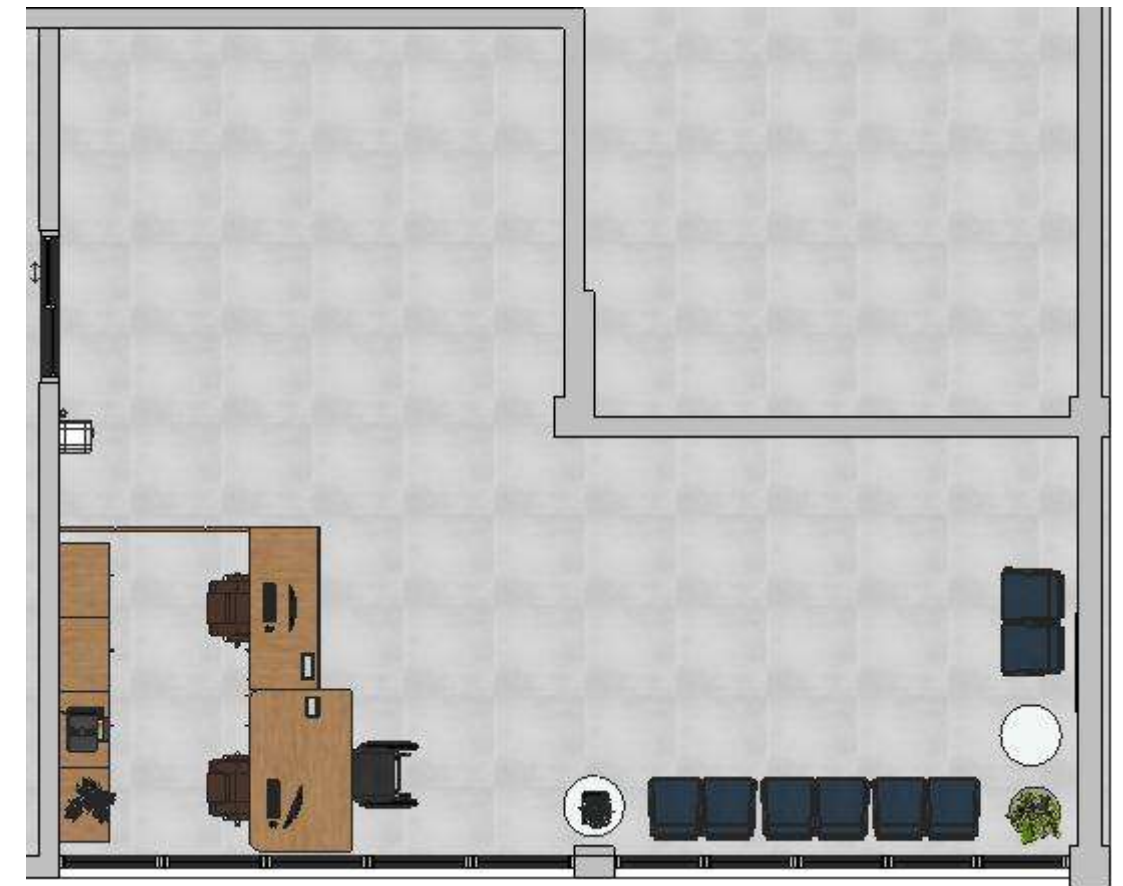
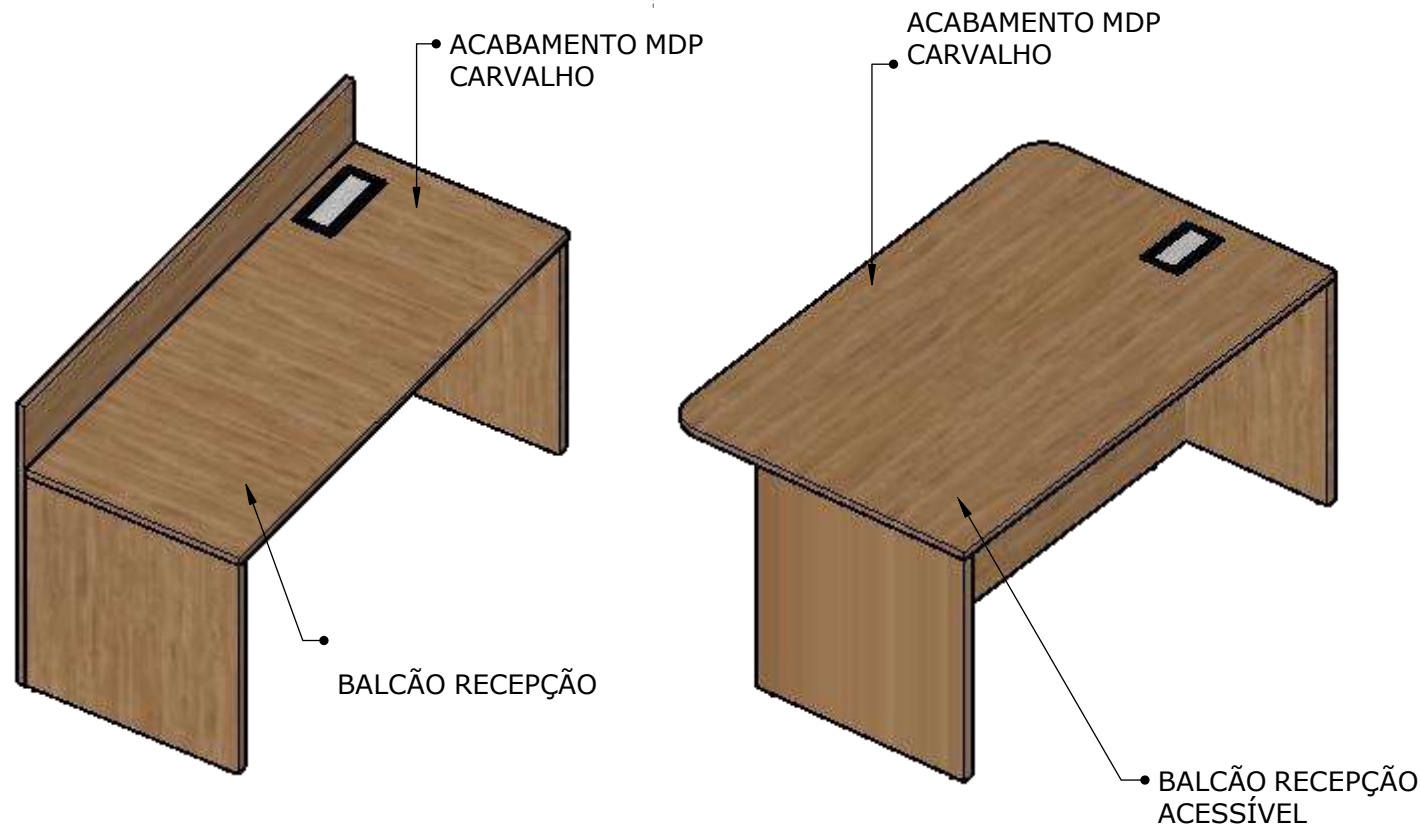

Planta de Layout - Recepção 1º, 2º e 3º Pavimento
ESCALA 1:75

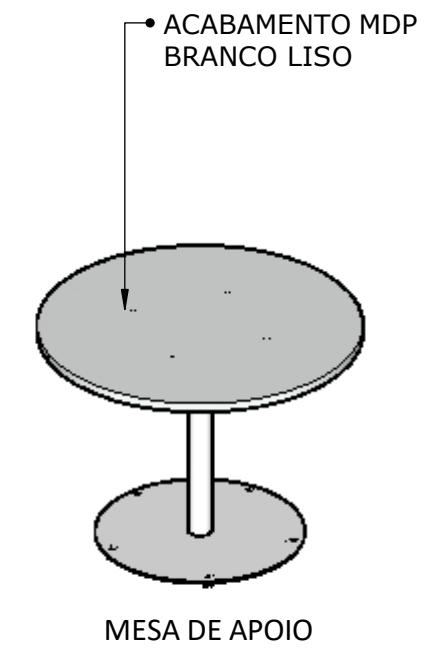
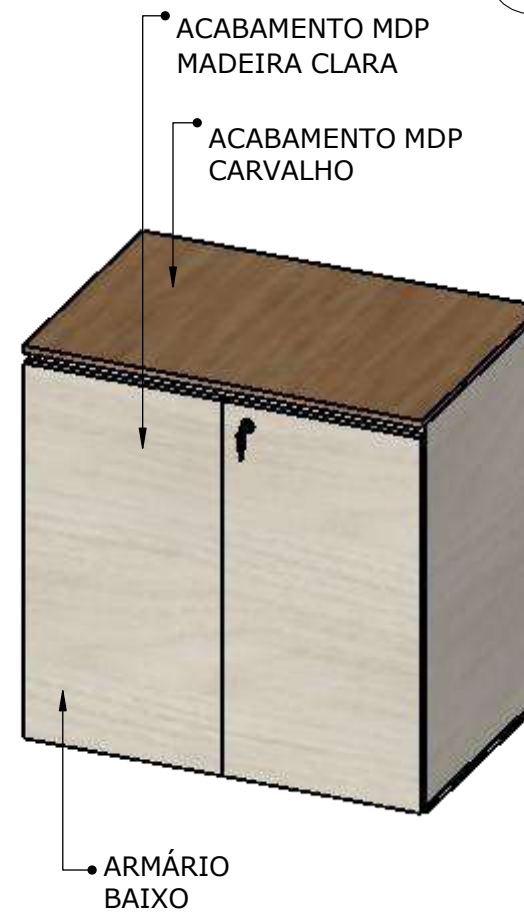

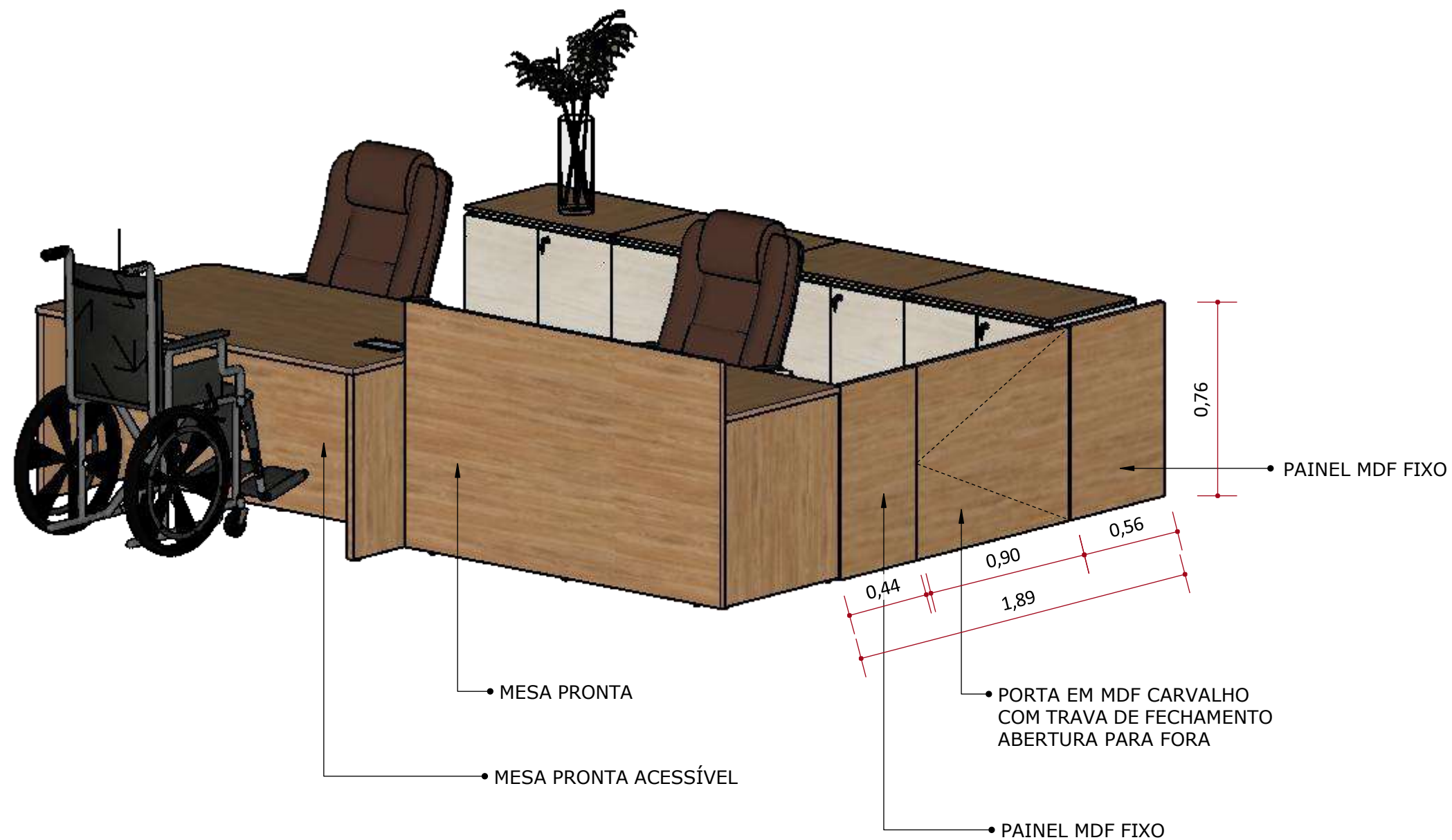









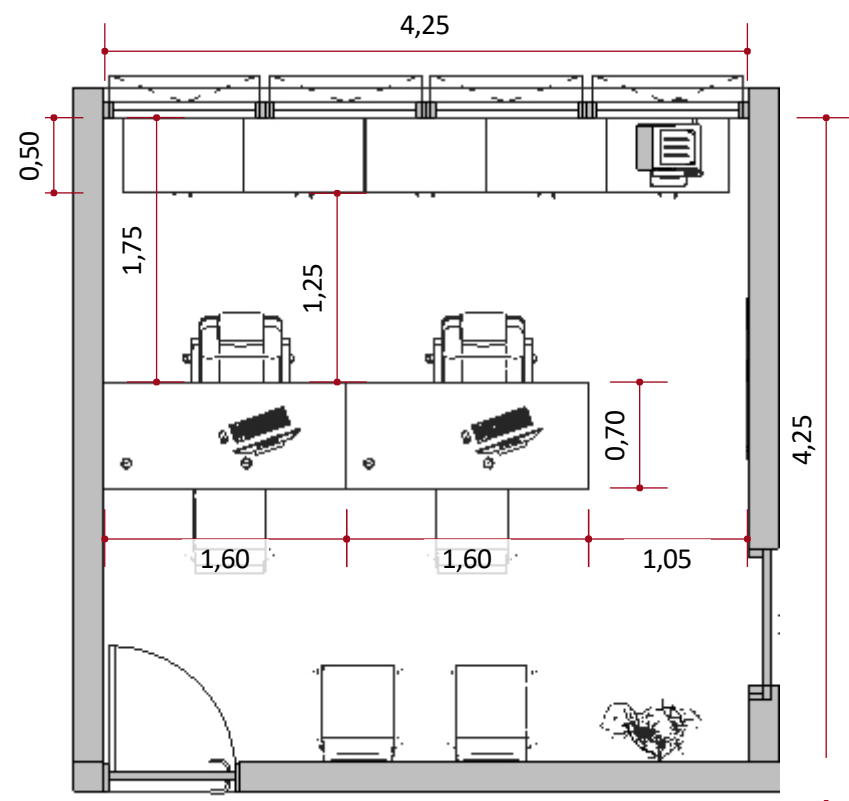

Planta de Layout Técnica - Sala Assessores

ESCALA 1:50

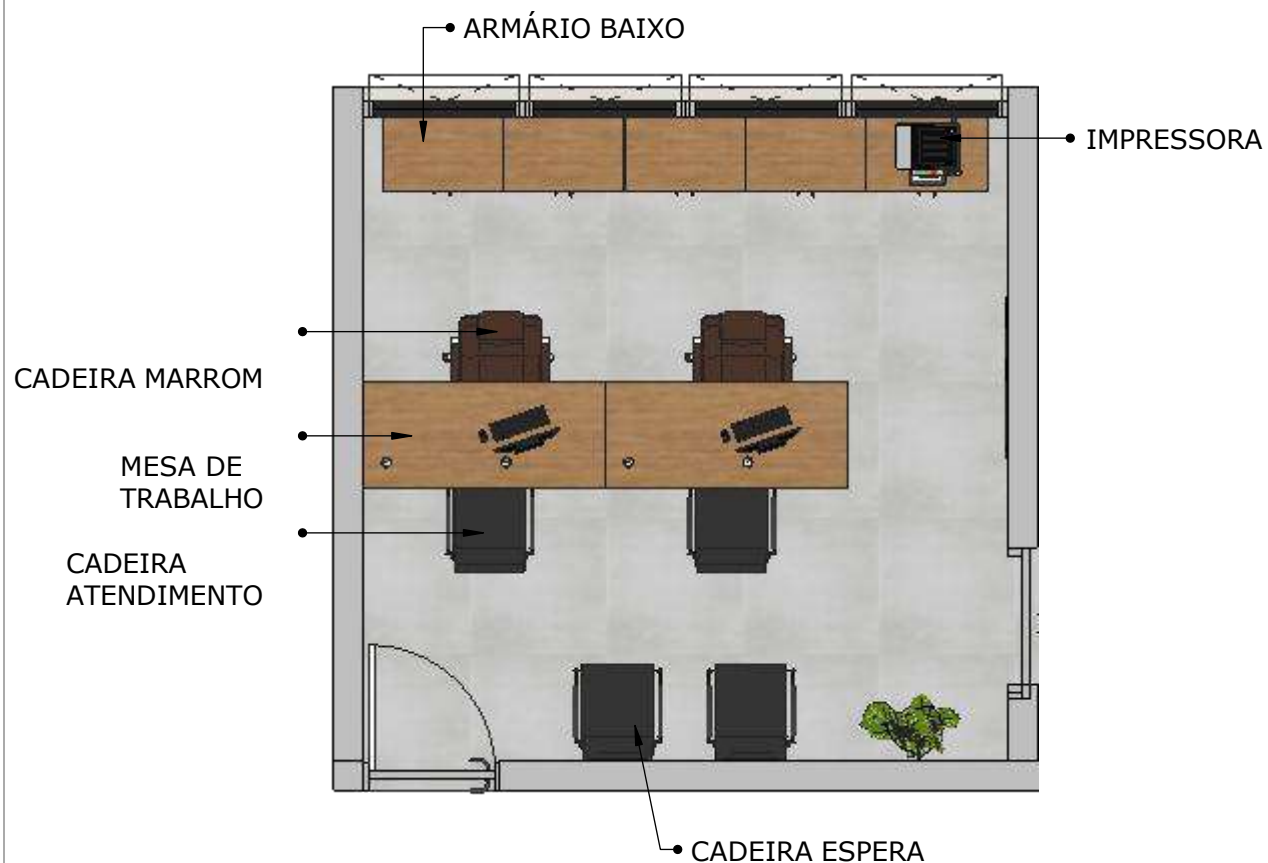

Planta de Layout - Sala Assessores

ESCALA 1:50











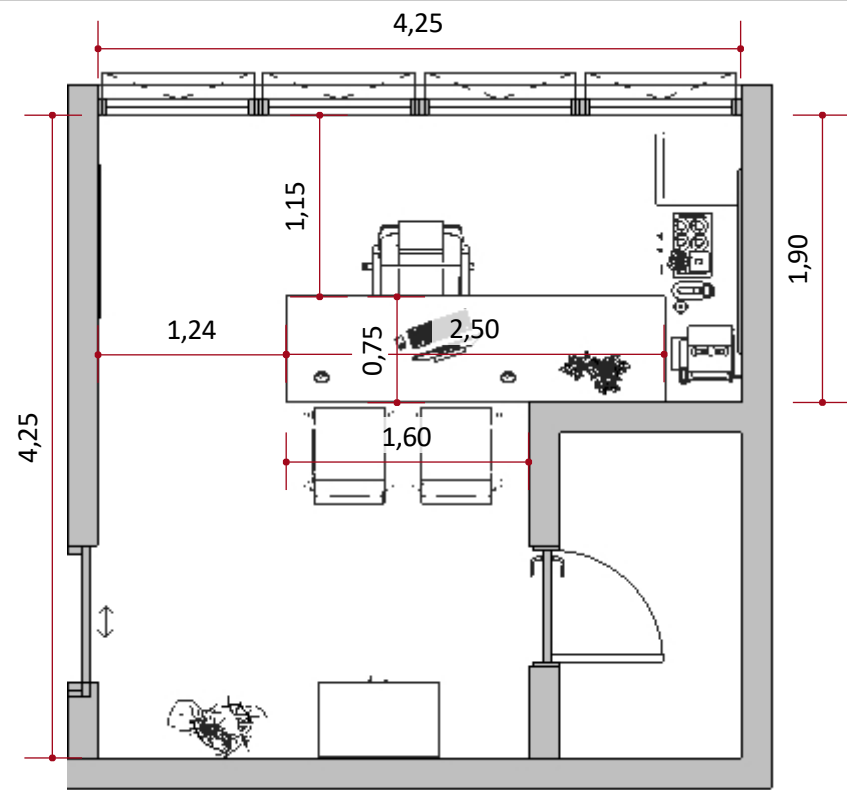

Planta de Layout Técnica - Sala Vereadores

ESCALA 1:50

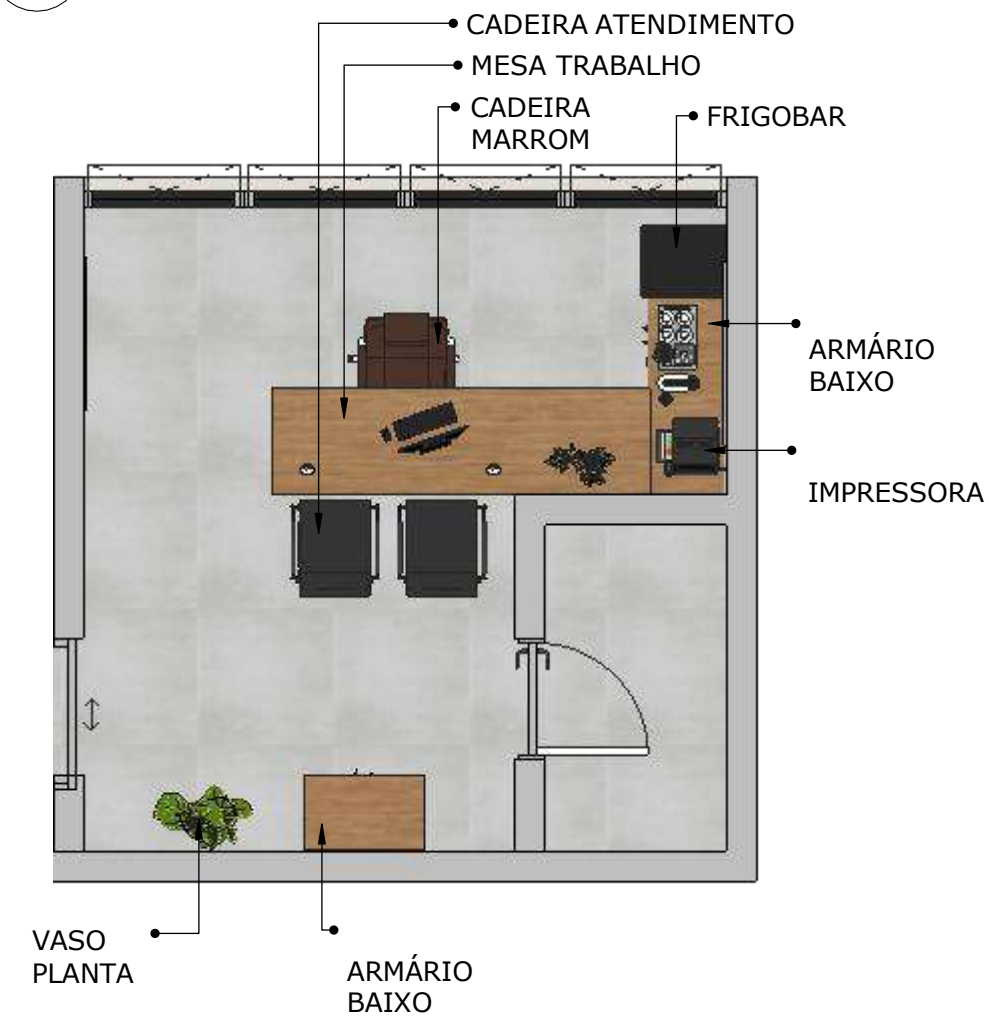

Planta de Layout - Sala Vereadores

ESCALA 1:50

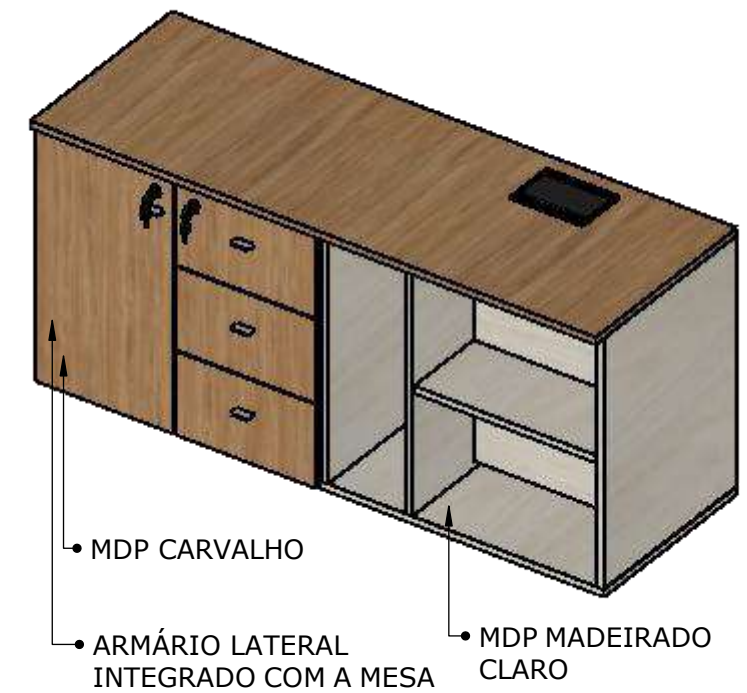
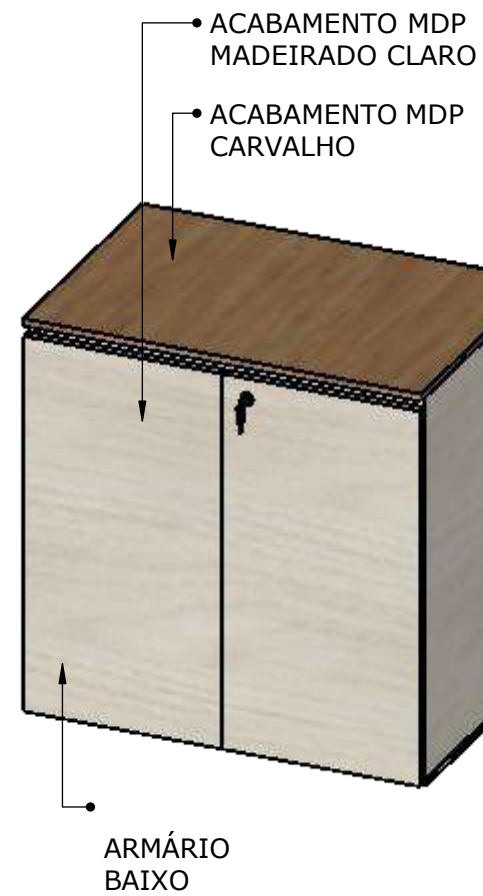









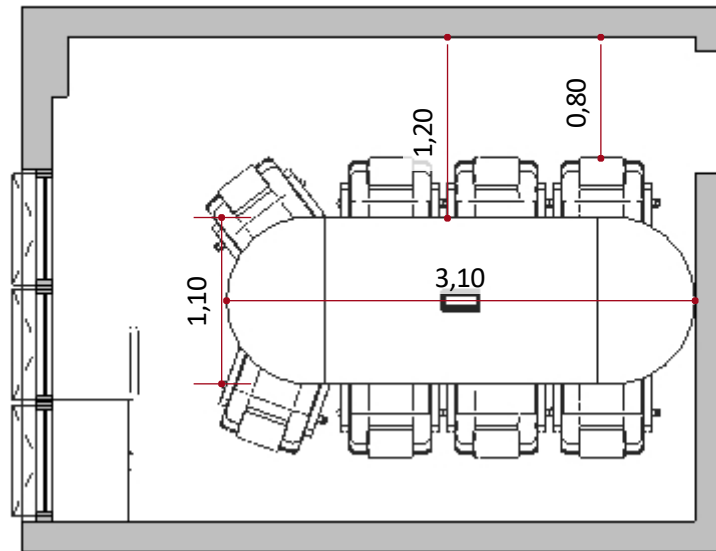

**Planta de Layout Técnica
Sala de Reunião 8 lugares**

ESCALA 1:50

- ARMÁRIO BAIXO
- FRIGOBAR

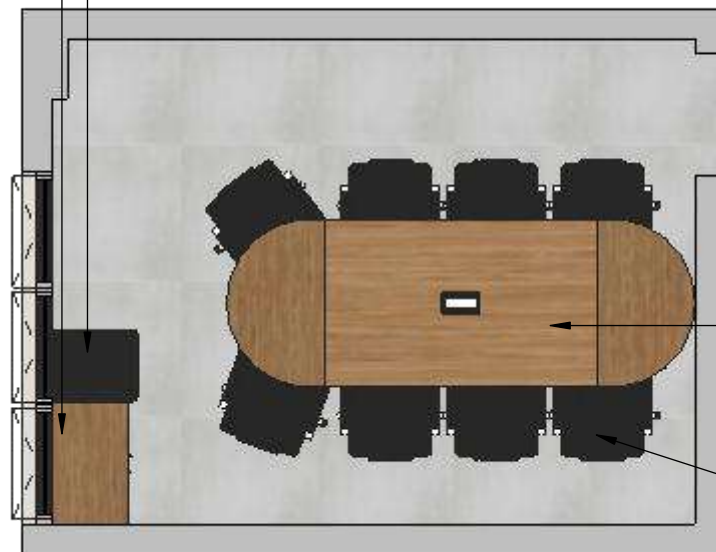

Planta de Layout - Sala de Reunião 8 lugares

ESCALA 1:50





CÂMARA MUNICIPAL DE
**SANTANA DE
PARNAÍBA**

PISO 2º PAVIMENTO

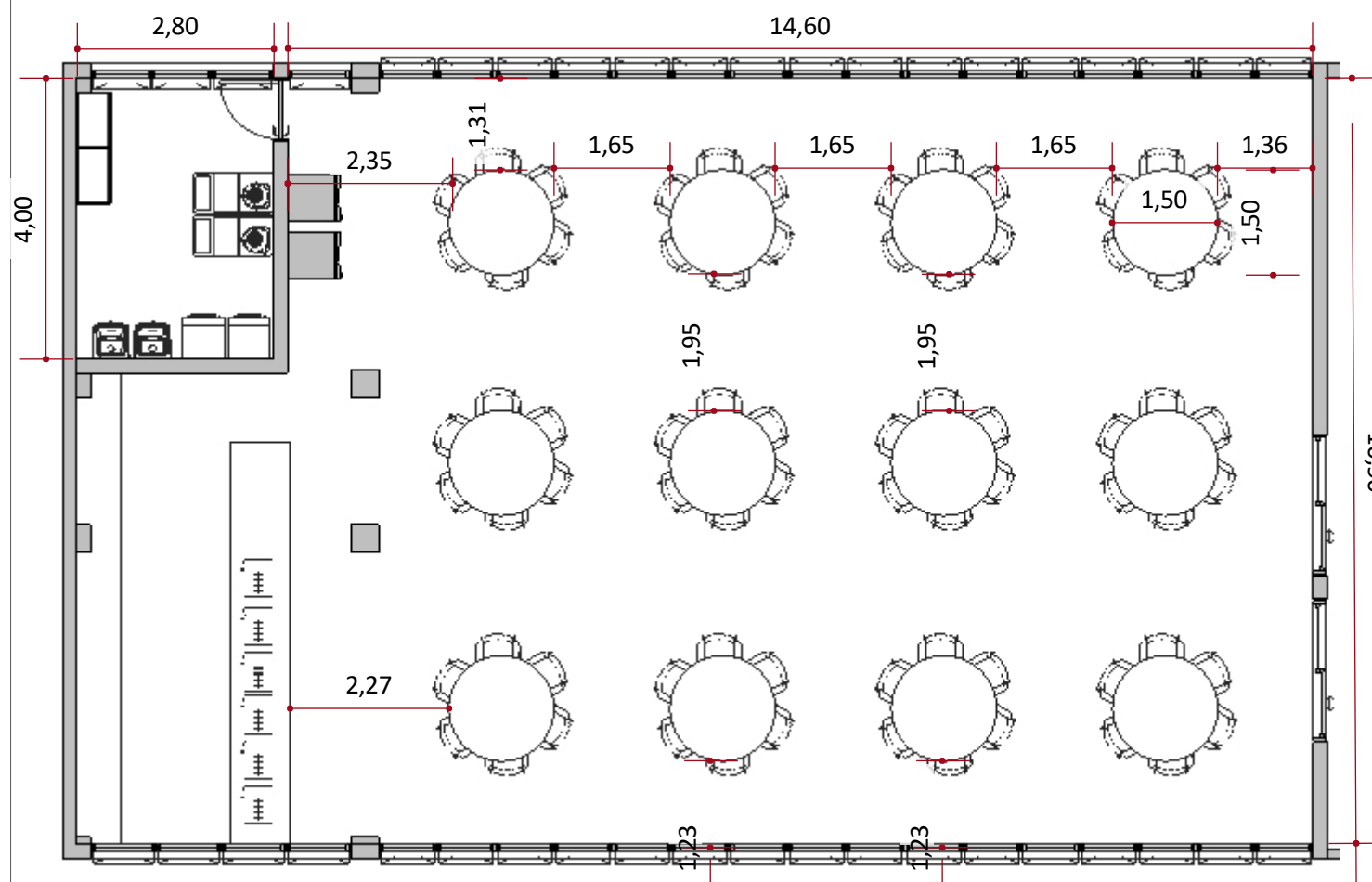

Planta de Layout Técnico - Refeitório e Lavanderia

ESCALA 1:100

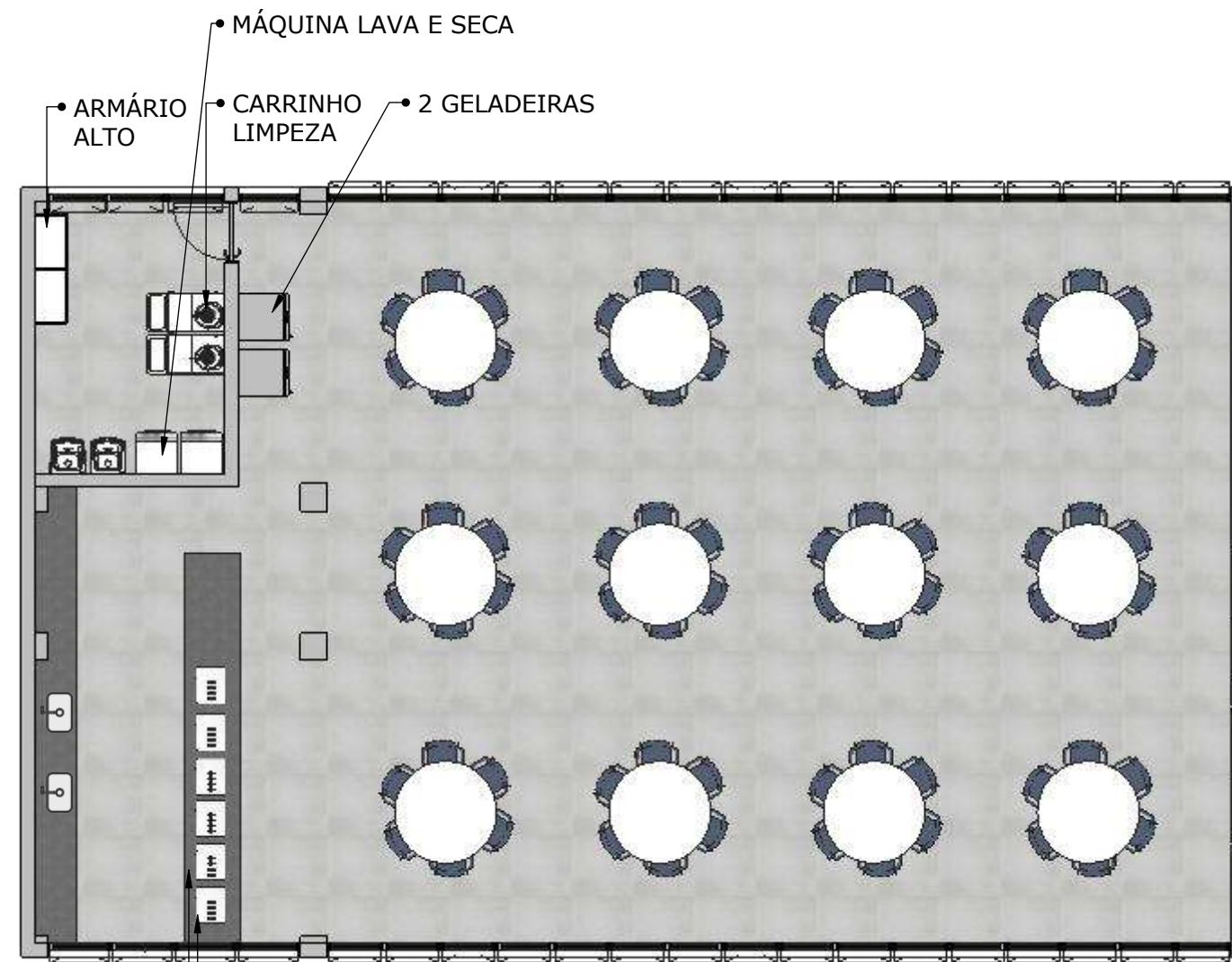

Planta de Layout - Refeitório e Lavanderia

ESCALA 1:100







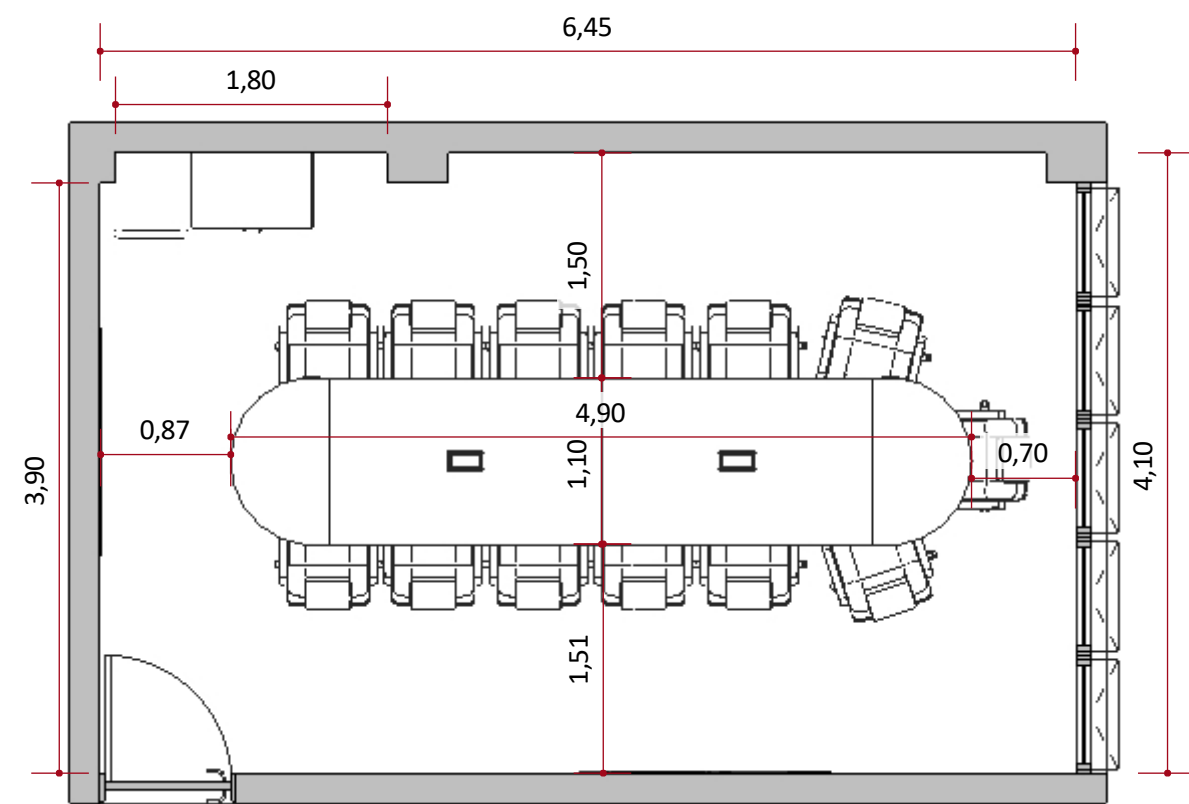

○ **Planta de Layout Técnica - Sala de Reunião 2º Pav.**
ESCALA 1:50

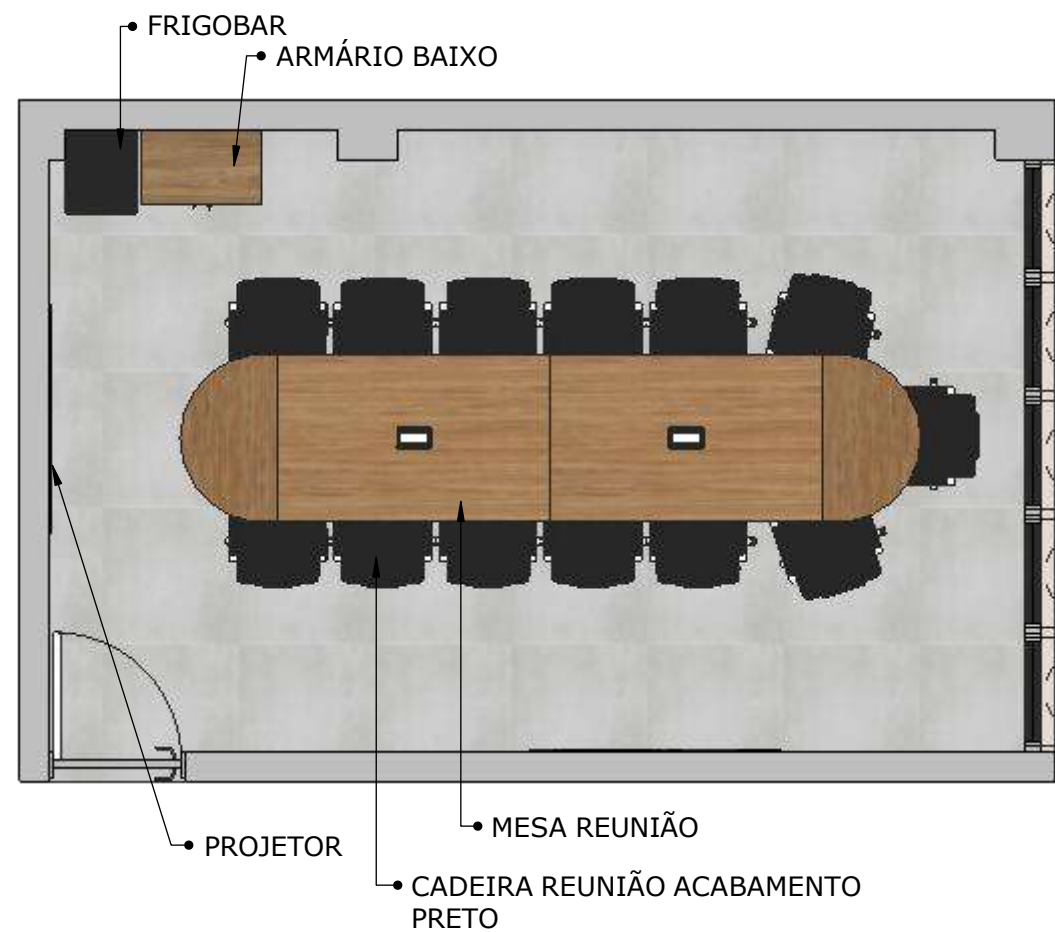

○ **Planta de Layout Técnica - Sala de Reunião 2º Pav.**
ESCALA 1:50







CÂMARA MUNICIPAL DE
**SANTANA DE
PARNAÍBA**

PISO 3º PAVIMENTO

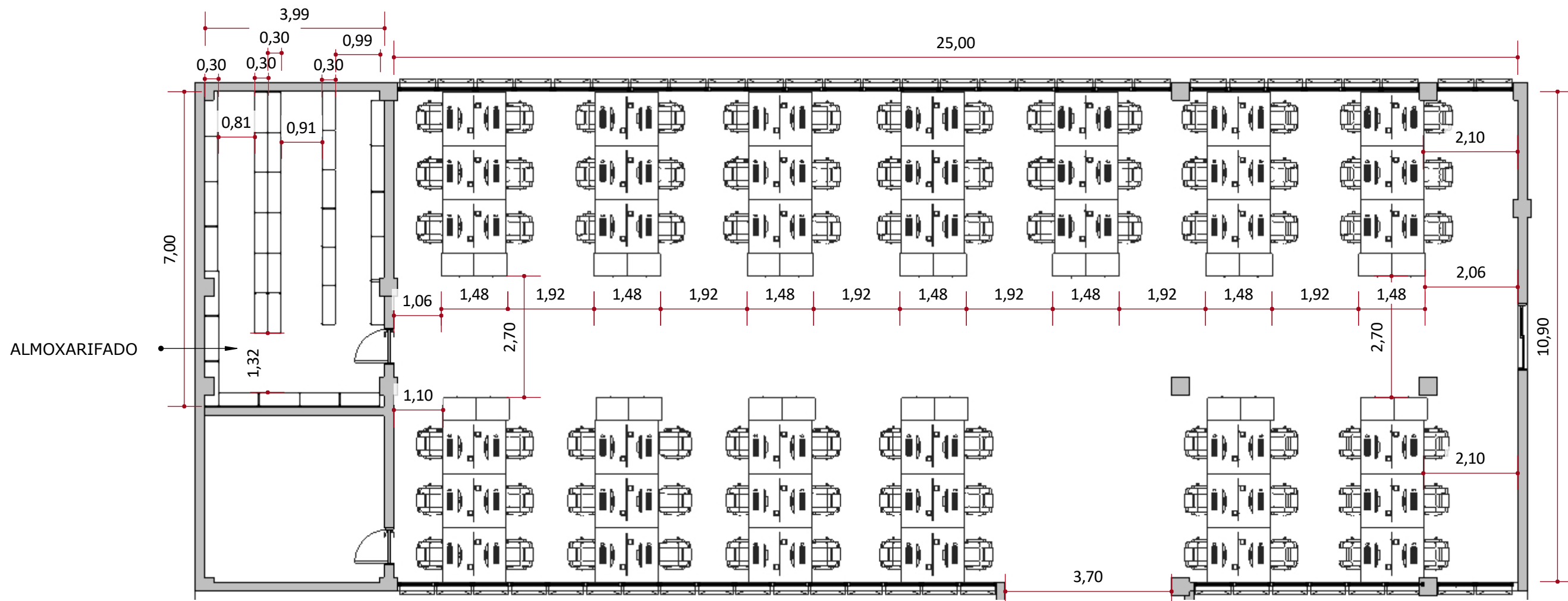

Planta de Layout Técnica - Administrativo
 ESCALA 1:100

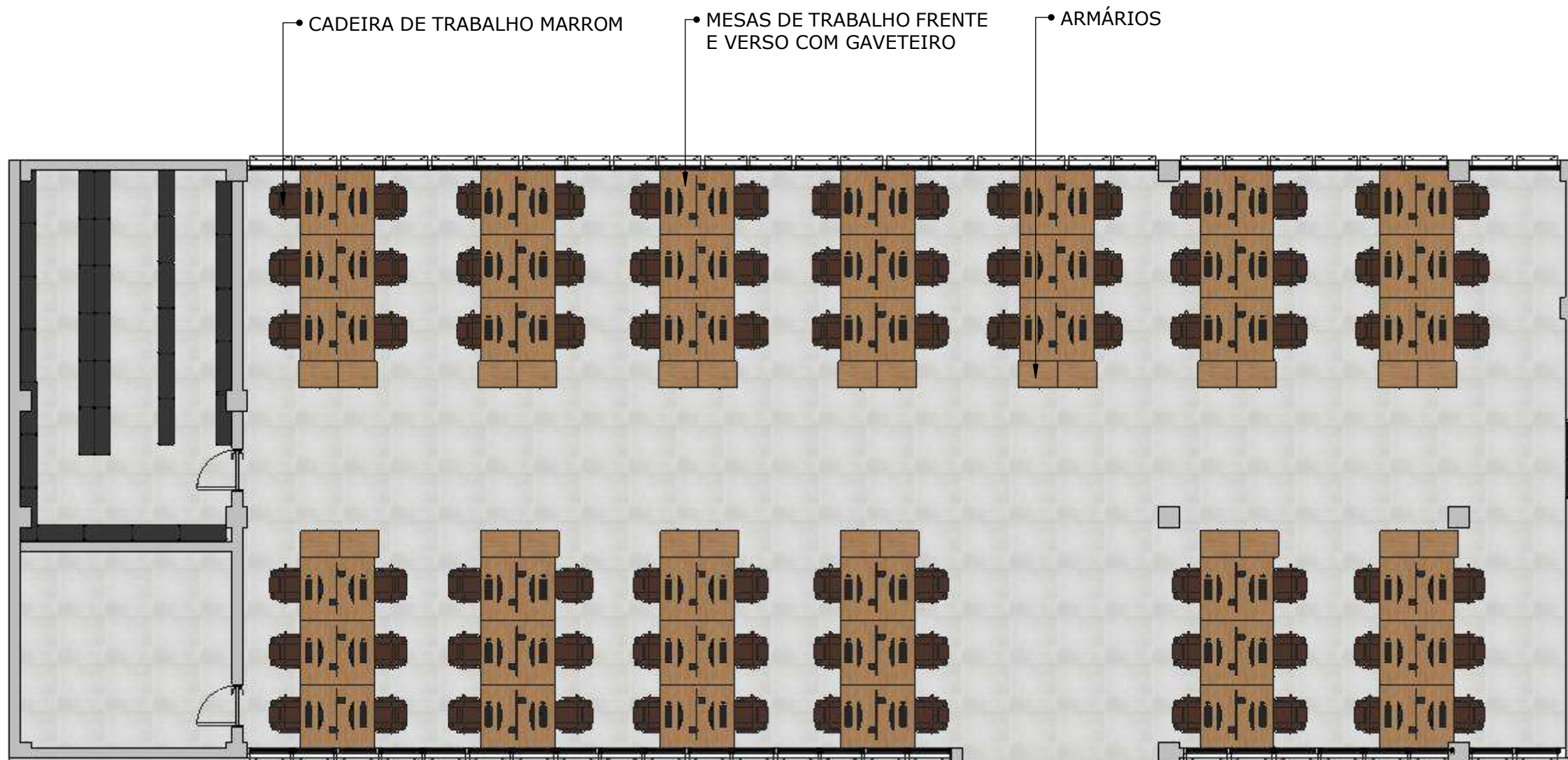

○ **Planta de Layout - Administrativo**
 ESCALA 1:100











ARMÁRIO METÁLICO
ALTURA FINAL: 2,00m
PROFUNDIDADE: 30m

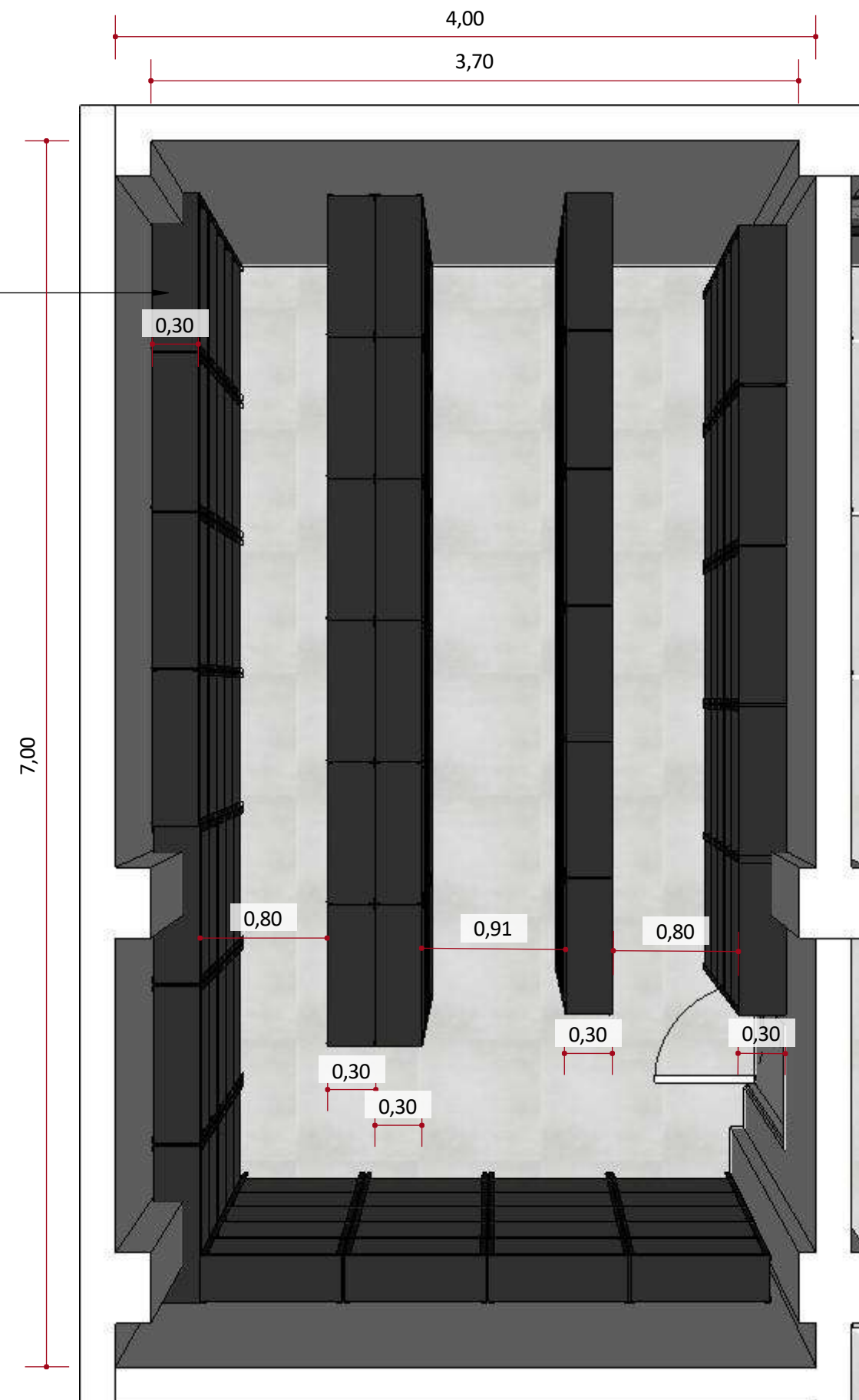

Planta de Layout - Almoxarifado

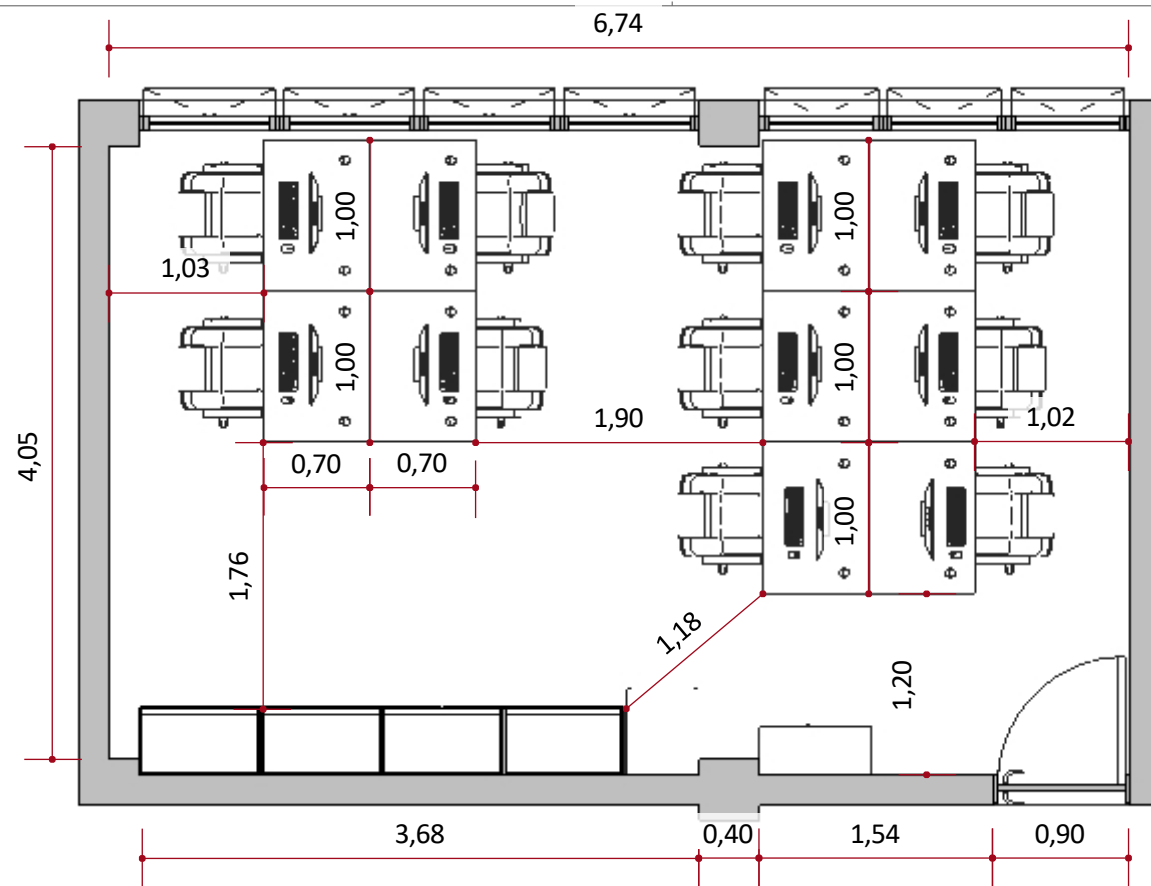

Planta de Layout Técnica - Legislativo

ESCALA 1:50



MODELO MESA DE TRABALHO



Planta de Layout - Legislativo

ESCALA 1:50







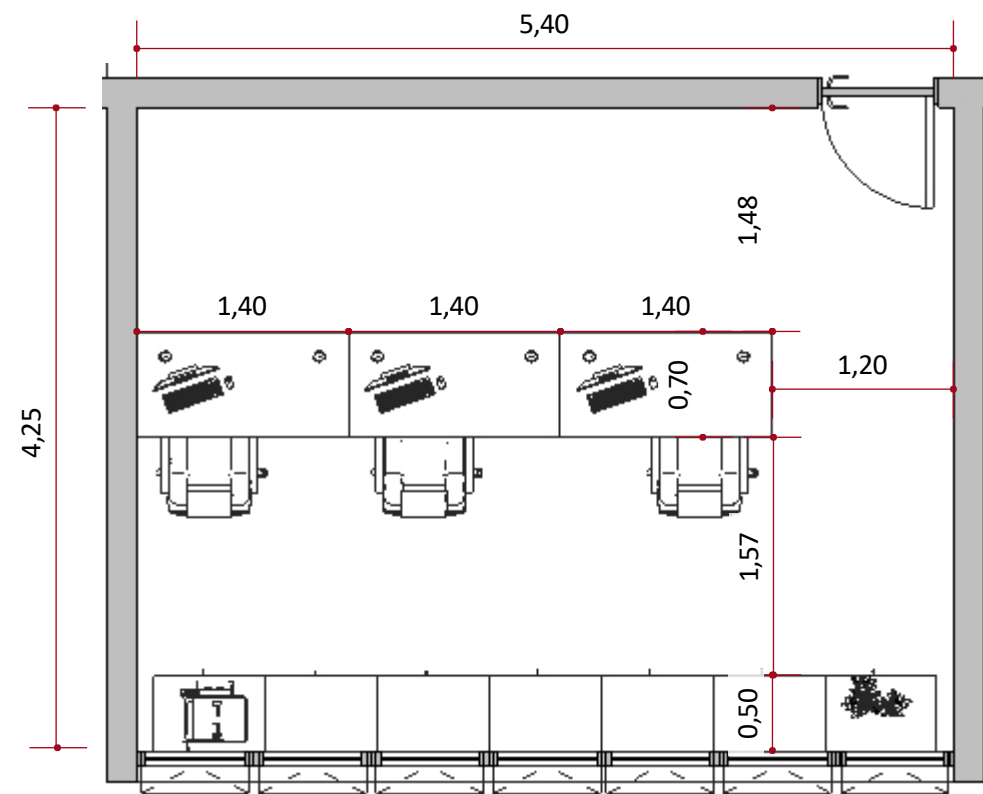

Planta de Layout Técnica - Telefonistas
ESCALA 1:50

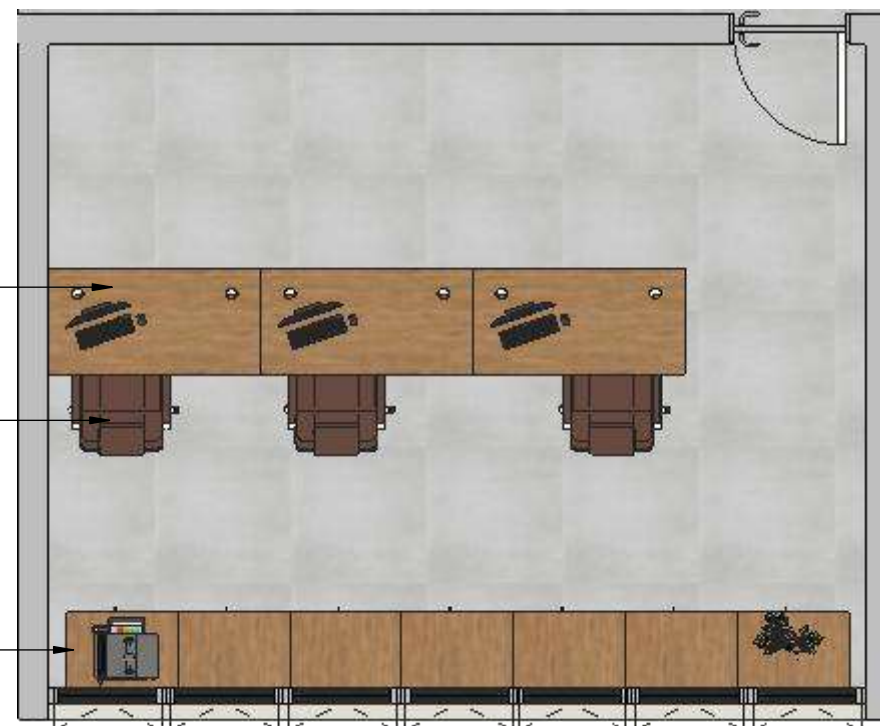
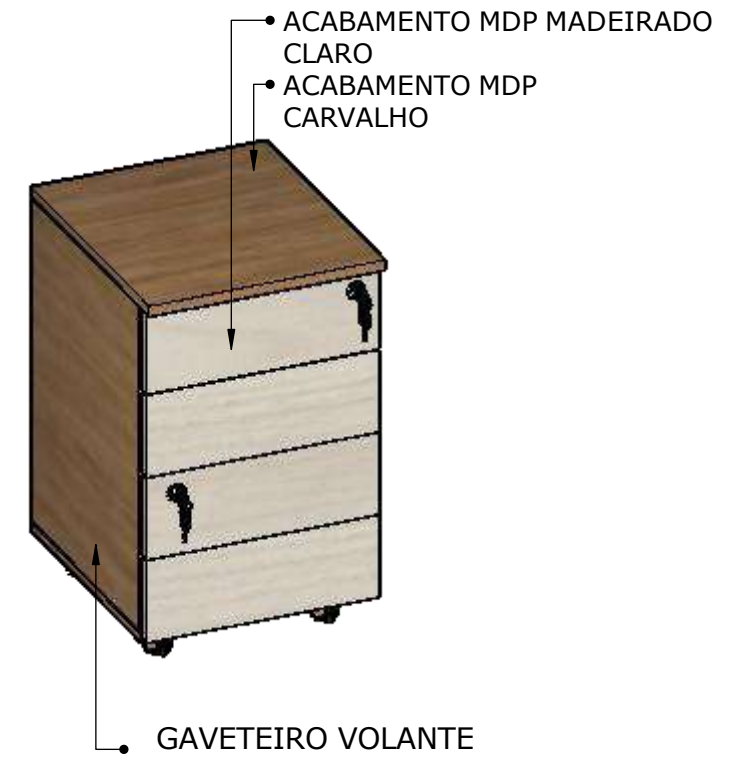

Planta de Layout - Telefonistas
ESCALA 1:50





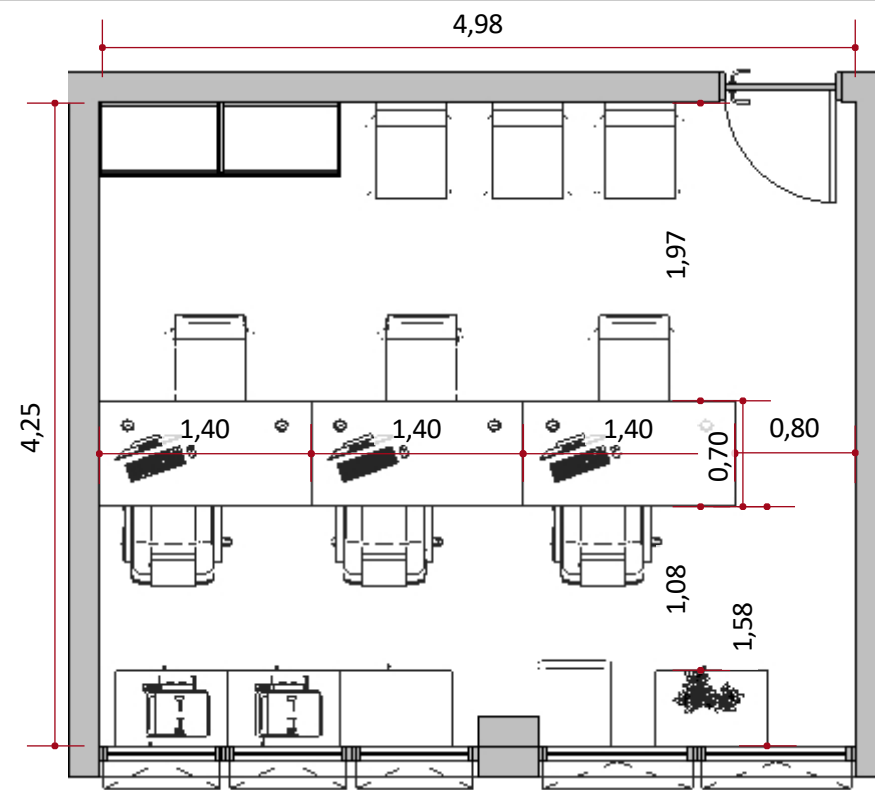

Planta de Layout Técnica - Secretaria
 ESCALA 1:50

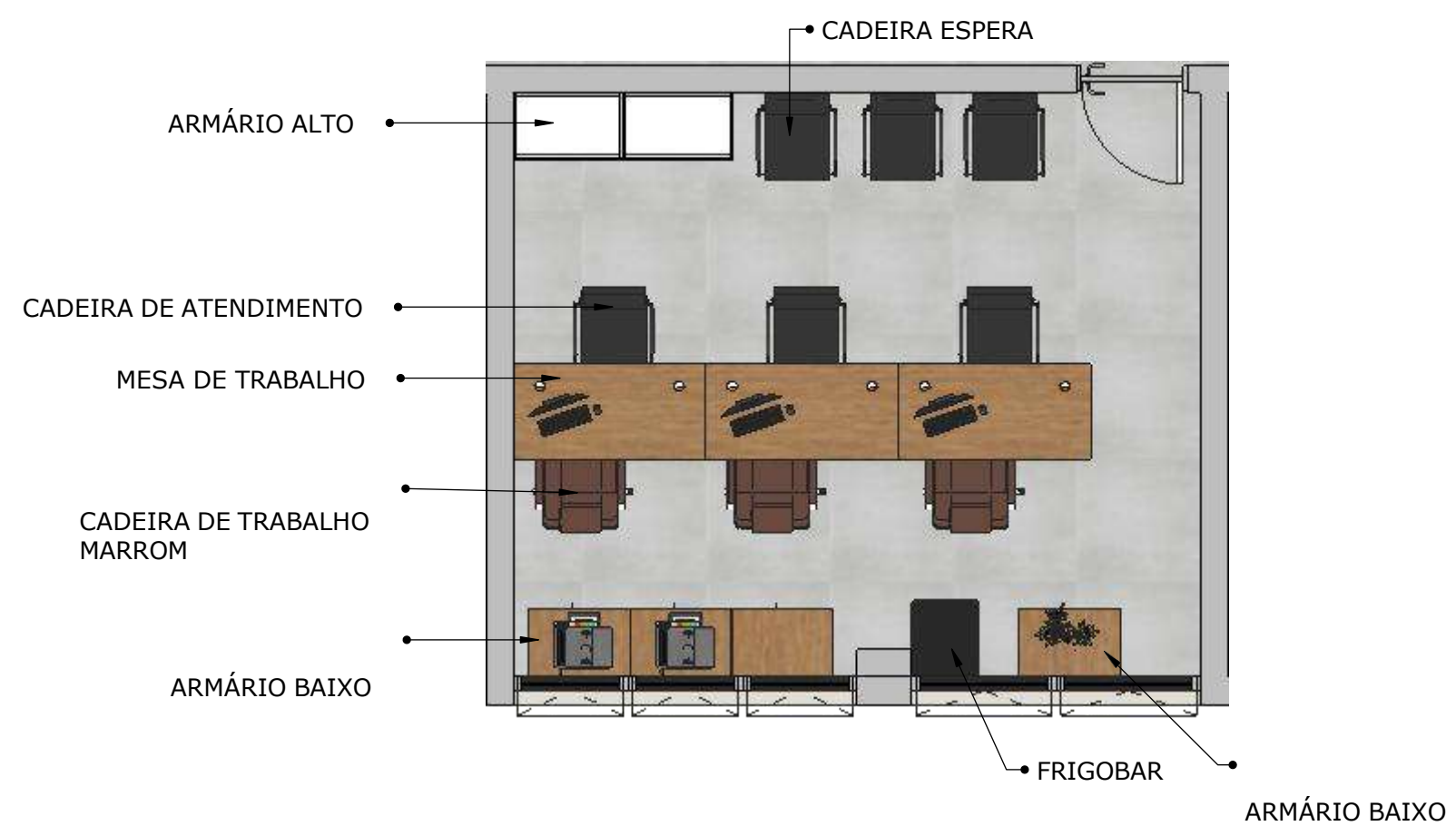

Planta de Layout - Secretaria
 ESCALA 1:50



ARMÁRIO ALTO



ARMÁRIO BAIXO



GAVETEIRO VOLANTE





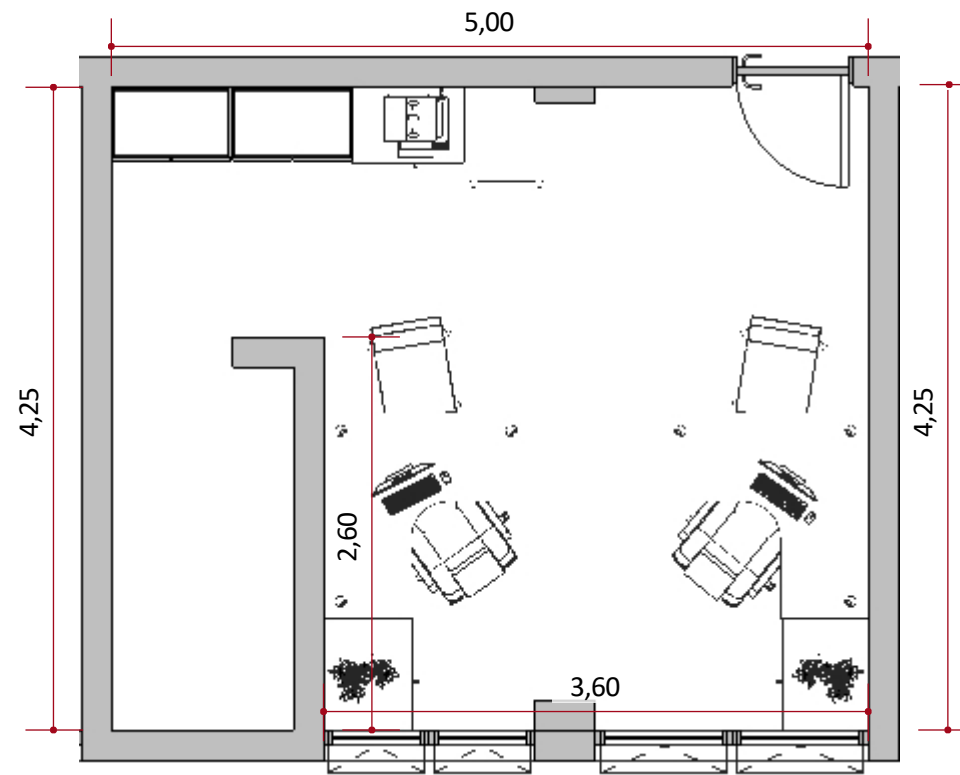

○ **Planta de Layout Técnica - Chefe de Gabinete**
 ESCALA 1:50

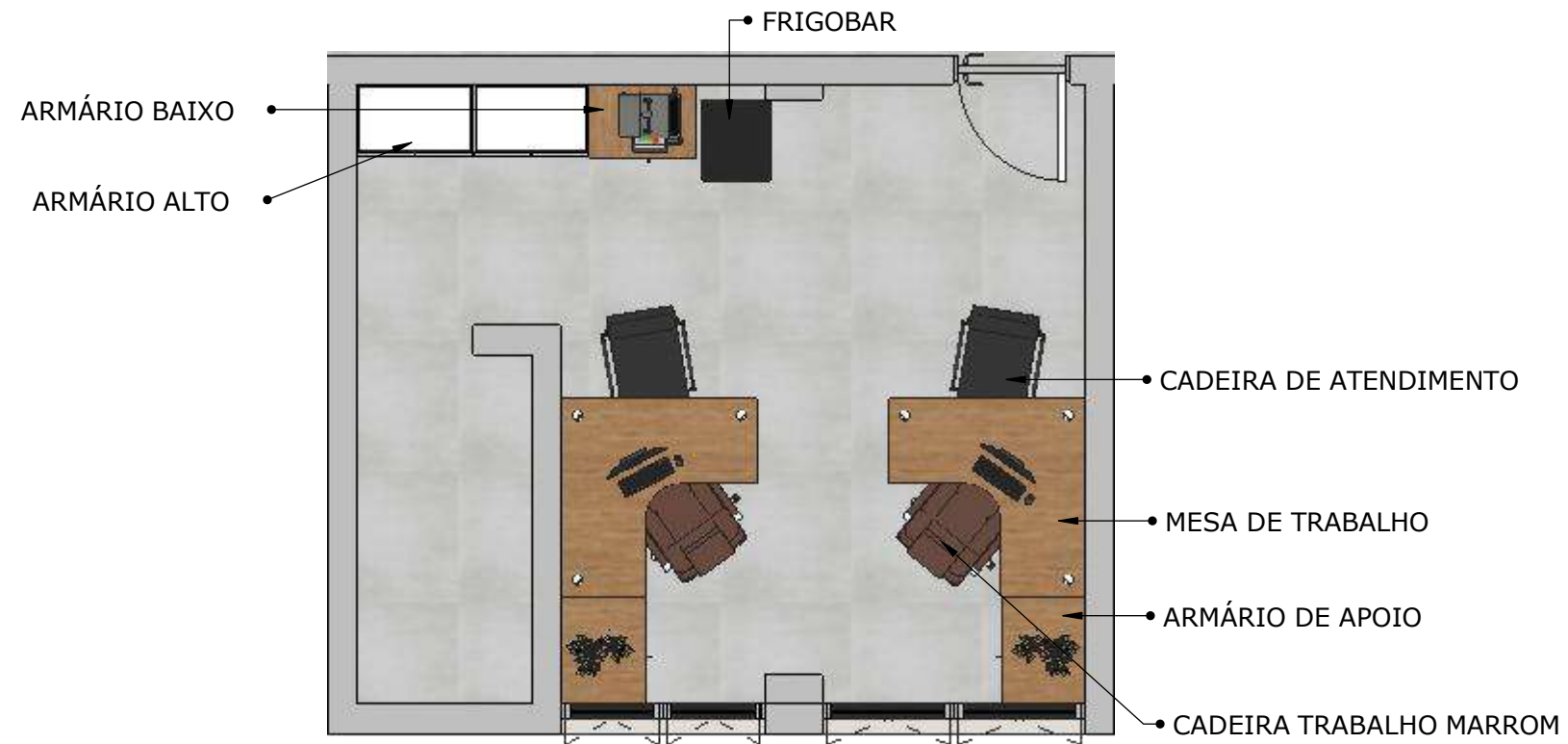

○ **Planta de Layout - Chefe de Gabinete**
 ESCALA 1:50





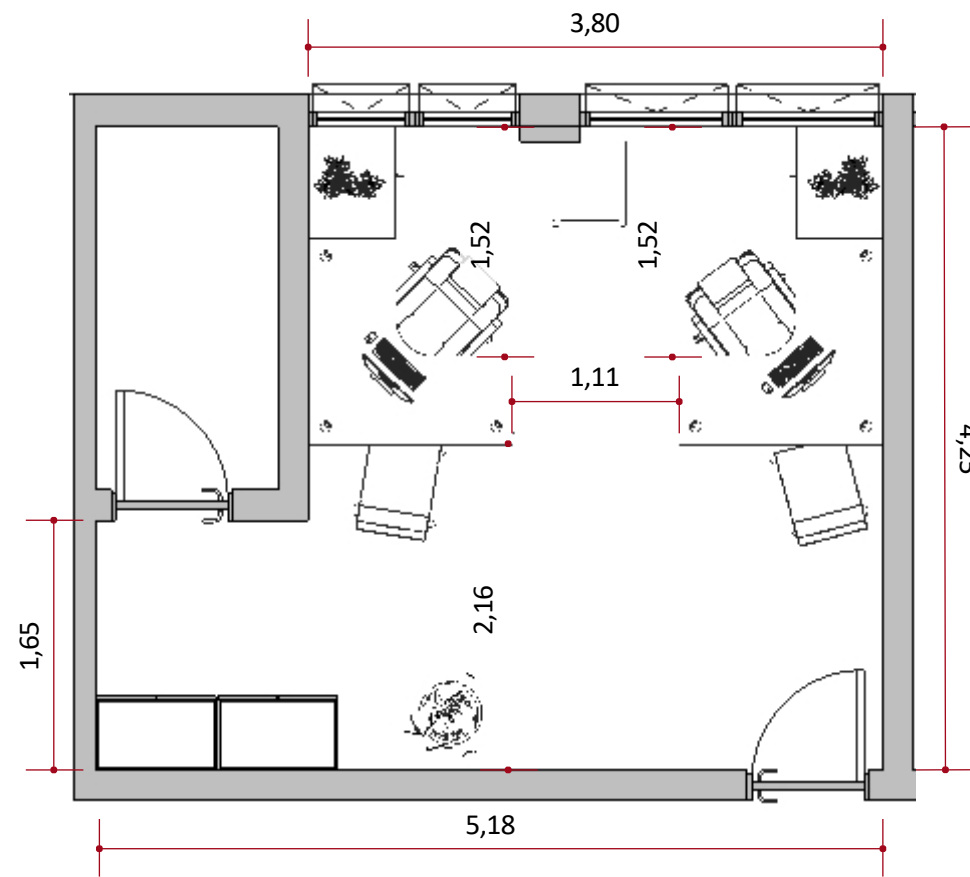

○ **Planta de Layout Técnica - Diretoria Geral**
ESCALA 1:50

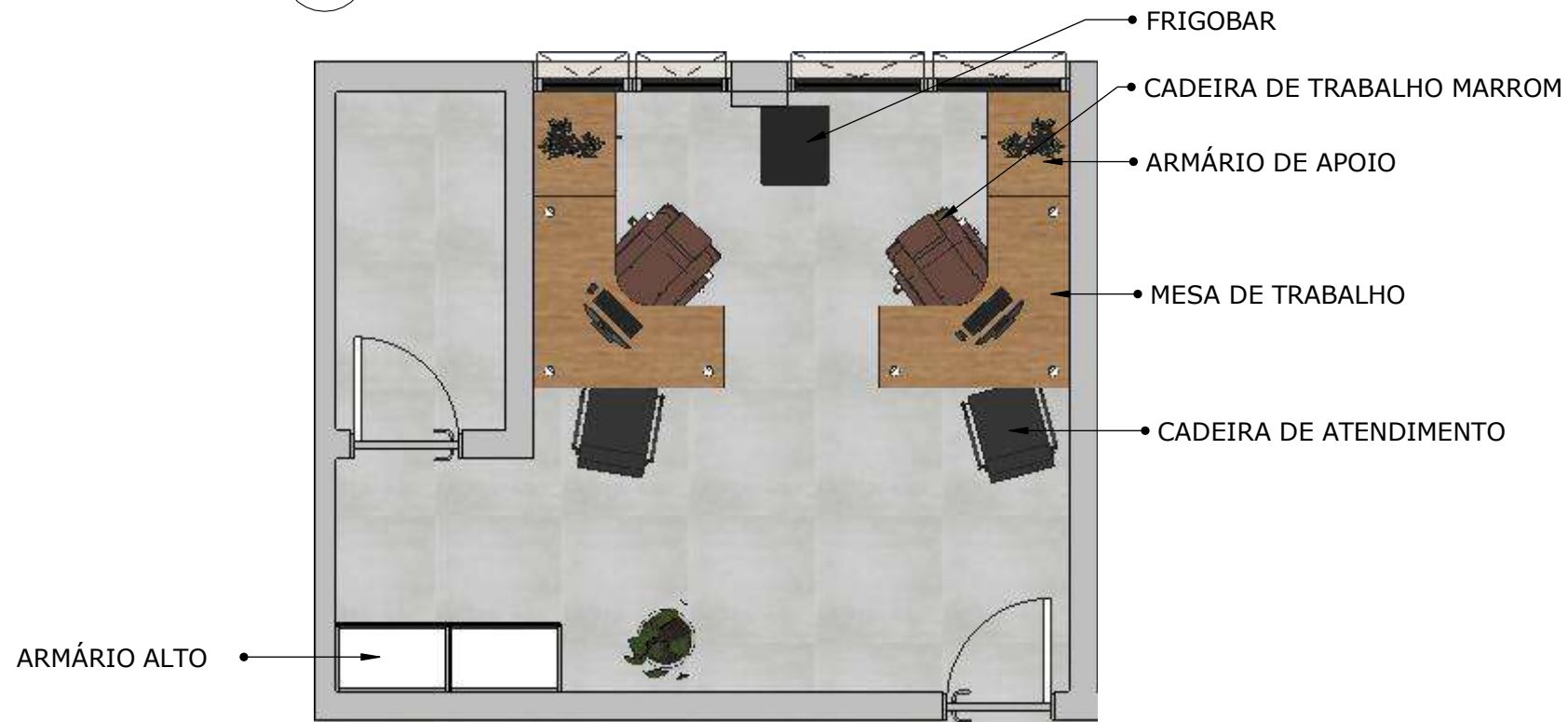

○ **Planta de Layout - Diretoria Geral**
ESCALA 1:50





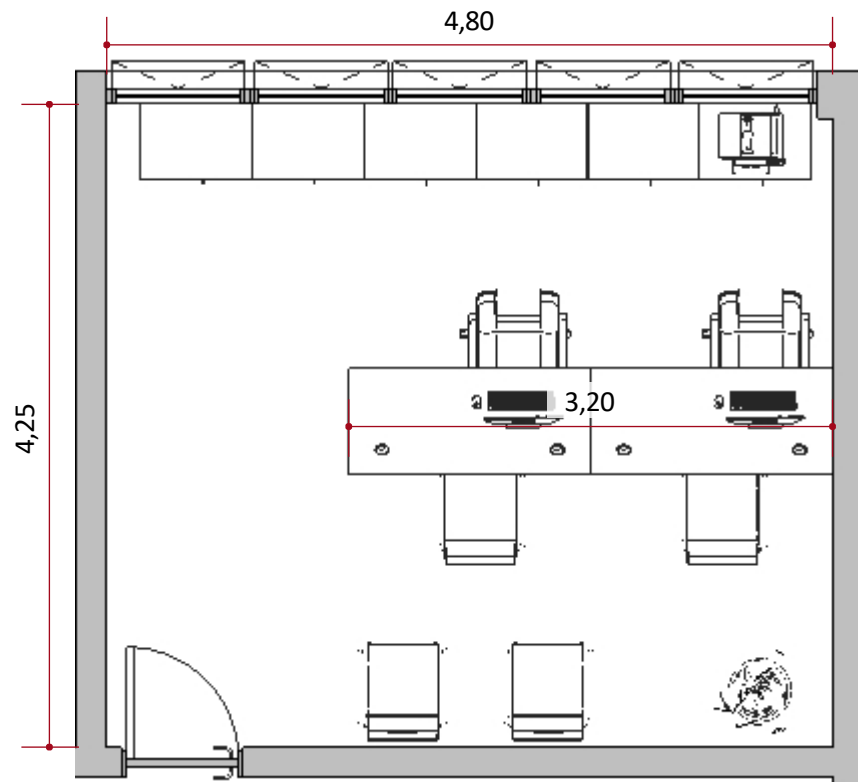

Planta de Layout Técnico - Chefe de Gabinete

ESCALA 1:50

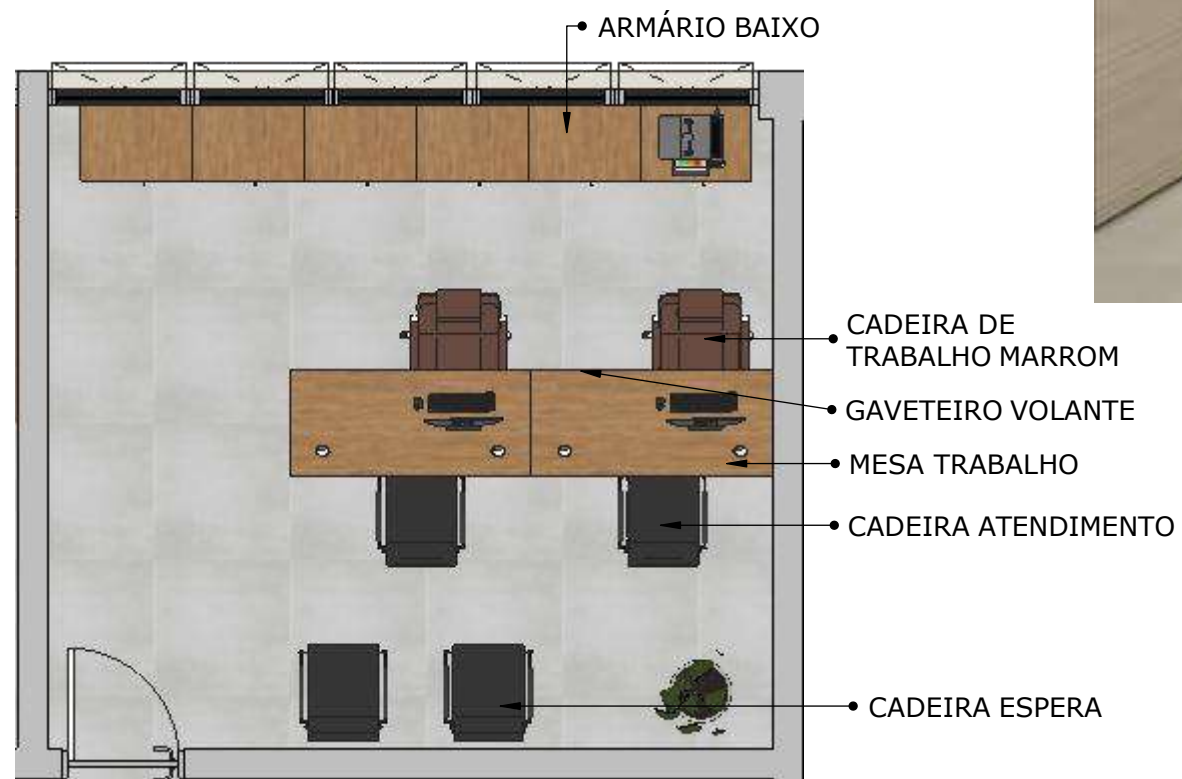

Planta de Layout - Chefe de Gabinete

ESCALA 1:50





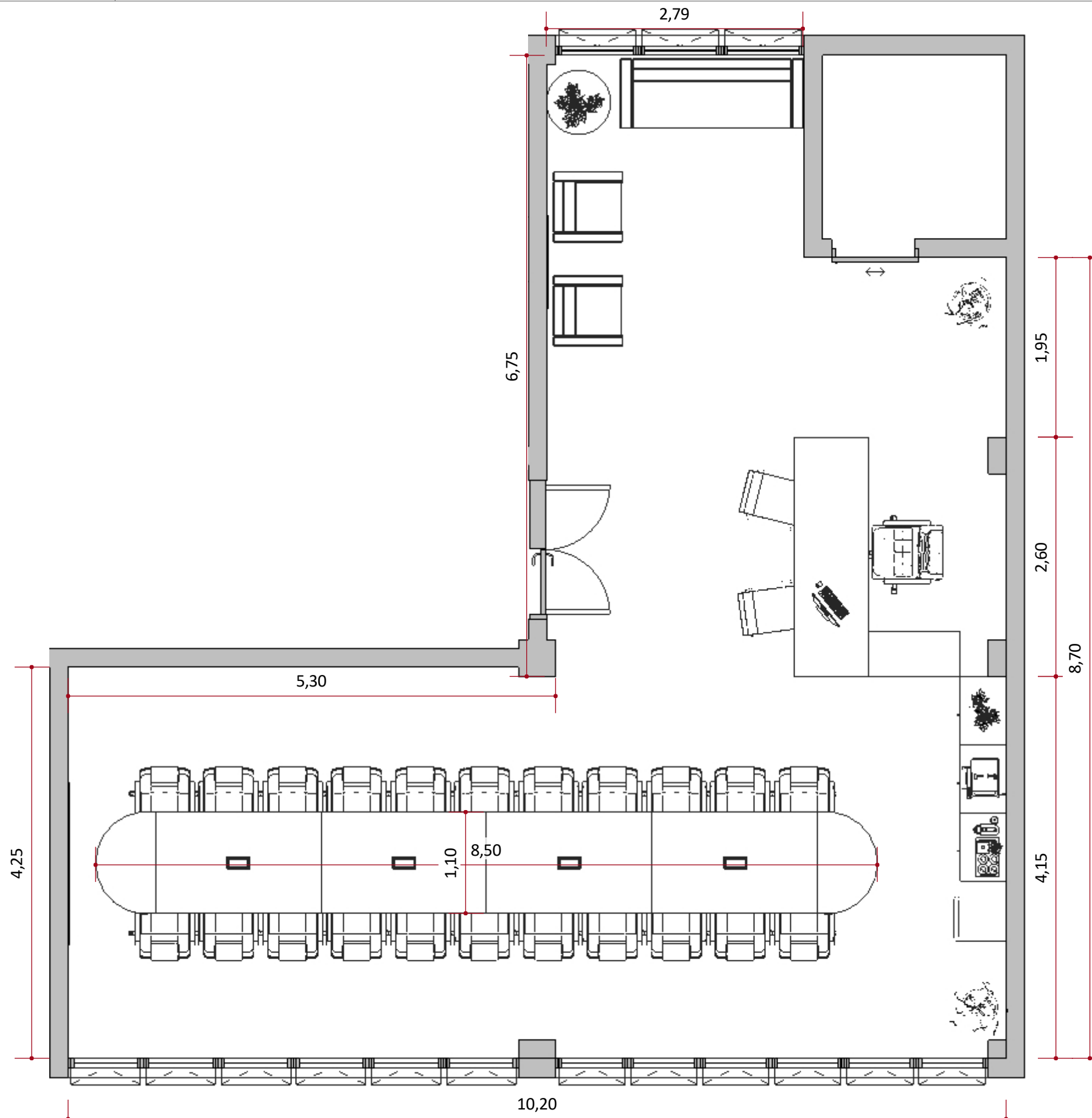

Planta de Layout Técnica - Presidência
 ESCALA 1:50

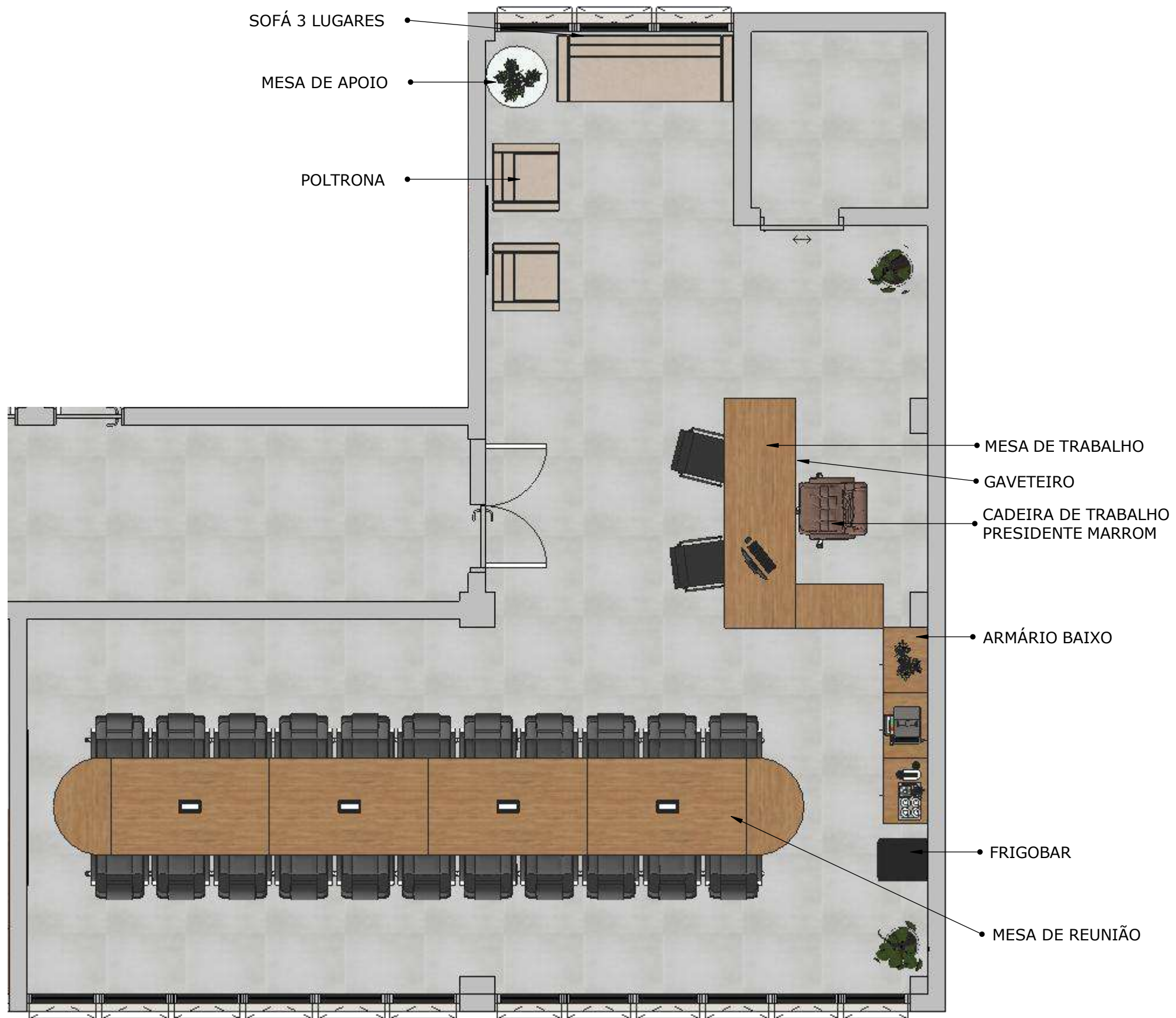

Planta de Layout - Presidência
 ESCALA 1:50















TODAS AS COPAS SEGUIR
 MODELO DE FECHAMENTO EM
 2F DE CORRER DE ALUMINIO
 PRETO FOSCO
 *CONFERIR MEDIDAS INLOCO
 ANTES DE QUALQUER EXECUÇÃO

ESPAÇO DE 2,50
 2F DE CORRER VENEZIANA
 DE ALUMINIO
 COR PRETO FOSCO
 COM UMA PRATELEIRA
 METÁLICA NO MEIO
 ALTURA 85cm
 CONSIDERAR FECHAMENTO
 NO VÃO ENTRE AS MURETAS

ESPAÇO DE 3,25
 2F DE CORRER VENEZIANA
 DE ALUMINIO
 COR PRETO FOSCO
 COM UMA PRATELEIRA
 METÁLICA NO MEIO
 ALTURA 85cm
 CONSIDERAR FECHAMENTO
 NO VÃO ENTRE AS MURETAS

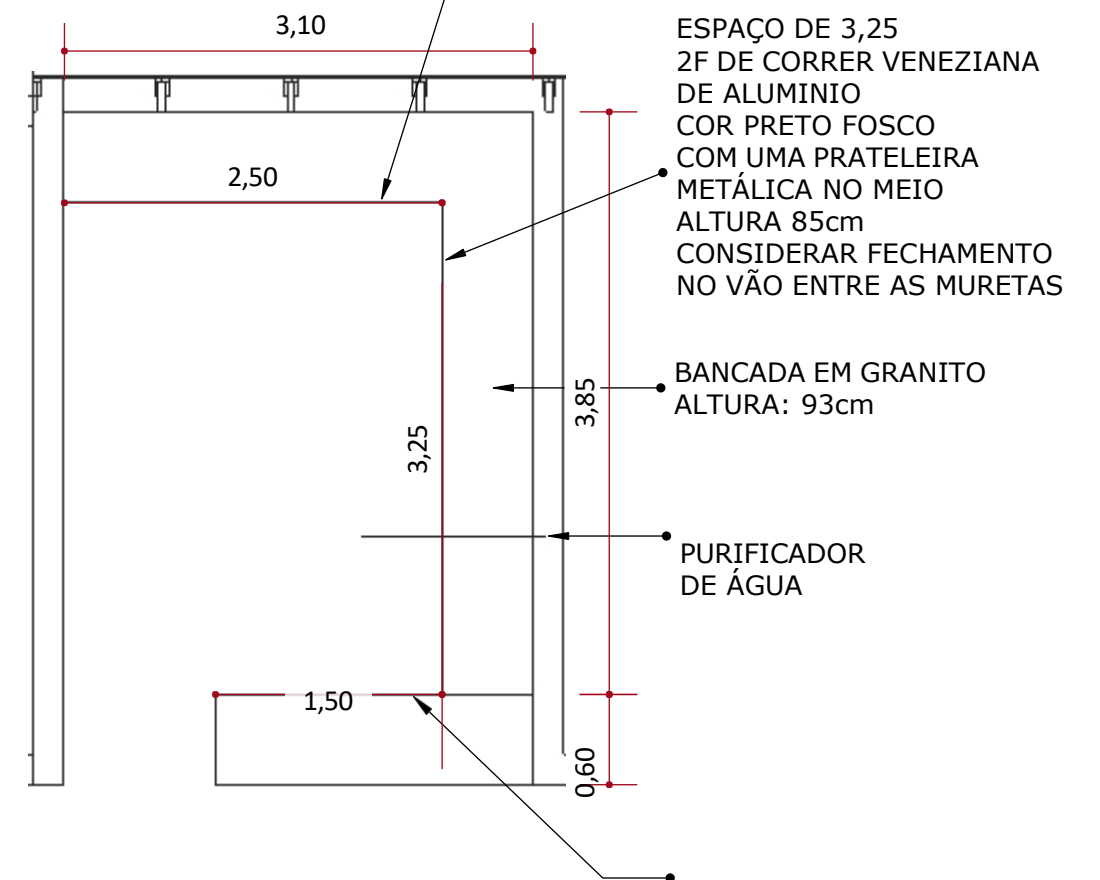
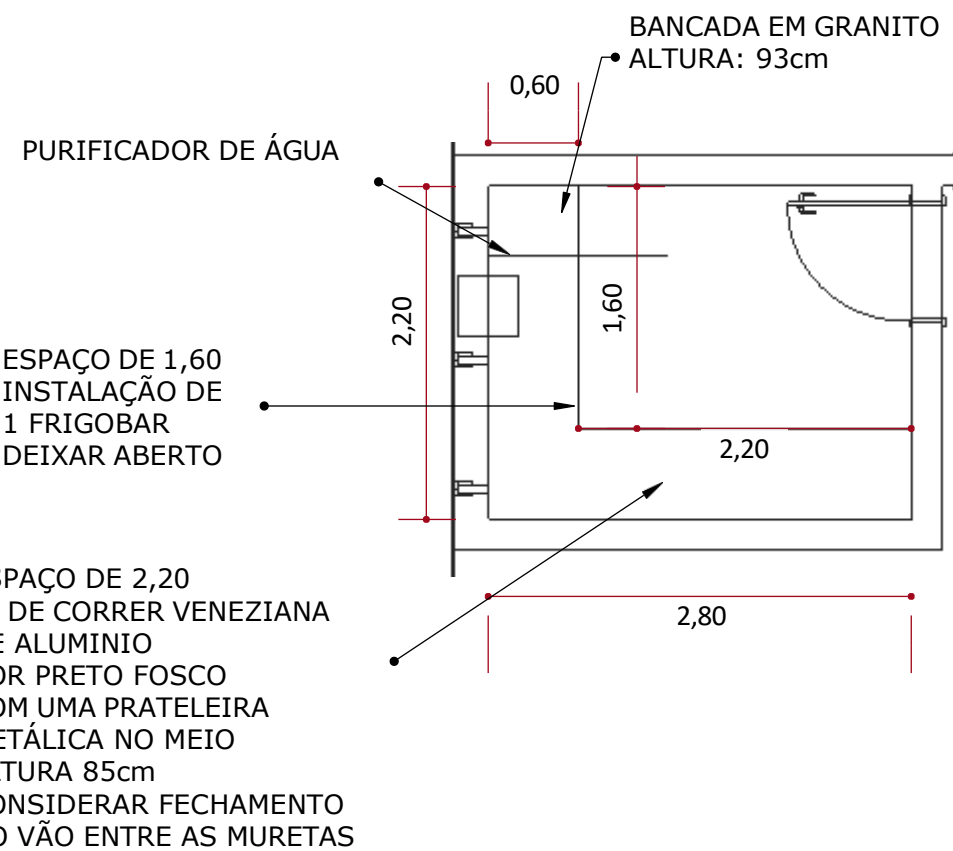

COPA - 1º PAVIMENTO
 ESCALA 1:50

ESPAÇO DE 1,50
 INSTALAÇÃO DE
 1 FRIGOBAR
 DEIXAR ABERTO

COPA - TÉRREO SALA DE REUNIÃO
 ESCALA 1:50

*NOTA: Alumínio extrudado, acabamento em pintura eletrostática preto fosco industrial.
 Componentes: Roldanas em polímero de alta densidade, guias de alinhamento e niveladores de piso ajustáveis.
 Fazer medição in loco antes de qualquer execução.

ESPAÇO DE 6,70
2F DE CORRER VENEZIANA
DE ALUMINIO
COR PRETO FOSCO
COM UMA PRATELEIRA
METÁLICA NO MEIO
ALTURA 85cm
CONSIDERAR FECHAMENTO
NO VÃO ENTRE AS MURETAS

EM CIMA DAS BANCADAS
INSTALAÇÃO DE 6 MICROONDAS

BANCADA EM GRANITO
ALTURA: 93cm

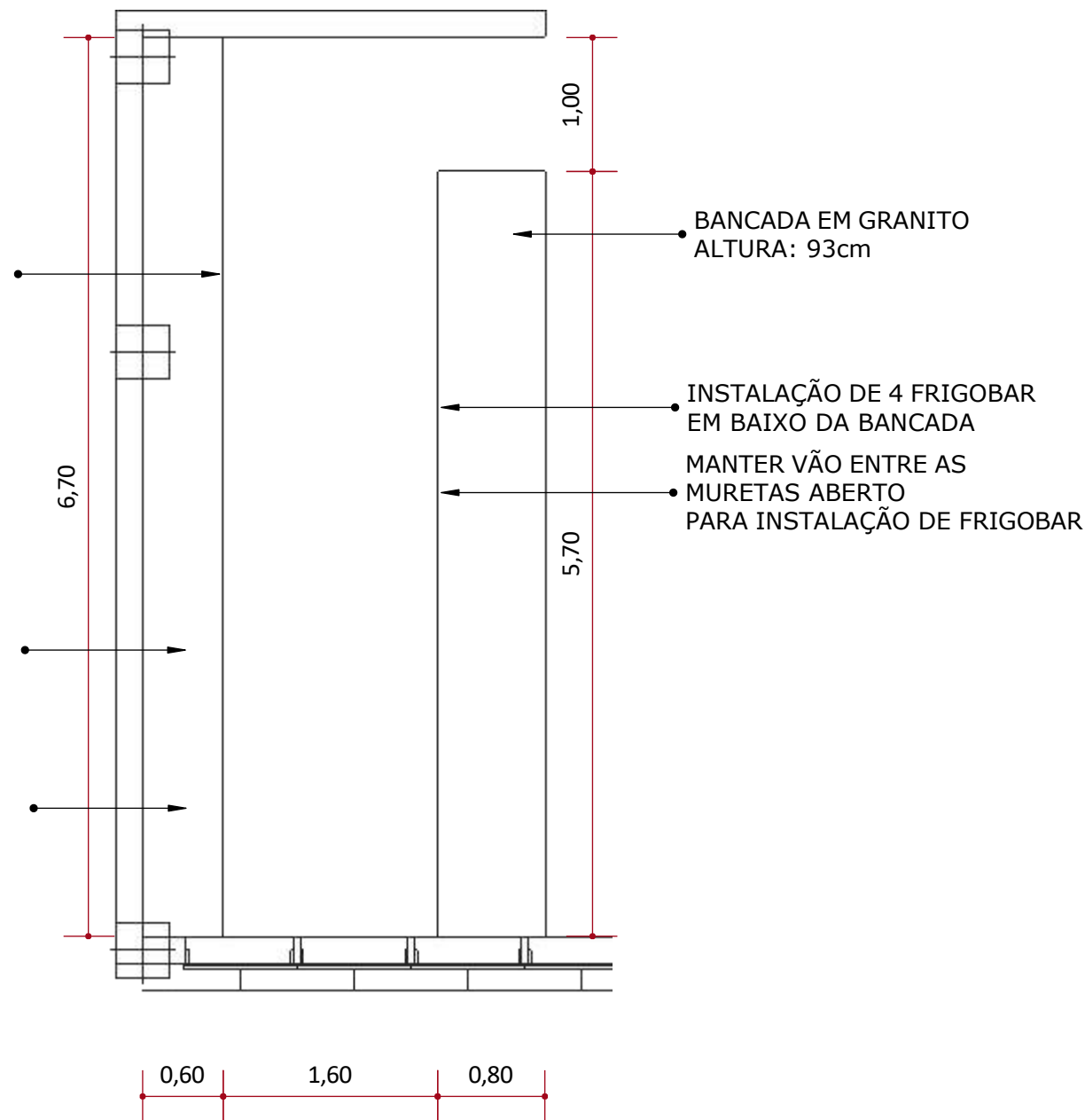

COPA - 2º PAVIMENTO REFEITÓRIO
ESCALA 1:50

ESPAÇO DE 3,65 E 1,80
2F DE CORRER VENEZIANA
DE ALUMINIO
COR PRETO FOSCO
COM UMA PRATELEIRA
METÁLICA NO MEIO
ALTURA 85cm
CONSIDERAR FECHAMENTO
NO VÃO ENTRE AS MURETAS

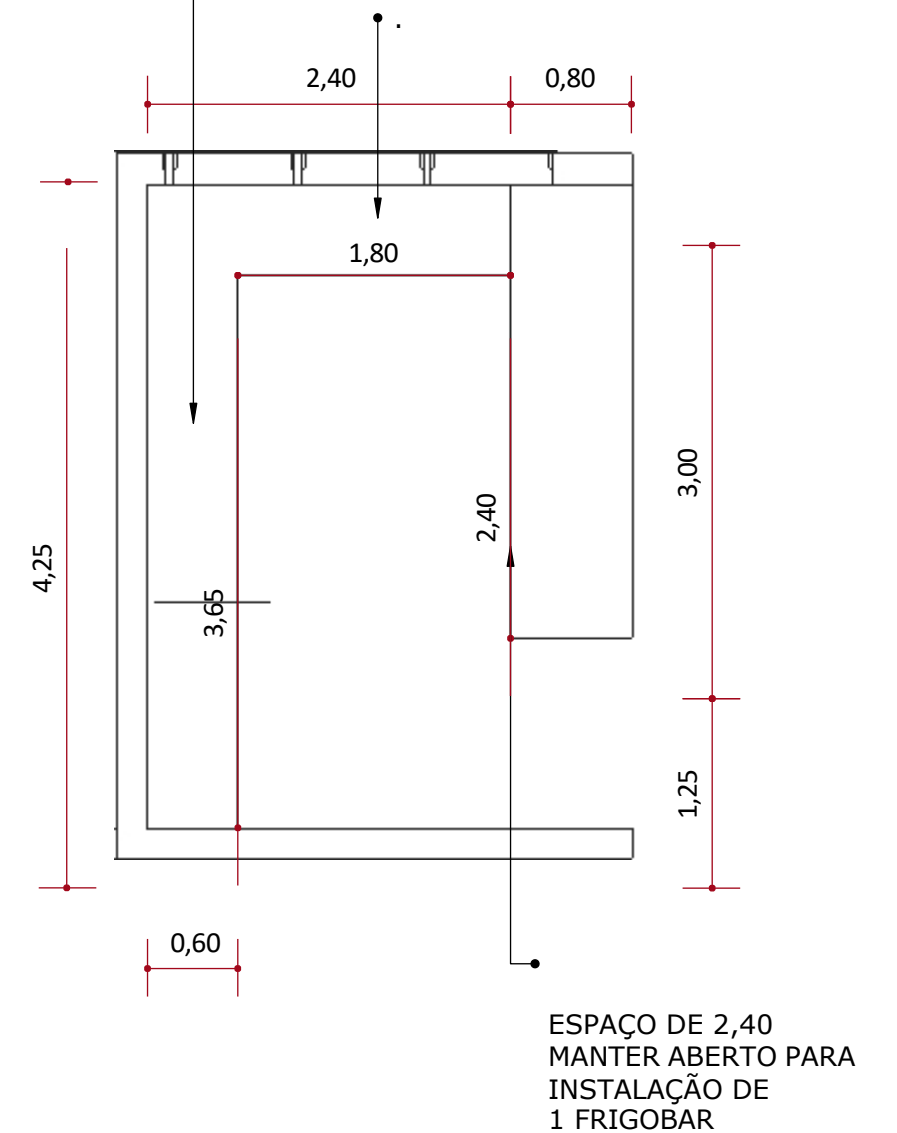

COPA - 3º PAVIMENTO
ESCALA 1:50

*NOTA: Alumínio extrudado, acabamento em pintura eletrostática preto fosco industrial.
Componentes: Roldanas em polímero de alta densidade, guias de alinhamento e niveladores de piso ajustáveis.
Fazer medição in loco antes de qualquer execução.

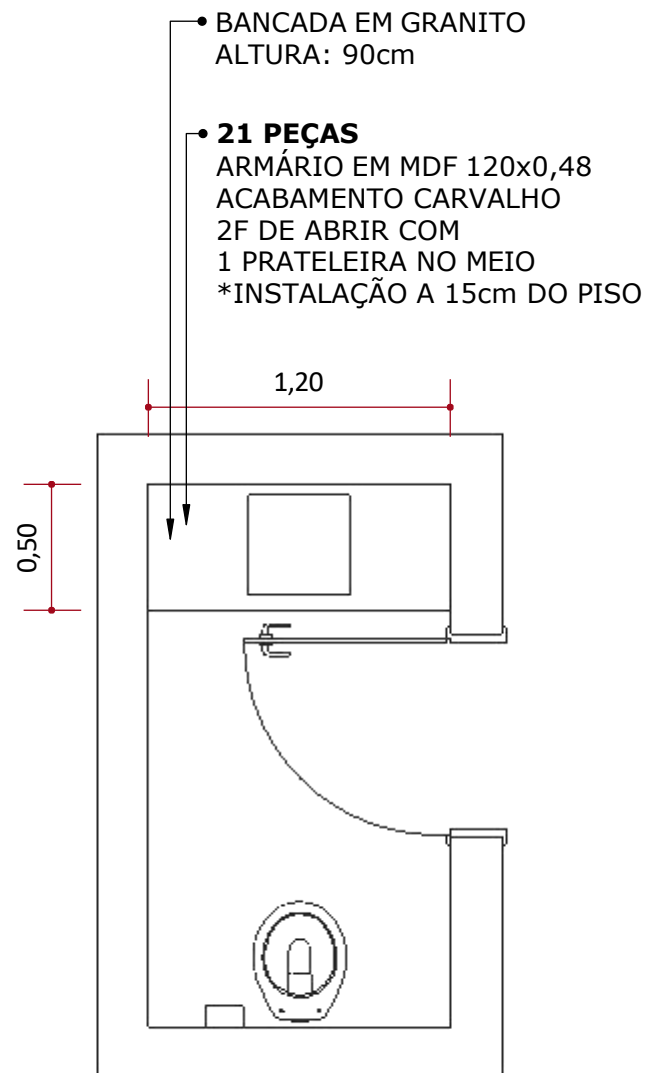

○ **Planta Base
Banheiro Vereadores**
ESCALA 1:30

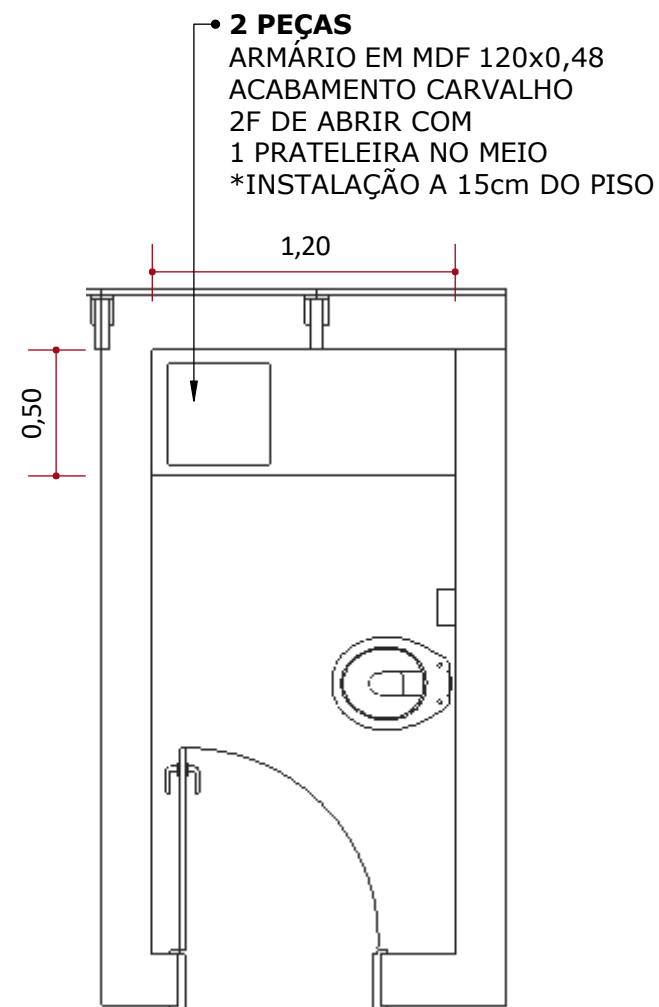

○ **Planta Base
Banheiro Diretoria Geral e
Chefe de gabinete**
ESCALA 1:30

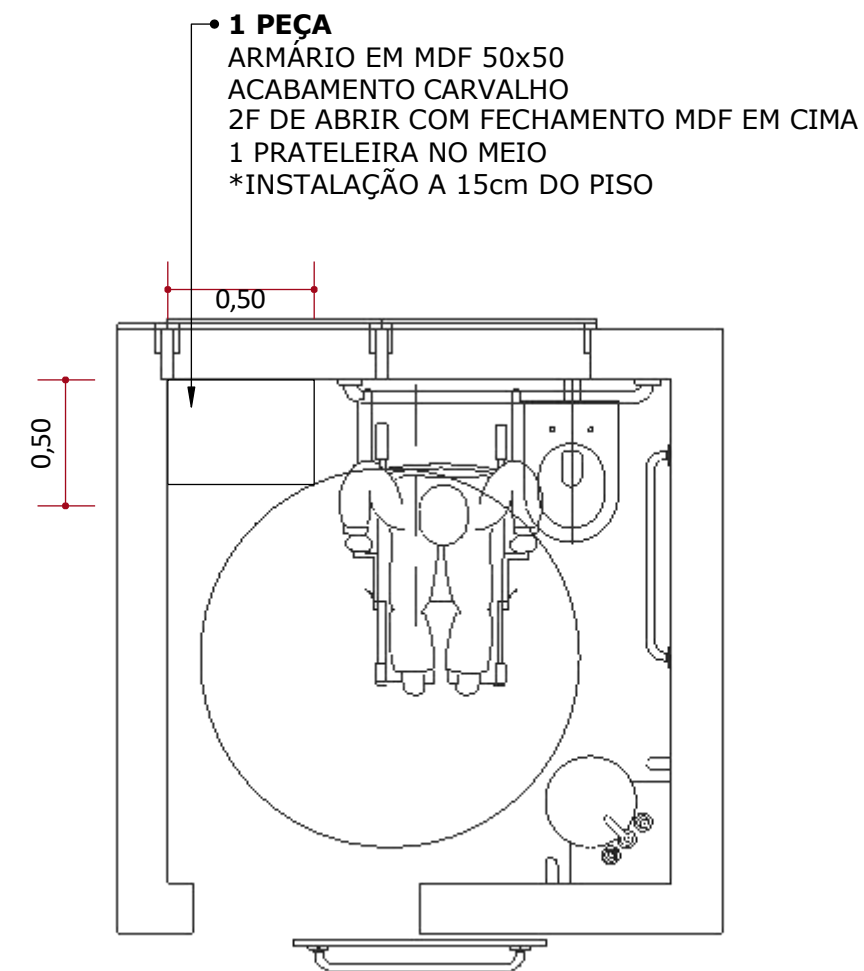

○ **Planta Base
Banheiro Presidência**
ESCALA 1:30

TABELA QUANTITATIVA

LOTE 01

ITEM	DESCRIÇÃO	QUANTIDADE
01 RECEPÇÃO TÉRREO	BALCÃO PARA ATENDIMENTO MODELO RETANGULAR 4800 X 700 X 1100 MM *PERMITIDA VARIACÃO DE ATÉ 5% PARA + OU PARA - O TAMPO DEVERÁ SER CONFECCIONADO POR MEIO DE CHAPA EM MDP COM UMA ESPESSURA DE NO MÍNIMO 25 MM. INDISPENSÁVEL QUE SUAS FACES DE CONTATO SEJAM COM ACABAMENTO EM BP COMO TAMBÉM AS SUAS BORDAS FILETADAS POR MEIO DE FITAS/FILETES DE 2,5 MM. DEVERÁ CONTER UM ORIFÍCIO REDONDO COM SUPORTE EM PLÁSTICO, POSSIBILITANDO O ACESSO DE FIAÇÃO. AS CORES QUE COMPÕEM ESSA PEÇA COMO TAMBÉM POSSÍVEIS ACESSÓRIOS PODERÃO SER NOCE MARE OU CARVALHO PRATA OU NOGUEIRA THAR OU SIMILAR (CONFORME CATÁLOGO A SER APRESENTADO E ESCOLHIDO PELO CONTRATANTE). O FECHAMENTO FRONTAL DEVERÁ SER CONFECCIONADO POR MEIO DE CHAPA EM MDP COM UMA ESPESSURA DE NO MÍNIMO 25 MM. INDISPENSÁVEL QUE SUAS FACES DE CONTATO SEJAM COM ACABAMENTO EM BP COMO TAMBÉM AS SUAS BORDAS FILETADAS POR MEIO DE FITAS/FILETES DE 2,5 MM. DEVERÁ SER FIXADO UMA CALHA, ACONDICIONADO FIAÇÃO, CONFECCIONADA POR MEIO DE CHAPA EM AÇO COM UMA ESPESSURA DE NO MÍNIMO 0,9 MM. AS CORES QUE COMPÕEM ESSA PEÇA DEVERÃO SER NOCE MARE OU CARVALHO PRATA OU NOGUEIRA THAR OU SIMILAR (CONFORME CATÁLOGO A SER APRESENTADO E ESCOLHIDO PELO CONTRATANTE). OS FECHAMENTOS LATERAIS DEVERÃO SER CONFECCIONADOS POR MEIO DE CHAPAS EM MDP COM UMA ESPESSURA DE NO MÍNIMO 25 MM. INDISPENSÁVEL QUE SUAS FACES DE CONTATO SEJAM COM ACABAMENTO EM BP COMO TAMBÉM AS SUAS BORDAS FILETADAS POR MEIO DE FITAS/FILETES DE 2,5 MM. AS CORES QUE COMPÕEM ESSA PEÇA COMO TAMBÉM POSSÍVEIS ACESSÓRIOS DEVERÃO SER NOCE MARE OU CARVALHO PRATA OU NOGUEIRA THAR OU SIMILAR (CONFORME CATÁLOGO A SER APRESENTADO E ESCOLHIDO PELO CONTRATANTE). O BALCONETE MEDIDA 2700 X 300X 1008 DEVERÁ SER CONFECCIONADO POR MEIO DE CHAPA EM MDP COM UMA ESPESSURA DE NO MÍNIMO 15 MM. INDISPENSÁVEL QUE SUAS FACES DE CONTATO SEJAM COM ACABAMENTO EM BP COMO TAMBÉM AS SUAS BORDAS FILETADAS POR MEIO DE FITAS/FILETES DE 1,0 MM. ESTE É FIXADO NA FACE EXTERNA E UM POUCO MAIS ALTO DO FECHAMENTO FRONTAL, COM UM FORMADO ANGULAR, DANDO UM DESIGN DIFERENCIADO AO CONJUNTO. AS CORES QUE COMPÕEM ESSA PEÇA COMO TAMBÉM POSSÍVEIS ACESSÓRIOS DEVERÃO SER NOCE MARE OU CARVALHO PRATA OU NOGUEIRA THAR OU SIMILAR (CONFORME CATÁLOGO A SER APRESENTADO E ESCOLHIDO PELO CONTRATANTE). AS ESTRUTURAS LATERAIS DEVERÃO SER CONFECCIONADAS POR MEIO DE CHAPAS EM MDP COM UMA ESPESSURA DE NO MÍNIMO 25 MM. INDISPENSÁVEL QUE SUAS FACES DE CONTATO SEJAM COM ACABAMENTO EM BP COMO TAMBÉM AS SUAS BORDAS FILETADAS POR MEIO DE FITAS/FILETES DE 2,5 MM. NA PARTE INFERIOR DAS ESTRUTURAS DEVERÁ CONTER SUPORTES NO QUAL POSSIBILITA DIVERSAS REGULAGENS DE NÍVEL. AS CORES QUE COMPÕEM ESSA PEÇA COMO TAMBÉM POSSÍVEIS ACESSÓRIOS DEVERÃO SER NOCE MARE OU CARVALHO PRATA OU NOGUEIRA THAR OU SIMILAR (CONFORME CATÁLOGO A SER APRESENTADO E ESCOLHIDO PELO CONTRATANTE).	01
02 RECEPÇÃO 1º, 2º E 3º PAV.	BALCÃO ACESSÍVEL 1600X1000X760 MM TAMPO DO CONJUNTO NECESSARIAMENTE DEVERÁ SER FABRICADO POR CHAPA DE MDP 25 MM DE ESPESSURA, COM SUAS FACES PROTEGIDAS POR APLICAÇÃO EM BP, COM DESIGN E AS CORES DEVERÃO SER NOCE MARE OU CARVALHO PRATA OU NOGUEIRA THAR OU SIMILAR (CONFORME CATÁLOGO A SER APRESENTADO E ESCOLHIDO PELO CONTRATANTE). ARREDOR DA PEÇA PROTEGIDA E ACABADA POR FILETES 2,5 MM DE ESPESSURA. CALHA PARA ACOMODAR FIOS NECESSARIAMENTE DEVERÁ SER FABRICADO POR CHAPA DE AÇO 0,9 MM DE ESPESSURA. ESTRUTURAS LATERAIS DO CONJUNTO NECESSARIAMENTE DEVERAM SER FABRICADO POR CHAPA DE MDP 25 MM DE ESPESSURA, COM SUAS FACES PROTEGIDAS POR APLICAÇÃO EM BP, COM DESIGN E AS CORES DEVERÃO SER NOCE MARE OU CARVALHO PRATA OU NOGUEIRA THAR OU SIMILAR (CONFORME CATÁLOGO A SER APRESENTADO E ESCOLHIDO PELO CONTRATANTE). ARREDOR DA PEÇA PROTEGIDA E ACABADA POR FILETES 2,5 MM DE ESPESSURA. FECHAMENTOS LATERAIS DO CONJUNTO NECESSARIAMENTE DEVERAM SER FABRICADO POR CHAPA DE MDP 25 MM DE ESPESSURA, COM SUAS FACES PROTEGIDAS POR APLICAÇÃO EM BP, COM DESIGN E AS CORES DEVERÃO SER NOCE MARE OU CARVALHO PRATA OU NOGUEIRA THAR OU SIMILAR (CONFORME CATÁLOGO A SER APRESENTADO E ESCOLHIDO PELO CONTRATANTE). ARREDOR DA PEÇA PROTEGIDA E ACABADA POR FILETES 2,5 MM DE ESPESSURA. FECHAMENTO FRONTAL DO CONJUNTO NECESSARIAMENTE DEVERÁ SER FABRICADO POR CHAPA DE MDP 25 MM DE ESPESSURA, COM SUAS FACES PROTEGIDAS POR APLICAÇÃO EM BP, COM DESIGN E AS CORES DEVERÃO SER NOCE MARE OU CARVALHO PRATA OU NOGUEIRA THAR OU SIMILAR (CONFORME CATÁLOGO A SER APRESENTADO E ESCOLHIDO PELO CONTRATANTE). ARREDOR DA PEÇA PROTEGIDA E ACABADA POR FILETES 2,5 MM DE ESPESSURA. TODAS AS ESTRUTURAS DEVERÃO ACOMPANHAR SUPORTES REGULARES PARA POSSÍVEIS IRREGULARIDADES DO CHÃO.	04

03	GAVETEIRO VOLANTE 04 GAVETAS CONVENCIONAIS 400 X 450 X 650 MM*PERMITIDA VARIACÃO DE ATÉ 5% PARA + OU PARA - O TAMPO DEVERÁ SER CONFECCIONADO POR MEIO DE CHAPA EM MDP COM UMA ESPESSURA DE NO MÍNIMO 18 MM. INDISPENSÁVEL QUE SUAS FACES DE CONTATO SEJAM COM ACABAMENTO EM BP COMO TAMBÉM AS SUAS BORDAS FILETADAS POR MEIO DE FITAS/FILETES DE 1,0 MM. AS CORES QUE COMPÕEM ESSA PEÇA COMO TAMBÉM POSSÍVEIS ACESSÓRIOS DEVERÃO SER NOCE MARE OU CARVALHO PRATA OU NOGUEIRA THAR OU SIMILAR (CONFORME CATÁLOGO A SER APRESENTADO E ESCOLHIDO PELO CONTRATANTE). FRETE DAS GAVETAS DEVERÃO SER CONFECCIONADAS POR MEIO DE CHAPA EM MDP COM UMA ESPESSURA DE NO MÍNIMO 18 MM. INDISPENSÁVEL QUE SUAS FACES DE CONTATO SEJAM COM ACABAMENTO EM BP COMO TAMBÉM AS SUAS BORDAS FILETADAS POR MEIO DE FITAS/FILETES DE 1,0 MM. DEVERÃO POSSUIR FECHADURA COM TRAVAMENTO ÚNICO COMO TAMBÉM USINAGENS "CAVA" PARA FINS ABRIR AS GAVETAS, DISPENSANDO FIXAÇÃO DE PUXADORES EXTERNOS. AS GAVETAS INTERNAS DEVERÃO SER CONFECCIONADAS POR MEIO DE CHAPA EM AÇO COM UMA ESPESSURA DE NO MÍNIMO 0,45 MM E SÃO APOIADAS EM PAR DE CORREDIÇAS METÁLICAS COM DESLIZE POR ROLDANAS NYLON. AS CORES QUE COMPÕEM ESSA PEÇA COMO TAMBÉM POSSÍVEIS ACESSÓRIOS DEVERÃO SER NOCE MARE OU CARVALHO PRATA OU NOGUEIRA THAR OU SIMILAR (CONFORME CATÁLOGO A SER APRESENTADO E ESCOLHIDO PELO CONTRATANTE). AS LATERAIS, FUNDO E BASE DEVERÃO SER CONFECCIONADOS POR MEIO DE CHAPA EM MDP COM UMA ESPESSURA DE NO MÍNIMO 15 MM. INDISPENSÁVEL QUE SUAS FACES DE CONTATO SEJAM COM ACABAMENTO EM BP COMO TAMBÉM AS SUAS BORDAS FILETADAS POR MEIO DE FITAS/FILETES DE 0,45 MM. NECESSÁRIO QUE NA BASE SEJA INSERIDO QUATRO RODÍZIOS EM PLÁSTICO RÍGIDO.	60
04 MESA DE APOIO	MESA TUBE LATERAL REDONDA 700X450MM TAMPO RETANGULAR EM MDP, COM 18 MM DE ESPESSURA, REVESTIDO EM AMBAS AS FACES COM FILME TERMO PRENSADO DE MELAMINICO COM ESPESSURA DE 0,2 MM, TEXTURIZADO, SEMI-FOSCO E ANTIRREFLEXO. O BORDO QUE ACOMPANHA TODO O CONTOURNO DO TAMPO É ENCABEÇADO COM FITA DE POLIESTIRENO COM 2,5 MM DE ESPESSURA MÍNIMA, COLADAS COM ADESIVO HOT MELT, COM ARESTAS ARREDONDADAS E RAIO ERGONÔMICO DE 2,5 MM. A FIXAÇÃO TAMPO/ESTRUTURA DEVERÁ SER FEITA POR MEIO DE PARAFUSOS MÁQUINA M6, FIXADOS POR MEIO DE BUCHAS METÁLICAS CONFECCIONADAS EM ZAMAK CRAVADAS NA FACE INFERIOR DO TAMPO. TAMPO COM RECORTE PARA RECEBER ESPELHO DE TOMADA. ESTRUTURA: COM A BASE SUPERIOR CHAPA DE AÇO DOBRADA 1,2MM PARA APOIO DE TAMPO, A BASE INFERIOR EM CHAPA DE AÇO 4,75MM MODELO DISCO, E A COLUNA DE SUSTENTAÇÃO COMPOSTA POR TUBO REDONDO Ø 50,8 X 1,5 MM, SENDO TODO O CONJUNTO SUBMETIDO A UM PRÉ-TRATAMENTO POR FOSFATIZAÇÃO A BASE DE ZINCO (LAVAGEM - DECAPAGEM - FOSFATIZAÇÃO) E PINTURA ELETROSTÁTICA EM TINTA EPÓXI PÓ POLIÉSTER FOSCA DE ALTA PERFORMANCE, POLIMERIZADA EM ESTUFA A 200° C, ACABAMENTO COM SAPATAS EM PVC RÍGIDO COM DIÂMETRO DE 63 MM, CUJA FUNÇÃO SERÁ CONTORNAR EVENTUAIS DESNÍVEIS DE PISO.	11
05 PLENÁRIO DO PALCO	MESA TRABALHO RETA, PÉ PAINEL DIMENSÕES: 1600 X 700 X 740 MM (LXPXA) (VARIACÃO MÁXIMA DE 5% NAS MEDIDAS PARA MAIS OU PARA MENOS). TAMPO CONFECCIONADO EM MDP, COM 25 MM DE ESPESSURA, REVESTIDO EM AMBAS AS FACES COM FILME TERMO PRENSADO DE MELAMINICO COM ESPESSURA DE 0,2 MM, TEXTURIZADO, SEMI-FOSCO E ANTIRREFLEXO. O BORDO QUE ACOMPANHA TODO O CONTOURNO DO TAMPO É ENCABEÇADO COM FITA DE POLIESTIRENO COM 2,5 MM DE ESPESSURA MÍNIMA, COLADAS COM ADESIVO HOT MELT, COM ARESTAS ARREDONDADAS E RAIO ERGONÔMICO DE 2,5 MM. UMA CAIXA DE TOMADA PERFIL DE ALUMÍNIO EXTRUDADO BASE EM AÇO PINTURA EPÓXI, 08 FUROS ELÉTRICO RETANGULAR E 04 FUROS RJ45, MEDINDO 200X125X78, A FIXAÇÃO DO TAMPO/ESTRUTURA DEVERÁ SER FEITA POR MEIO DE PARAFUSOS OCULTOS TIPO MINIFIX, FIXADOS POR BUCHAS METÁLICAS CONFECCIONADAS EM ZAMAK, E CRAVADAS NA FACE INFERIOR DO TAMPO, POSSIBILITANDO A MONTAGEM E DESMONTAGEM DO MÓVEL SEM DANIFICÁ-LO. PAINEL FRONTAL, ESTRUTURAL E DE PRIVACIDADE ATÉ AO CHÃO, MEDINDO 1600 X 960, COM VISTA FRONTAL 8000X200X960X25MM CONFECCIONADO EM MDP, COM 25 MM DE ESPESSURA, REVESTIDO EM AMBAS AS FACES COM FILME TERMO PRENSADO DE MELAMINICO COM ESPESSURA DE 0,2 MM, TEXTURIZADO, SEMI-FOSCO E ANTIRREFLEXO. O BORDO QUE ACOMPANHA TODO O CONTOURNO DO PAINEL É ENCABEÇADO EM FITA DE POLIESTIRENO COM 0,45 MM DE ESPESSURA MÍNIMA, COLADAS COM ADESIVO HOT MELT. A FIXAÇÃO PAINEL/PÉ PAINEL DEVERÁ SER FEITA POR MEIO DE DISTANCIADOR EM AÇO ZINCADO COM ACABAMENTO ANODIZADO E MEDINDO Ø 13 X L 34 MM COM ROSCA TANTO INTERNA E EXTERNA PARA FIXAR PARAFUSOS OCULTOS TIPO MINIFIX. CALHA TIPO BERÇO CONFECCIONADA COM CHAPAS METÁLICAS #20 (0,9 MM) DOBRADAS EM FORMATO "J", COM DIVISÃO INTERNA HORIZONTAL QUE POSSIBILITA A	05

TABELA QUANTITATIVA

	<p>PASSAGEM DE FIAÇÃO INDIVIDUAL (ELÉTRICA E TELEFONIA), COM ORIFÍCIOS PARA INSTALAÇÃO DE 2 TOMADAS DE FORÇA CONVENCIONAIS E 2 PARA PLUGS TIPO RJ-45. PÉ PAINEL LATERAL (02 PEÇAS), CONFECCIONADOS EM MDP, COM 25 MM DE ESPESSURA, REVESTIDO EM AMBAS AS FACES COM FILME TERMO PRENSADO DE MELAMINICO COM ESPESSURA DE 0,2 MM, TEXTURIZADO, SEMIFOSCO E ANTIRREFLEXO. O BORDO QUE ACOMPANHA TODO O CONTOURNO DO TAMPO É ENCABEÇADO COM FITA DE POLIESTIRENO COM 2,5 MM DE ESPESSURA MÍNIMA, COLADAS COM ADESIVO HOT MELT, COM ARESTAS ARREDONDADAS E RAIO ERGONÔMICO DE 2,5 MM. A FIXAÇÃO DO TAMPO/PÉ PAINEL DEVERÁ SER FEITA POR MEIO DE PARAFUSOS OCULTOS TIPO MINIFIX, FIXADOS POR BUCHAS METÁLICAS CONFECCIONADAS EM ZAMAK, E CRAVADAS NA FACE INFERIOR DO TAMPO, POSSIBILITANDO A MONTAGEM E DESMONTAGEM DO MÓVEL SEM DANIFICÁ-LO. O PÉ PAINEL PROVÉM DE UM DISTANCIADOR EM PVC RÍGIDO MEDINDO Ø 23 X A 10 MM PARA QUE A MESA FIQUE COM SENSAÇÃO DE ESTAR FLUTUANDO E AINDA PASSA CABO EM PVC RÍGIDO COM TRÊS DIVISÕES DE CABOS QUE POSSIBILITARÁ A PASSAGEM DE FIAÇÃO DE UMA MESA PARA OUTRA QUANDO AS MESMAS ESTIVEREM UNIDAS LATERALMENTE E OU A FIAÇÃO SAIR DA PAREDE. ACABAMENTO NA PARTE INFERIOR COM SAPATAS NIVELADORAS EM NYLON COM BUCHA NO MESMO MATERIAL, COM Ø 34 MM E PARAFUSO CENTRAL COM ROSCA 3/8" CUJA FUNÇÃO SERÁ CONTORNAR EVENTUAIS DESNÍVEIS DE PISO. TODAS AS PARTES METÁLICAS SÃO SUBMETIDAS A UM PRÉ-TRATAMENTO POR FOSFATIZAÇÃO A BASE DE ZINCO (LAVAGEM - DECAPAGEM - FOSFATIZAÇÃO) E PINTURA ELETROSTÁTICA EM TINTA HÍBRIDA EPÓXI EM PÓ POLIÉSTER FOSCO DE ALTO DESEMPENHO, POLIMERIZADA EM ESTUFA A 200° C. AS CORES DEVERÃO SER NOCE MARE OU CARVALHO PRATA OU NOGUEIRA THAR OU SIMILAR (CONFORME CATÁLOGO A SER APRESENTADO E ESCOLHIDO PELO CONTRATANTE).</p>		<p>07 MESA VEREADORES PLENÁRIO</p>	<p>MESA TRABALHO RETA, PÉ PAINELDIMENSÕES: 1000 X 700 X 740 MM (LXPXA)VARIACÃO MÁXIMA DE 5% NAS MEDIDAS PARA MAIS OU PARA MENOS). TAMPO CONFECCIONADO EM MDP, COM 25 MM DE ESPESSURA, REVESTIDO EM AMBAS AS FACES COM FILME TERMO PRENSADO DE MELAMINICO COM ESPESSURA DE 0,2 MM, TEXTURIZADO, SEMIFOSCO E ANTIRREFLEXO. O BORDO QUE ACOMPANHA TODO O CONTOURNO DO TAMPO É ENCABEÇADO COM FITA DE POLIESTIRENO COM 2,5 MM DE ESPESSURA MÍNIMA, COLADAS COM ADESIVO HOT MELT, COM ARESTAS ARREDONDADAS E RAIO ERGONÔMICO DE 2,5 MM, COM UM SUPORTE PARA TABLETE NO CENTRO DO TAMPO, A FIXAÇÃO DO TAMPO/ESTRUTURA DEVERÁ SER FEITA POR MEIO DE PARAFUSOS OCULTOS TIPO MINIFIX, FIXADOS POR BUCHAS METÁLICAS CONFECCIONADAS EM ZAMAK, E CRAVADAS NA FACE INFERIOR DO TAMPO, POSSIBILITANDO A MONTAGEM E DESMONTAGEM DO MÓVEL SEM DANIFICÁ-LO.PAINEL FRONTAL, ESTRUTURAL E DE PRIVACIDADE ATÉ AO CHÃO, CONFECCIONADO EM MDP, COM 18 MM DE ESPESSURA, REVESTIDO EM AMBAS AS FACES COM FILME TERMO PRENSADO DE MELAMINICO COM ESPESSURA DE 0,2 MM, TEXTURIZADO, SEMIFOSCO E ANTIRREFLEXO. O BORDO QUE ACOMPANHA TODO O CONTOURNO DO PAINEL É ENCABEÇADO EM FITA DE POLIESTIRENO COM 0,45 MM DE ESPESSURA MÍNIMA, COLADAS COM ADESIVO HOT MELT. A FIXAÇÃO PAINEL/PÉ PAINEL DEVERÁ SER FEITA POR MEIO DE DISTANCIADOR EM AÇO ZINCADO COM ACABAMENTO ANODIZADO E MEDINDO Ø 13 X L 34 MM COM ROSCA TANTO INTERNA E EXTERNA PARA FIXAR PARAFUSOS OCULTOS TIPO MINIFIX.CALHA TIPO BERÇO CONFECCIONADA COM CHAPAS METÁLICAS #20 (0,9 MM) DOBRADAS EM FORMATO "J", COM DIVISÃO INTERNA HORIZONTAL QUE POSSIBILITA A PASSAGEM DE FIAÇÃO INDIVIDUAL (ELÉTRICA E TELEFONIA), COM ORIFÍCIOS PARA INSTALAÇÃO DE 2 TOMADAS DE FORÇA CONVENCIONAIS E 2 PARA PLUGS TIPO RJ-45.PÉ PAINEL LATERAL (02 PEÇAS), CONFECCIONADOS EM MDP, COM 25 MM DE ESPESSURA, REVESTIDO EM AMBAS AS FACES COM FILME TERMO PRENSADO DE MELAMINICO COM ESPESSURA DE 0,2 MM, TEXTURIZADO, SEMIFOSCO E ANTIRREFLEXO. O BORDO QUE ACOMPANHA TODO O CONTOURNO DO TAMPO É ENCABEÇADO COM FITA DE POLIESTIRENO COM 2,5 MM DE ESPESSURA MÍNIMA, COLADAS COM ADESIVO HOT MELT, COM ARESTAS ARREDONDADAS E RAIO ERGONÔMICO DE 2,5 MM. A FIXAÇÃO DO TAMPO/PÉ PAINEL DEVERÁ SER FEITA POR MEIO DE PARAFUSOS OCULTOS TIPO MINIFIX, FIXADOS POR BUCHAS METÁLICAS CONFECCIONADAS EM ZAMAK, E CRAVADAS NA FACE INFERIOR DO TAMPO, POSSIBILITANDO A MONTAGEM E DESMONTAGEM DO MÓVEL SEM DANIFICÁ-LO. O PÉ PAINEL PROVÉM DE UM DISTANCIADOR EM PVC RÍGIDO MEDINDO Ø 23 X A 10 MM PARA QUE A MESA FIQUE COM SENSAÇÃO DE ESTAR FLUTUANDO E AINDA PASSA CABO EM PVC RÍGIDO COM TRÊS DIVISÕES DE CABOS QUE POSSIBILITARÁ A PASSAGEM DE FIAÇÃO DE UMA MESA PARA OUTRA QUANDO AS MESMAS ESTIVEREM UNIDAS LATERALMENTE E OU A FIAÇÃO SAIR DA PAREDE. ACABAMENTO NA PARTE INFERIOR COM SAPATAS NIVELADORAS EM NYLON COM BUCHA NO MESMO MATERIAL, COM Ø 34 MM E PARAFUSO CENTRAL COM ROSCA 3/8" CUJA FUNÇÃO SERÁ CONTORNAR EVENTUAIS DESNÍVEIS DE PISO. TODAS AS PARTES METÁLICAS SÃO SUBMETIDAS A UM PRÉ-TRATAMENTO POR FOSFATIZAÇÃO A BASE DE ZINCO (LAVAGEM - DECAPAGEM - FOSFATIZAÇÃO) E PINTURA ELETROSTÁTICA EM TINTA HÍBRIDA EPÓXI EM PÓ POLIÉSTER FOSCO DE ALTO DESEMPENHO, POLIMERIZADA EM ESTUFA A 200° C. AS CORES DEVERÃO SER NOCE MARE OU CARVALHO PRATA OU NOGUEIRA THAR OU SIMILAR (CONFORME CATÁLOGO A SER APRESENTADO E ESCOLHIDO PELO CONTRATANTE).</p>	<p>16</p>
<p>06 TRIBUNA</p>	<p>TRIBUNA 1300 X 500 X 800 MM, COM 02 BALCONETE 1300X200X920MM "PERMITIDA VARIACÃO DE ATÉ 5% PARA + OU PARA -" O TAMPO DEVERÁ SER CONFECCIONADO POR MEIO DE CHAPA EM MDP COM UMA ESPESSURA DE NO MÍNIMO 25 MM. INDISPENSÁVEL QUE SUAS FACES DE CONTATO SEJAM COM ACABAMENTO EM BP COMO TAMBÉM AS SUAS BORDAS FILETADAS POR MEIO DE FITAS/FILETES DE 2,5 MM, DEVERÁ CONTER UM ORIFÍCIO REDONDO COM SUPORTE EM PLÁSTICO, POSSIBILITANDO O ACESSO DE FIAÇÃO. AS CORES QUE COMPÕEM ESSA PEÇA COMO TAMBÉM POSSÍVEIS ACESSÓRIOS DEVERÃO SER NOCE MARE OU CARVALHO PRATA OU NOGUEIRA THAR OU SIMILAR (CONFORME CATÁLOGO A SER APRESENTADO E ESCOLHIDO PELO CONTRATANTE). O FECHAMENTO FRONTAL 1300 X 1050MM, AS LATERAIS 500X1050MM A PARTE FRONTAL COM VISTA 3950 X 100 X 920X25MM MM, DEVERÁ SER CONFECCIONADO POR MEIO DE CHAPA EM MDP COM UMA ESPESSURA DE NO MÍNIMO 25 MM. INDISPENSÁVEL QUE SUAS FACES DE CONTATO SEJAM COM ACABAMENTO EM BP COMO TAMBÉM AS SUAS BORDAS FILETADAS POR MEIO DE FITAS/FILETES DE 2,5 MM. DEVERÁ SER FIXADO UMA CALHA, ACONDICIONADO FIAÇÃO, CONFECCIONADA POR MEIO DE CHAPA EM AÇO COM UMA ESPESSURA DE NO MÍNIMO 0,9 MM. AS CORES QUE COMPÕEM ESSA PEÇA COMO TAMBÉM POSSÍVEIS ACESSÓRIOS DEVERÃO SER NOCE MARE OU CARVALHO PRATA OU NOGUEIRA THAR OU SIMILAR (CONFORME CATÁLOGO A SER APRESENTADO E ESCOLHIDO PELO CONTRATANTE). OS FECHAMENTOS LATERAIS DEVERÃO SER CONFECCIONADOS POR MEIO DE CHAPAS EM MDP COM UMA ESPESSURA DE NO MÍNIMO 25 MM. INDISPENSÁVEL QUE SUAS FACES DE CONTATO SEJAM COM ACABAMENTO EM BP COMO TAMBÉM AS SUAS BORDAS FILETADAS POR MEIO DE FITAS/FILETES DE 2,5 MM. AS CORES QUE COMPÕEM ESSA PEÇA COMO TAMBÉM POSSÍVEIS ACESSÓRIOS DEVERÃO SER NOCE MARE OU CARVALHO PRATA OU NOGUEIRA THAR OU SIMILAR (CONFORME CATÁLOGO A SER APRESENTADO E ESCOLHIDO PELO CONTRATANTE). 02 BALCONETE COM FECHAMENTO LATERAL MEDINDO 1320 X 920MM, DEVERÁ SER CONFECCIONADO POR MEIO DE CHAPA EM MDP COM UMA ESPESSURA DE NO MÍNIMO 15 MM. INDISPENSÁVEL QUE SUAS FACES DE CONTATO SEJAM COM ACABAMENTO EM BP COMO TAMBÉM AS SUAS BORDAS FILETADAS POR MEIO DE FITAS/FILETES DE 1,0 MM. ESTE É FIXADO NA FACE EXTERNA E UM POUCO MAIS ALTO DO FECHAMENTO FRONTAL, COM UM FORMADO ANGULAR, DANDO UM DESIGN DIFERENCIADO AO CONJUNTO. AS CORES QUE COMPÕEM ESSA PEÇA COMO TAMBÉM POSSÍVEIS ACESSÓRIOS DEVERÃO SER NOCE MARE OU CARVALHO PRATA OU NOGUEIRA THAR OU SIMILAR (CONFORME CATÁLOGO A SER APRESENTADO E ESCOLHIDO PELO CONTRATANTE). AS ESTRUTURAS LATERAIS DEVERÃO SER CONFECCIONADOS POR MEIO DE CHAPAS EM MDP COM UMA ESPESSURA DE NO MÍNIMO 25 MM. INDISPENSÁVEL QUE SUAS FACES DE CONTATO SEJAM COM ACABAMENTO EM BP COMO TAMBÉM AS SUAS BORDAS FILETADAS POR MEIO DE FITAS/FILETES DE 2,5 MM. NA PARTE INFERIOR DAS ESTRUTURAS DEVERÁ CONTER SUPORTES NO QUAL POSSIBILITA DIVERSAS REGULAGENS DE NÍVEL. AS CORES QUE COMPÕEM ESSA PEÇA COMO TAMBÉM POSSÍVEIS ACESSÓRIOS DEVERÃO SER NOCE MARE OU CARVALHO PRATA OU NOGUEIRA THAR OU SIMILAR (CONFORME CATÁLOGO A SER APRESENTADO E ESCOLHIDO PELO CONTRATANTE).</p>	<p>01</p>	<p>08 MESA LEGISLATIVO</p>	<p>MESA TRABALHO RETADIMENSÕES: 1000 X 700 X 740 MM (LXPXA) (VARIACÃO MÁXIMA DE 5% NAS MEDIDAS PARA MAIS OU PARA MENOS). TAMPO CONFECCIONADO EM MADEIRA TIPO MDP COM ESPESSURA DE 25 MM E COM REVESTIMENTO NAS DUAS FACES EM MATERIAL TIPO BP (BAIXA PRESSÃO). TODO PERÍMETRO É ENCABEÇADO COM FILETE DE 2,5 MM DE ESPESSURA E RAIO ERGONÔMICO DE 2,5 MM. O TAMPO TERÁ TRÊS PASSA CABOS OVALADOS DE PVC RÍGIDO, COM DIÂMETRO 80 MM COM TAMPA REMOVÍVEL E ABERTURA PARA PASSAGEM DE CABOS.PAINEL FRONTAL ESTRUTURAL CONFECCIONADOS EM MADEIRA TIPO MDP COM ESPESSURA DE 18 MM E COM REVESTIMENTO NAS DUAS FACES É EM MATERIAL TIPO BP (BAIXA PRESSÃO). TODO PERÍMETRO É ENCABEÇADO COM FILETE TIPO PAPEL DE 0,3 MM DE ESPESSURA.ELETRO CALHA ESTRUTURAL, CONFECCIONADA COM CHAPAS METÁLICAS DOBRADAS COM ESPESSURA MÍNIMA DE 0,6 MM. A CALHA É DOTADA DE PORTA TOMADAS COM ORIFÍCIOS PARA INSTALAÇÃO DE DUAS TOMADAS TIPO MARGIRIUS E DUAS FURAÇÕES DE RJ45, QUE PERCORRE POR TODA EXTENSÃO DA CALHA. ESTRUTURAS LATERAIS METÁLICAS, BASE INFERIOR EM CHAPA DE AÇO DE 1,5 MM DE ESPESSURA PRENSADA DISPENSANDO USO DE PONTEIRAS EM PVC. DUAS COLUNAS CONFECCIONADAS EM TUBOS SEMI-OBLONGOS MEDINDO APROXIMADAMENTE 55 X 30 X 1,2 MM. ENTRE AS COLUNAS SÃO ACOPLADAS CALHAS DE ACABAMENTO SENDO UMA FIXA E UMA SACÁVEL CONFECCIONADAS EM CHAPA DE AÇO 0,9 MM, FIXADA POR ENCAIXE E PRESSÃO. BASE SUPERIOR EM TUBO DE AÇO 20 X 30 X 1,2 MM COM</p>	<p>12</p>

TABELA QUANTITATIVA

	EXTREMIDADES FECHADAS. ESTRUTURA UNIDA POR MEIO DE SOLDA TIPO MIG COM ACABAMENTO INFERIOR EM SAPATA DE NYLON INJETADO. SISTEMA DE FIXAÇÃO DO CONJUNTO POR MEIO DE PINOS MINIFIX, BUCHA METÁLICA, PARAFUSOS M6 E REBITES, QUE POSSIBILITAM A MONTAGEM E DESMONTAGEM DO MÓVEL SEM DANIFICAR. EXCESSÃO É A FIXAÇÃO DA CALHA BERÇO QUE É POR MEIO DE PARAFUSOS AUTO ATARRAXANTES PARA ESCOLHA DO LOCAL DE INSTALAÇÃO NA HORA DA MONTAGEM. TRATAMENTO METÁLICO DAS PARTES EM AÇO POR MEIO DE FOSFOTIZAÇÃO COM BASE DE ZINCO E PINTURA TIPO ELETROSTÁTICA EPÓXI PÓ FOSCA DE ALTA PERFORMANCE CURADA EM ESTUFA A 200°C. AS CORES DEVERÃO SER NOCE MARE OU CARVALHO PRATA OU NOGUEIRA THAR OU SIMILAR (CONFORME CATÁLOGO A SER APRESENTADO E ESCOLHIDO PELO CONTRATANTE)	
09 SALA DE REUNIÃO TÉRREO E SALA PRESIDENTE	MESA GERÊNCIA REUNIÃO DIMENSÕES: 4200 X 1200 X 740 MM (LxPxA) (VARIACÃO MÁXIMA DE 5% NAS MEDIDAS PARA MAIS OU PARA MENOS). TAMPO COM ESPESSURA FINAL DE 55 MM, COMPOÑÍVEL POR TRÊS CAMADAS MODULARES E SOBREPOSTAS, COM A CAMADA SUPERIOR COMPOSTA POR 07 MÓDULOS, SENDO 02 MÓDULOS NAS CABECEIRAS MED. 600 X 1200 MM, 02 MÓDULOS LATERAIS FIXOS MED. 1200 X 580 MM, 02 MÓDULOS LATERAIS DESLIZANTES MED. 1198 X 600 MM E 01 TAMPO CENTRAL MED. 600 X 1200 MM. AS CAMADAS INFERIORES E MEDIANOS, COMPOSTAS POR 04 TAMPOS, SENDO 02 TAMPOS INFERIORES E 02 TAMPOS MEDIANOS, MED. 2100 X 1200 MM CADA TAMPO. OS MÓDULOS SE ACOPLAM PERFEITAMENTE PARA FORMAR UMA SUPERFÍCIE DE TRABALHO COM DESIGN ERGONÓMICO E ELEGANTE. OS MÓDULOS SUPERIORES (CABECEIRAS, LATERAL FIXO, LATERAL DESLIZANTE E CENTRAL) SÃO CONFECCIONADOS EM MDF COM 19 MM DE ESPESSURA, REVESTIDO EM AMBAS AS FACES COM FOLHA NATURAL DE MADEIRA PRÉ-COMPOSTA E COM FACE SUPERIOR E BORDAS DO TAMPO COM REVESTIMENTO EM LÂMINA DE MADEIRA E ACABAMENTO EM VERNIZ. O SISTEMA DE DESLIZAMENTO DO MÓDULO LATERAL É COMPOSTO POR 06 CALÇOS CONFECCIONADOS EM NYLON MEDINDO 54 X 35 X 13 MM FIXADOS NA FACE INFERIOR COM CANAL LATERAL PARA O DESLIZAMENTO SUAVE E SILENCIOSO POR MEIO DE 03 TRILHOS CONFECCIONADOS EM CHAPA DE AÇO COM ESPESSURA MÍNIMA DE 1,9 MM E EM FORMATO DE "L" COM ABAS PARA GUIAR OS CALÇOS. O ACESSO DO CABEAMENTO AO TAMPO É FEITO POR MEIO DE QUATRO TUBOS EM ALUMÍNIO, SENDO DOIS TUBOS 19 X 19 X 1,0 MM E DOIS TUBOS 16 X 16 X 1,6 MM ADENTRANDO O TUBO MENOR NO TUBO MAIOR, DE MODO AO MOVIMENTAR OS REFERIDOS TUBOS FORMARA UM CANAL COM ABERTURA PARA PASSAGEM DE CABOS DO SUPORTE DE TOMADAS PARA A FACE SUPERIOR DO TAMPO. O TAMPO MEDIANO É CONFECCIONADO EM MDF COM 18 MM DE ESPESSURA, REVESTIDO EM AMBAS AS FACES COM EM FILME TERMO PRENSADO DE MELAMINICO DE BAIXA PRESSÃO CRU, COM ESPESSURA DE 0,2 MM, TEXTURIZADO, SEMIFOSCO E ANTIRREFLEXO. O BORDO QUE ACOMPANHA TODO O CONTOURNO DO TAMPO É ENCABEÇADO POR FITAS DE BORDO EM LÂMINA DE MADEIRA PRÉ COMPOSTA COM 0,6 MM DE ESPESSURA MÍNIMA, COLADAS UMA SOBRE A OUTRA COM ADESIVO HOT MELT. O TAMPO MEDIANO POSSUI AINDA 04 RECORTES SENDO 03 PARA O TRILHO DO MÓDULO DESLIZANTE E 01 PARA O SUPORTE DE TOMADAS. O TAMPO INFERIOR É CONFECCIONADO EM MDF COM 19 MM DE ESPESSURA, REVESTIDO NA FACE SUPERIOR COM FOLHA NATURAL DE MADEIRA PRÉ-COMPOSTA E BORDAS DO TAMPO COM REVESTIMENTO EM LÂMINA DE MADEIRA MATIZADA NA COR PRETO ÉBANO OU SIMILAR (CONFORME CATÁLOGO A SER APRESENTADO E ESCOLHIDO PELO CONTRATANTE). FACE INFERIOR REVESTIDO COM EM FILME TERMO PRENSADO DE MELAMINICO DE BAIXA PRESSÃO CRU, COM ESPESSURA DE 0,2 MM, TEXTURIZADO, SEMIFOSCO E ANTIRREFLEXO. O BORDO QUE ACOMPANHA TODO O CONTOURNO DA FACE INFERIOR DO TAMPO É USINADO 20°. O TAMPO INFERIOR POSSUI UM RECORTE PARA O SUPORTE DE TOMADAS. A FIXAÇÃO TAMPO/ESTRUTURA DEVERÁ SER FEITA POR MEIO DE PARAFUSOS MÁQUINA M6, FIXADOS AO TAMPO POR MEIO DE BUCHAS METÁLICAS CONFECCIONADAS EM ZAMAK CRAVADAS NA FACE INFERIOR DO TAMPO, POSSIBILITANDO A MONTAGEM E DESMONTAGEM DO MÓVEL SEM DANIFICÁ-LO. CALHA LEITO (02 PEÇAS) E COMPOÑÍVEL EM FORMATO DE "L" PARA PASSAGEM DE CABEAMENTO HORIZONTAL ENTRE OS PÉS CONFECCIONADA EM CHAPA METÁLICA COM ESPESSURA MÍNIMA DE 1,2 MM, ESTAMPADA E DOBRADA, E COM 01 SUPORTE DE TOMADA EM CHAPA DE AÇO COM ESPESSURA MÍNIMA DE 1,2 MM EM FORMATO DE "U" PRESO AO LEITO POR MEIO DE PARAFUSOS MÁQUINA PHILIPS M6X12 E COM 05 ORIFÍCIOS RETANGULARES PARA ELÉTRICA (PADRÃO ABNT), 02 ORIFÍCIOS REDONDOS PARA ÁUDIO, 02 ORIFÍCIOS PARA HDMI E 04 ORIFÍCIOS QUADRADOS PARA COLOCAÇÃO DE RECEPTORES PARA PLUG RJ45. PAINEL FRONTAL ESTRUTURAL (02 PEÇAS) CONFECCIONADO EM MDF COM 25 MM DE ESPESSURA, REVESTIDO EM AMBAS AS FACES COM FOLHA NATURAL DE MADEIRA PRÉ-COMPOSTA E AMBAS AS FACES E BORDAS DO TAMPO COM REVESTIMENTO EM LÂMINA DE MADEIRA MATIZADA NA COR PRETO ÉBANO OU SIMILAR (CONFORME CATÁLOGO A SER APRESENTADO E ESCOLHIDO PELO CONTRATANTE). A FIXAÇÃO PAINEL/TAMPO/ESTRUTURA DEVERÁ SER FEITA POR MEIO DE PARAFUSOS MÁQUINA M6, FIXADOS POR MEIO DE BUCHAS METÁLICAS CONFECCIONADAS EM ZAMAK CRAVADAS NA FACE EXTERNA E BORDA SUPERIOR DO PAINEL, POSSIBILITANDO ASSIM MAIOR RESISTÊNCIA NO CONJUNTO E A MONTAGEM E DESMONTAGEM DO MÓVEL SEM DANIFICÁ-LO.	04

	ESTRUTURAS METÁLICAS COM FORMATO ELÍPTICO (03 PEÇAS), MED. APROX. 600 X 150 X 715 MM, AUTOPORTANTES, CONSTITUÍDAS POR CHAPAS METÁLICAS DOBRADAS E CONFORMADAS, CUJA COMPOSIÇÃO SE DIVIDE EM SUPORTE DO TAMPO, COLUNA DUPLA, E BASE. SUPORTE DO TAMPO CONFECCIONADO EM CHAPA DE AÇO COM ESPESSURA DE 3,0 MM, ESTAMPADA E CONFORMADA EM CENTRO CNC, MEDINDO 625 X 240 X 3 MM. COLUNA DUPLA, FABRICADA EM CHAPA DE AÇO COM ESPESSURA DE 1,5 MM, CALANDRADA EM FORMATO DE MEIA LUA COM R 635 MM, UNIDAS PELO PROCESSO DE SOLDA MIG COM A BASE E O SUPORTE DO TAMPO, SENDO ESTAS CHAPAS DISPOSTAS EM AMBAS AS EXTREMIDADES DA COLUNA, NA POSIÇÃO HORIZONTAL, PROPORCIONANDO DESTA FORMA UMA INTERLIGAÇÃO PERFEITA (ENTRE BASE/COLUNA/SUPORTE DO TAMPO) POR MEIO DE SOLDA MIG, SENDO A CHAPA DA FACE INTERNA DA COLUNA DUPLA COM 02 FUIROS OBLONGOS PARA POSSIBILITAR PASSAGEM INTERNA PARA SUBIDA DE CABEAMENTO. BASE CONFECCIONADA EM CHAPA DE AÇO COM ESPESSURA DE 3,0 MM, ESTAMPADA E CONFORMADA EM CENTRO CNC, MEDINDO 500 X 146 X 3,0 MM, TODAS AS PEÇAS SÃO SOLDADAS ENTRE SI PELO PROCESSO MIG, FORMANDO UM CONJUNTO SÓLIDO E ROBUSTO. AS ESTRUTURAS SÃO REVESTIDAS NAS DUAS FACES DA COLUNA EM COURO ECOLÓGICO DE ÓTIMA QUALIDADE DANDO ASSIM UM DESIGN MODERNO. ACABAMENTO COM SAPATAS EM NYLON INJETADO COM DIÂMETRO DE 63 MM, COM REGULAGEM DE ALTURA EM APROX. 20 MM, CUJA FUNÇÃO SERÁ AJUSTAR EVENTUAIS DESNÍVEIS DE PISO. TODAS AS PARTES METÁLICAS SÃO SUBMETIDAS A UM PRÉ-TRATAMENTO POR FOSFATIZAÇÃO A BASE DE ZINCO (LAVAGEM - DECAPAGEM - FOSFATIZAÇÃO) E PINTURA ELETROSTÁTICA EM TINTA HÍBRIDA EPÓXI EM PÓ POLIÉSTER FOSCO DE ALTO DESEMPENHO, POLIMERIZADA EM ESTUFA A 200° C. AS CORES DEVERÃO SER NOCE MARE OU CARVALHO PRATA OU NOGUEIRA THAR OU SIMILAR (CONFORME CATÁLOGO A SER APRESENTADO E ESCOLHIDO PELO CONTRATANTE)	
10 RECEPÇÃO 1º, 2º E 3º PAV	BALÇÃO PARA ATENDIMENTO MODELO RETANGULAR 1600 X 700 X 1100 MM PERMITIDA VARIACÃO DE ATÉ 5% PARA + OU PARA - O TAMPO DEVERÁ SER CONFECCIONADO POR MEIO DE CHAPA EM MDP COM UMA ESPESSURA DE NO MÍNIMO 25 MM, INDISPENSÁVEL QUE SUAS FACES DE CONTATO SEJAM COM ACABAMENTO EM BP COMO TAMBÉM AS SUAS BORDAS FILETADAS POR MEIO DE FITAS/FILETES DE 2,5 MM. DEVERÁ CONTER UM ORIFÍCIO REDONDO COM SUPORTE EM PLÁSTICO, POSSIBILITANDO O ACESSO DE FIAÇÃO. AS CORES QUE COMPÕEM ESSA PEÇA COMO TAMBÉM POSSÍVEIS ACESSÓRIOS DEVERÃO SER NOCE MARE OU CARVALHO PRATA OU NOGUEIRA THAR OU SIMILAR (CONFORME CATÁLOGO A SER APRESENTADO E ESCOLHIDO PELO CONTRATANTE). O FECHAMENTO FRONTAL DEVERÁ SER CONFECCIONADO POR MEIO DE CHAPA EM MDP COM UMA ESPESSURA DE NO MÍNIMO 25 MM, INDISPENSÁVEL QUE SUAS FACES DE CONTATO SEJAM COM ACABAMENTO EM BP COMO TAMBÉM AS SUAS BORDAS FILETADAS POR MEIO DE FITAS/FILETES DE 2,5 MM. DEVERÁ SER FIXADO UMA CALHA, ACONDICIONADO FIAÇÃO, CONFECCIONADA POR MEIO DE CHAPA EM AÇO COM UMA ESPESSURA DE NO MÍNIMO 0,9 MM. AS CORES QUE COMPÕEM ESSA PEÇA COMO TAMBÉM POSSÍVEIS ACESSÓRIOS DEVERÃO SER NOCE MARE OU CARVALHO PRATA OU NOGUEIRA THAR OU SIMILAR (CONFORME CATÁLOGO A SER APRESENTADO E ESCOLHIDO PELO CONTRATANTE). OS FECHAMENTOS LATERAIS DEVERÃO SER CONFECCIONADOS POR MEIO DE CHAPAS EM MDP COM UMA ESPESSURA DE NO MÍNIMO 25 MM, INDISPENSÁVEL QUE SUAS FACES DE CONTATO SEJAM COM ACABAMENTO EM BP COMO TAMBÉM AS SUAS BORDAS FILETADAS POR MEIO DE FITAS/FILETES DE 2,5 MM. AS CORES QUE COMPÕEM ESSA PEÇA COMO TAMBÉM POSSÍVEIS ACESSÓRIOS DEVERÃO SER NOCE MARE OU CARVALHO PRATA OU NOGUEIRA THAR OU SIMILAR (CONFORME CATÁLOGO A SER APRESENTADO E ESCOLHIDO PELO CONTRATANTE). FECHAMENTO LATERAL E PORTA, COM 01 LATERAL MED. 440X760X25MM, PORTA COM TRAVA DE FECHAMENTO, ABERTURA PARA FORA MED. 900X760X25MM, 01 LATERAL MED. 560X760X25MM. BALCÓNETE DEVERÁ SER CONFECCIONADO POR MEIO DE CHAPA EM MDP COM UMA ESPESSURA DE NO MÍNIMO 15 MM, INDISPENSÁVEL QUE SUAS FACES DE CONTATO SEJAM COM ACABAMENTO EM BP COMO TAMBÉM AS SUAS BORDAS FILETADAS POR MEIO DE FITAS/FILETES DE 1,0 MM. ESTE É FIXADO NA FACE EXTERNA E UM POUCO MAIS ALTO DO FECHAMENTO FRONTAL, COM UM FORMADO ANGULAR, DANDO UM DESIGN DIFERENCIADO AO CONJUNTO. AS CORES QUE COMPÕEM ESSA PEÇA COMO TAMBÉM POSSÍVEIS ACESSÓRIOS DEVERÃO SER NOCE MARE OU CARVALHO PRATA OU NOGUEIRA THAR OU SIMILAR (CONFORME CATÁLOGO A SER APRESENTADO E ESCOLHIDO PELO CONTRATANTE). AS ESTRUTURAS LATERAIS DEVERÃO SER CONFECCIONADOS POR MEIO DE CHAPAS EM MDP COM UMA ESPESSURA DE NO MÍNIMO 25 MM, INDISPENSÁVEL QUE SUAS FACES DE CONTATO SEJAM COM ACABAMENTO EM BP COMO TAMBÉM AS SUAS BORDAS FILETADAS POR MEIO DE FITAS/FILETES DE 2,5 MM. NA PARTE INFERIOR DAS ESTRUTURAS DEVERÁ CONTER	03

TABELA QUANTITATIVA

	SUPORTES NO QUAL POSSIBILITA DIVERSAS REGULAGENS DE NÍVEL. AS CORES QUE COMPÕEM ESSA PEÇA COMO TAMBÉM POSSÍVEIS ACESSÓRIOS DEVERÃO SER NOCE MARE OU CARVALHO PRATA OU NOGUEIRA THAR OU SIMILAR (CONFORME CATÁLOGO A SER APRESENTADO E ESCOLHIDO PELO CONTRATANTE).	
11 RECEPÇÃO 1º 2º E 3º	BALÇÃO ACESSÍVEL 1600X1000X760 MM TAMPO DO CONJUNTO NECESSARIAMENTE DEVERÁ SER FABRICADO POR CHAPA DE MDP 25 MM DE ESPESSURA, COM SUAS FACES PROTEGIDAS POR APLICAÇÃO EM BP, COM DESIGN E AS CORES DEVERÃO SER NOCE MARE OU CARVALHO PRATA OU NOGUEIRA THAR OU SIMILAR (CONFORME CATÁLOGO A SER APRESENTADO E ESCOLHIDO PELO CONTRATANTE). ARREDOR DA PEÇA PROTEGIDA E ACABADA POR FILETES 2,5 MM DE ESPESSURA. CALHA PARA ACOMODAR FIOS NECESSARIAMENTE DEVERÁ SER FABRICADO POR CHAPA DE AÇO 0,9 MM DE ESPESSURA. ESTRUTURAS LATERAIS DO CONJUNTO NECESSARIAMENTE DEVERAM SER FABRICADO POR CHAPA DE MDP 25 MM DE ESPESSURA, COM SUAS FACES PROTEGIDAS POR APLICAÇÃO EM BP, COM DESIGN E AS CORES DEVERÃO SER NOCE MARE OU CARVALHO PRATA OU NOGUEIRA THAR OU SIMILAR (CONFORME CATÁLOGO A SER APRESENTADO E ESCOLHIDO PELO CONTRATANTE). ARREDOR DA PEÇA PROTEGIDA E ACABADA POR FILETES 2,5 MM DE ESPESSURA. FECHAMENTOS LATERAIS DO CONJUNTO NECESSARIAMENTE DEVERAM SER FABRICADO POR CHAPA DE MDP 25 MM DE ESPESSURA, COM SUAS FACES PROTEGIDAS POR APLICAÇÃO EM BP, COM DESIGN E AS CORES DEVERÃO SER NOCE MARE OU CARVALHO PRATA OU NOGUEIRA THAR OU SIMILAR (CONFORME CATÁLOGO A SER APRESENTADO E ESCOLHIDO PELO CONTRATANTE). ARREDOR DA PEÇA PROTEGIDA E ACABADA POR FILETES 2,5 MM DE ESPESSURA. FECHAMENTO FRONTAL DO CONJUNTO NECESSARIAMENTE DEVERÁ SER FABRICADO POR CHAPA DE MDP 25 MM DE ESPESSURA, COM SUAS FACES PROTEGIDAS POR APLICAÇÃO EM BP, COM DESIGN E AS CORES DEVERÃO SER NOCE MARE OU CARVALHO PRATA OU NOGUEIRA THAR OU SIMILAR (CONFORME CATÁLOGO A SER APRESENTADO E ESCOLHIDO PELO CONTRATANTE). ARREDOR DA PEÇA PROTEGIDA E ACABADA POR FILETES 2,5 MM DE ESPESSURA. TODAS AS ESTRUTURAS DEVERÃO ACOMPANHAR SUPORTES REGULARES PARA POSSÍVEIS IRREGULARIDADES DO CHÃO.	03
12 ARMÁRIO BAIXO	ARMÁRIO BAIXO 02 PORTAS GIRO 800 X 500 X 740 MM PERMITIDA VARIÇÃO DE ATÉ 5% PARA + OU PARA - O TAMPO DEVERÁ SER CONFECCIONADO POR MEIO DE CHAPA EM MDP COM UMA ESPESSURA DE NO MÍNIMO 25 MM. INDISPENSÁVEL QUE SUAS FACES DE CONTATO SEJAM COM ACABAMENTO EM BP COMO TAMBÉM AS SUAS BORDAS FILETADAS POR MEIO DE FITAS/FILETES DE 2,5 MM. AS CORES QUE COMPÕEM ESSA PEÇA COMO TAMBÉM POSSÍVEIS ACESSÓRIOS DEVERÃO SER NOCE MARE OU CARVALHO PRATA OU NOGUEIRA THAR OU SIMILAR (CONFORME CATÁLOGO A SER APRESENTADO E ESCOLHIDO PELO CONTRATANTE). AS LATERAIS, PRATELEIRA, PORTAS E BASE DEVERÃO SER CONFECCIONADAS POR MEIO DE CHAPA EM MDP COM UMA ESPESSURA DE NO MÍNIMO 18 MM. INDISPENSÁVEL QUE SUAS FACES DE CONTATO SEJAM COM ACABAMENTO EM BP COMO TAMBÉM AS SUAS BORDAS FILETADAS POR MEIO DE FITAS/FILETES DE 1,0 MM. AS PORTAS DEVERÃO POSSUIR FECHADURA COMO TAMBÉM USINAGENS "CAVA" PARA FINS ABRIR AS PORTAS, DISPENSANDO FIXAÇÃO DE PUXADORES EXTERNOS E SÃO APOIADAS POR MEIO DE DOBRADIÇAS 109°. NA PARTE INFERIOR DA BASE DEVERÁ CONTER SUPORTES NO QUAL POSSIBILITA DIVERSAS REGULAGENS DE NÍVEL. AS CORES QUE COMPÕEM ESSA PEÇA COMO TAMBÉM POSSÍVEIS ACESSÓRIOS DEVERÃO SER NOCE MARE OU CARVALHO PRATA OU NOGUEIRA THAR OU SIMILAR (CONFORME CATÁLOGO A SER APRESENTADO E ESCOLHIDO PELO CONTRATANTE). INTERNAMENTE DO ARMÁRIO SERÁ UMA PRATELEIRA MÓVEL. FUNDO DEVERÁ SER CONFECCIONADO POR MEIO DE CHAPA EM MDP COM UMA ESPESSURA DE NO MÍNIMO 15 MM. INDISPENSÁVEL QUE SUAS FACES DE CONTATO SEJAM COM ACABAMENTO EM BP COMO TAMBÉM AS SUAS BORDAS FILETADAS POR MEIO DE FITAS/FILETES DE 1,0 MM. AS CORES QUE COMPÕEM ESSA PEÇA COMO TAMBÉM POSSÍVEIS ACESSÓRIOS DEVERÃO SER NOCE MARE OU CARVALHO PRATA OU NOGUEIRA THAR OU SIMILAR (CONFORME CATÁLOGO A SER APRESENTADO E ESCOLHIDO PELO CONTRATANTE).	155
13 MESA DE TRABALHO GERAL	MESA TRABALHO RETADIMENSÕES: 1600 X 750 X 740 MM (LXPXA) (VARIÇÃO MÁXIMA DE 5% NAS MEDIDAS PARA MAIS OU PARA MENOS). TAMPO CONFECCIONADO EM MADEIRA TIPO MDP COM ESPESSURA DE 25 MM E COM REVESTIMENTO NAS DUAS FACES EM MATERIAL TIPO BP (BAIXA PRESSÃO). TODO PERÍMETRO É ENCABEÇADO COM FILETE DE 2,5 MM DE ESPESSURA E RAIO ERGONÓMICO DE 2,5 MM. O TAMPO TERÁ TRÊS PASSA CABOS OVALADOS DE PVC RÍGIDO, COM DIÂMETRO 80 MM COM TAMPA REMOVÍVEL E ABERTURA PARA PASSAGEM DE CABOS. PAINEL FRONTAL ESTRUTURAL CONFECCIONADOS EM MADEIRA TIPO MDP COM ESPESSURA DE 18 MM E COM REVESTIMENTO NAS DUAS FACES É EM MATERIAL TIPO BP (BAIXA PRESSÃO). TODO PERÍMETRO É ENCABEÇADO COM FILETE TIPO PAPEL DE 0,3 MM DE ESPESSURA. ELETRO CALHA ESTRUTURAL, CONFECCIONADA COM CHAPAS METÁLICAS DOBRADAS COM ESPESSURA MÍNIMA DE 0,6 MM. A CALHA É DOTADA DE	47

	PORTA TOMADAS COM ORIFÍCIOS PARA INSTALAÇÃO DE DUAS TOMADAS TIPO MARGIRIUS E DUAS FURAÇÕES DE R.45, QUE PERCORRE POR TODA EXTENSÃO DA CALHA. ESTRUTURAS LATERAIS METÁLICAS, BASE INFERIOR EM CHAPA DE AÇO DE 1,5 MM DE ESPESSURA Prensada dispensando uso de ponteiras em PVC. DUAS COLUNAS CONFECCIONADAS EM TUBOS SEMI-OBLONGOS MEDINDO APROXIMADAMENTE 55 X 30 X 1,2 MM. ENTRE AS COLUNAS SÃO ACOPLADAS CALHAS DE ACABAMENTO SENDO UMA FIXA E UMA SACÁVEL CONFECCIONADAS EM CHAPA DE AÇO 0,9 MM, FIXADA POR ENCAIXE E PRESSÃO. BASE SUPERIOR EM TUBO DE AÇO 20 X 30 X 1,2 MM COM EXTREMIDADES FECHADAS. ESTRUTURA UNIDA POR MEIO DE SOLDA TIPO MIG COM ACABAMENTO INFERIOR EM SAPATA DE NYLON INJETADO. SISTEMA DE FIXAÇÃO DO CONJUNTO POR MEIO DE PINOS MINIFIX, BUCHA METÁLICA, PARAFUSOS M6 E REBITES, QUE POSSIBILITAM A MONTAGEM E DESMONTAGEM DO MÓVEL SEM DANIFICAR. EXCESSÃO É A FIXAÇÃO DA CALHA BERÇO QUE É POR MEIO DE PARAFUSOS AUTO ATARRAXANTES PARA ESCOLHA DO LOCAL DE INSTALAÇÃO NA HORA DA MONTAGEM. TRATAMENTO METÁLICO DAS PARTES EM AÇO POR MEIO DE FOSFOTIZAÇÃO COM BASE DE ZINCO E PINTURA TIPO ELETROSTÁTICA EPÓXI PÓ FOSCA DE ALTA PERFORMANCE CURADA EM ESTUFA A 200°C. AS CORES DEVERÃO SER NOCE MARE OU CARVALHO PRATA OU NOGUEIRA THAR OU SIMILAR (CONFORME CATÁLOGO A SER APRESENTADO E ESCOLHIDO PELO CONTRATANTE)	
14 MESA SECRETARIA	MESA TRABALHO RETADIMENSÕES: 1400 X 750 X 740 MM (LXPXA) (VARIÇÃO MÁXIMA DE 5% NAS MEDIDAS PARA MAIS OU PARA MENOS). TAMPO CONFECCIONADO EM MADEIRA TIPO MDP COM ESPESSURA DE 25 MM E COM REVESTIMENTO NAS DUAS FACES EM MATERIAL TIPO BP (BAIXA PRESSÃO). TODO PERÍMETRO É ENCABEÇADO COM FILETE DE 2,5 MM DE ESPESSURA E RAIO ERGONÓMICO DE 2,5 MM. O TAMPO TERÁ TRÊS PASSA CABOS OVALADOS DE PVC RÍGIDO, COM DIÂMETRO 80 MM COM TAMPA REMOVÍVEL E ABERTURA PARA PASSAGEM DE CABOS. PAINEL FRONTAL ESTRUTURAL CONFECCIONADOS EM MADEIRA TIPO MDP COM ESPESSURA DE 18 MM E COM REVESTIMENTO NAS DUAS FACES É EM MATERIAL TIPO BP (BAIXA PRESSÃO). TODO PERÍMETRO É ENCABEÇADO COM FILETE TIPO PAPEL DE 0,3 MM DE ESPESSURA. ELETRO CALHA ESTRUTURAL, CONFECCIONADA COM CHAPAS METÁLICAS DOBRADAS COM ESPESSURA MÍNIMA DE 0,6 MM. A CALHA É DOTADA DE PORTA TOMADAS COM ORIFÍCIOS PARA INSTALAÇÃO DE DUAS TOMADAS TIPO MARGIRIUS E DUAS FURAÇÕES DE R.45, QUE PERCORRE POR TODA EXTENSÃO DA CALHA. ESTRUTURAS LATERAIS METÁLICAS, BASE INFERIOR EM CHAPA DE AÇO DE 1,5 MM DE ESPESSURA Prensada dispensando uso de ponteiras em PVC. DUAS COLUNAS CONFECCIONADAS EM TUBOS SEMI-OBLONGOS MEDINDO APROXIMADAMENTE 55 X 30 X 1,2 MM. ENTRE AS COLUNAS SÃO ACOPLADAS CALHAS DE ACABAMENTO SENDO UMA FIXA E UMA SACÁVEL CONFECCIONADAS EM CHAPA DE AÇO 0,9 MM, FIXADA POR ENCAIXE E PRESSÃO. BASE SUPERIOR EM TUBO DE AÇO 20 X 30 X 1,2 MM COM EXTREMIDADES FECHADAS. ESTRUTURA UNIDA POR MEIO DE SOLDA TIPO MIG COM ACABAMENTO INFERIOR EM SAPATA DE NYLON INJETADO. SISTEMA DE FIXAÇÃO DO CONJUNTO POR MEIO DE PINOS MINIFIX, BUCHA METÁLICA, PARAFUSOS M6 E REBITES, QUE POSSIBILITAM A MONTAGEM E DESMONTAGEM DO MÓVEL SEM DANIFICAR. EXCESSÃO É A FIXAÇÃO DA CALHA BERÇO QUE É POR MEIO DE PARAFUSOS AUTO ATARRAXANTES PARA ESCOLHA DO LOCAL DE INSTALAÇÃO NA HORA DA MONTAGEM. TRATAMENTO METÁLICO DAS PARTES EM AÇO POR MEIO DE FOSFOTIZAÇÃO COM BASE DE ZINCO E PINTURA TIPO ELETROSTÁTICA EPÓXI PÓ FOSCA DE ALTA PERFORMANCE CURADA EM ESTUFA A 200°C. AS CORES DEVERÃO SER NOCE MARE OU CARVALHO PRATA OU NOGUEIRA THAR OU SIMILAR (CONFORME CATÁLOGO A SER APRESENTADO E ESCOLHIDO PELO CONTRATANTE)	3
15 MESA VEREADORES	MESA GERÊNCIA COM ARMÁRIO APOIO 1600 X 800 X 740 X 1600 X 675 MM PERMITIDA VARIÇÃO DE ATÉ 5% PARA + OU PARA - O TAMPO DEVERÁ SER CONFECCIONADO POR MEIO DE CHAPA EM MDP COM UMA ESPESSURA DE NO MÍNIMO 25 MM. INDISPENSÁVEL QUE SUAS FACES DE CONTATO SEJAM COM ACABAMENTO EM BP COMO TAMBÉM AS SUAS BORDAS FILETADAS POR MEIO DE FITAS/FILETES DE 2,5 MM. SOB O TAMPO DEVERÁ CONTER DOIS TUBOS EM AÇO, SENDO UM COM UMA MEDIDA/ESPESSURA DE 50 X 20 X 1,5 MM SERVINDO COMO BARRA DE TRATAMENTO ENTRE ESTRUTURA LATERAL E ARMÁRIO APOIO E OUTRO COM UMA MEDIDA/ESPESSURA DE 50 X 50 X 1,2 POSICIONADO AO LADO OPOSTO DA ESTRUTURA LATERAL SERVINDO COM APOIO DO TAMPO E ARMÁRIO. AS CORES QUE COMPÕEM ESSA PEÇA COMO TAMBÉM POSSÍVEIS ACESSÓRIOS DEVERÃO SER NOCE MARE OU CARVALHO PRATA OU NOGUEIRA THAR OU SIMILAR (CONFORME CATÁLOGO A SER APRESENTADO E ESCOLHIDO PELO CONTRATANTE). O PAINEL ESTRUTURA E PRIVACIDADE DEVERÁ SER CONFECCIONADO POR MEIO DE CHAPA EM MDP COM UMA ESPESSURA DE NO MÍNIMO 18 MM. INDISPENSÁVEL QUE SUAS FACES DE CONTATO SEJAM COM ACABAMENTO EM BP COMO TAMBÉM AS SUAS BORDAS FILETADAS POR	21

TABELA QUANTITATIVA

	<p>MEIO DE FITAS/FILETES DE 1,0 MM. DEVERÁ SER FIXADO UMA CALHA, ACONDICIONADO FIAÇÃO, CONFECCIONADA POR MEIO DE CHAPA EM AÇO COM UMA ESPESSURA DE NO MÍNIMO 0,9 MM. AS CORES QUE COMPÕEM ESSA PEÇA COMO TAMBÉM POSSÍVEIS ACESSÓRIOS DEVERÃO SER NOCE MARE OU CARVALHO PRATA OU NOGUEIRA THAR OU SIMILAR (CONFORME CATÁLOGO A SER APRESENTADO E ESCOLHIDO PELO CONTRATANTE). A ESTRUTURA LATERAL DEVERÁ SER CONFECCIONADAS POR MEIO DE TUBOS EM AÇO COM AS SEGUINTE MEDIDAS E ESPESSURAS: TUBO COM UMA MEDIDA/ESPESSURA DE NO MÍNIMO 50 X 50 X 1,2 MM (ESTE SENDO AS COLUNAS); TUBO COM UMA MEDIDA/ESPESSURA DE NO MÍNIMO 50 X 50 X 1,2 MM (ESTE SENDO A TRAVESSA). NA PARTE INFERIOR DAS COLUNAS DEVERÃO CONTER SUPORTES NO QUAL POSSIBILITA DIVERSAS REGULAGENS DE NÍVEL. AS CORES QUE COMPÕEM ESSA PEÇA COMO TAMBÉM POSSÍVEIS ACESSÓRIOS DEVERÃO SER NOCE MARE OU CARVALHO PRATA OU NOGUEIRA THAR OU SIMILAR (CONFORME CATÁLOGO A SER APRESENTADO E ESCOLHIDO PELO CONTRATANTE). ARMÁRIO APOIO COM 01 PORTA, 03 GAVETAS 02 NICHOS. A ESTRUTURA OPOSTA DEVERÁ SER CONFECCIONADAS POR MEIO DE CHAPAS EM MDP COM AS SEGUINTE ESPESSURAS: TAMPO COM UMA ESPESSURA DE NO MÍNIMO 25 MM, COM ACABAMENTO EM BP E BORDAS FILETADAS POR MEIO DE FITAS/FILETES DE 2,5 MM. DEVERÁ CONTER UMA USINAGEM RETANGULAR COM CAIXA TOMADA ELÉTRICA CONFECCIONADA EM ALUMÍNIO E PLÁSTICO. BASE COM UMA ESPESSURA DE NO MÍNIMO 18 MM, COM ACABAMENTO EM BP E BORDAS FILETADAS POR MEIO DE FITAS/FILETES DE 1,0 MM. NA PARTE INFERIOR DA BASE DEVERÁ CONTER SUPORTES NO QUAL POSSIBILITA DIVERSAS REGULAGENS DE NÍVEL, COMO TAMBÉM UM ORIFÍCIO REDONDO, POSSIBILITANDO O ACESSO DE FIAÇÃO. FRENTE DAS GAVETAS COM UMA ESPESSURA DE NO MÍNIMO 18 MM, COM ACABAMENTO EM BP E BORDAS FILETADAS POR MEIO DE FITAS/FILETES DE 1,0 MM. DEVERÃO POSSUIR FECHADURA COM TRAVAMENTO ÚNICO COMO TAMBÉM PUXADOR EXTERNO PARA CADA GAVETA, CONFECCIONADO EM AÇO TIPO "BARRA". AS GAVETAS INTERNAS DEVERÃO SER CONFECCIONADAS POR MEIO DE CHAPA EM AÇO COM UMA ESPESSURA DE NO MÍNIMO 0,45 MM E SÃO APOIADAS EM PAR DE CORREDIÇAS METÁLICAS COM DESLIZE POR ROLDANAS NYLON. PORTA COM UMA ESPESSURA DE NO MÍNIMO 18 MM, COM ACABAMENTO EM BP E BORDAS FILETADAS POR MEIO DE FITAS/FILETES DE 1,0 MM. DEVERÁ POSSUIR FECHADURA COMO TAMBÉM UM PUXADOR EXTERNO, CONFECCIONADO EM AÇO TIPO "BARRA" E APOIADA POR MEIO DE DOBRADIÇAS 105°. LATERAIS, NICHOS E PRATELEIRA COM UMA ESPESSURA DE NO MÍNIMO 18 MM, COM ACABAMENTO EM BP E BORDAS FILETADAS POR MEIO DE FITAS/FILETES DE 1,0 MM. FUNDO COM UMA ESPESSURA DE NO MÍNIMO 15 MM, COM ACABAMENTO EM BP E BORDAS FILETADAS POR MEIO DE FITAS/FILETES DE 0,3 MM. AS CORES QUE COMPÕEM ESSA PEÇA COMO TAMBÉM POSSÍVEIS ACESSÓRIOS DEVERÃO SER NOCE MARE OU CARVALHO PRATA OU NOGUEIRA THAR OU SIMILAR (CONFORME CATÁLOGO A SER APRESENTADO E ESCOLHIDO PELO CONTRATANTE).</p>		
16 SALA REUNIÃO 2º PAVIMENTO	<p>ARMÁRIO BAIXO 04 PORTAS GIRO 1600 X 500 X 740 MM *PERMITIDA VARIAÇÃO DE ATÉ 5% PARA + OU PARA -*</p> <p>O TAMPO DEVERÁ SER CONFECCIONADO POR MEIO DE CHAPA EM MDP COM UMA ESPESSURA DE NO MÍNIMO 25 MM. INDISPENSÁVEL QUE SUAS FACES DE CONTATO SEJAM COM ACABAMENTO EM BP COMO TAMBÉM AS SUAS BORDAS FILETADAS POR MEIO DE FITAS/FILETES DE 2,5 MM. AS CORES QUE COMPÕEM ESSA PEÇA COMO TAMBÉM POSSÍVEIS ACESSÓRIOS DEVERÃO SER NOCE MARE OU CARVALHO PRATA OU NOGUEIRA THAR OU SIMILAR (CONFORME CATÁLOGO A SER APRESENTADO E ESCOLHIDO PELO CONTRATANTE). AS LATERAIS, PRATELEIRA, PORTAS E BASE DEVERÃO SER CONFECCIONADAS POR MEIO DE CHAPA EM MDP COM UMA ESPESSURA DE NO MÍNIMO 18 MM. INDISPENSÁVEL QUE SUAS FACES DE CONTATO SEJAM COM ACABAMENTO EM BP COMO TAMBÉM AS SUAS BORDAS FILETADAS POR MEIO DE FITAS/FILETES DE 1,0 MM. AS PORTAS DEVERÃO POSSUIR FECHADURA COMO TAMBÉM USINAGENS "CAVA" PARA FINS ABRIR AS PORTAS, DISPENSANDO FIXAÇÃO DE PUXADORES EXTERNOS E SÃO APOIADAS POR MEIO DE DOBRADIÇAS 105°. NA PARTE INFERIOR DA BASE DEVERÁ CONTER SUPORTES NO QUAL POSSIBILITA DIVERSAS REGULAGENS DE NÍVEL. AS CORES QUE COMPÕEM ESSA PEÇA COMO TAMBÉM POSSÍVEIS ACESSÓRIOS DEVERÃO SER NOCE MARE OU CARVALHO PRATA OU NOGUEIRA THAR OU SIMILAR (CONFORME CATÁLOGO A SER APRESENTADO E ESCOLHIDO PELO CONTRATANTE). INTERNAMENTE DO ARMÁRIO SERÁ UMA PRATELEIRA MÓVEL. FUNDO DEVERÁ SER CONFECCIONADO POR MEIO DE CHAPA EM MDP COM UMA ESPESSURA DE NO MÍNIMO 15 MM. INDISPENSÁVEL QUE SUAS FACES DE CONTATO SEJAM COM ACABAMENTO EM BP COMO TAMBÉM AS SUAS BORDAS FILETADAS POR MEIO DE FITAS/FILETES DE 1,0 MM. AS CORES QUE COMPÕEM ESSA PEÇA COMO TAMBÉM POSSÍVEIS ACESSÓRIOS DEVERÃO SER NOCE MARE OU CARVALHO PRATA OU NOGUEIRA THAR OU SIMILAR (CONFORME CATÁLOGO A SER APRESENTADO E ESCOLHIDO PELO CONTRATANTE).</p>	1	
17 MESA VEREADORES	<p>MESA RETA COMPLEMENTO PÉS TUBULARES 900 X 800 X 740 MM (VARIAÇÃO MÁXIMA DE 5% NAS MEDIDAS PARA MAIS OU PARA MENOS). O TAMPO DEVERÁ SER CONFECCIONADO POR MEIO DE CHAPA EM MDP COM UMA ESPESSURA DE NO MÍNIMO</p>	21	
	<p>COMPLEMENTO</p> <p>25 MM. INDISPENSÁVEL QUE SUAS FACES DE CONTATO SEJAM COM ACABAMENTO EM BP COMO TAMBÉM AS SUAS BORDAS FILETADAS POR MEIO DE FITAS/FILETES DE 2,5 MM. DEVERÁ CONTER CAIXA ELÉTRICA CONFECCIONADA EM DUAS PARTES (TAMPA E SUPORTE TOMADAS), SENDO A TAMPA CONFECCIONADA EM ALUMÍNIO MODELO BASCULANTE COM ABERTURA 105° FIXADA AO TAMPO POR MEIO 02 CHAPINHAS DE AÇO MOLA E PARAFUSO AUTO-ATARRAXANTE, E A PORTA TOMADA CONFECCIONADA EM CHAPA DE AÇO DOBRADA COM ESPESSURA MÍNIMA 0,9 MM PARA COLOCAÇÃO DE TOMADAS ELÉTRICAS (PADRÃO ABNT) E RECORTES QUADRADOS PARA COLOCAÇÃO DE RECEPTORES PARA PLUG RJ45 COM CHAPA DE AÇO TIPO ESPELHO REMOVÍVEL, PERMITINDO A SUBSTITUIÇÃO DO PADRÃO DE RJ45 QUANDO NECESSÁRIO, ADQUIRINDO APENAS UM NOVO ESPELHO COM RECORTE ESPECIFICADO. COM ABERTURAS PARA PASSAGEM DE CABEAMENTO (TOMADAS E PLUGS NÃO INCLUSOS), FIXADA AO TAMPO POR MEIO DE PARAFUSOS AUTO-ATARRAXANTE. POSSIBILITANDO O ACESSO DE FIAÇÃO. AS CORES QUE COMPÕEM ESSA PEÇA COMO TAMBÉM POSSÍVEIS ACESSÓRIOS DEVERÃO SER NOCE MARE OU CARVALHO PRATA OU NOGUEIRA THAR OU SIMILAR (CONFORME CATÁLOGO A SER APRESENTADO E ESCOLHIDO PELO CONTRATANTE). O PAINEL ESTRUTURAL E PRIVACIDADE DEVERÁ SER CONFECCIONADO POR MEIO DE CHAPA EM MDP COM UMA ESPESSURA DE NO MÍNIMO 15 MM. INDISPENSÁVEL QUE SUAS FACES DE CONTATO SEJAM COM ACABAMENTO EM BP COMO TAMBÉM AS SUAS BORDAS FILETADAS POR MEIO DE FITAS/FILETES DE 0,3 MM. DEVERÁ SER FIXADO UMA CALHA, ACONDICIONADO FIAÇÃO, CONFECCIONADA POR MEIO DE CHAPA EM AÇO COM UMA ESPESSURA DE NO MÍNIMO 0,9 MM. AS CORES QUE COMPÕEM ESSA PEÇA COMO TAMBÉM POSSÍVEIS ACESSÓRIOS DEVERÃO SER NOCE MARE OU CARVALHO PRATA OU NOGUEIRA THAR OU SIMILAR (CONFORME CATÁLOGO A SER APRESENTADO E ESCOLHIDO PELO CONTRATANTE). AS ESTRUTURAS LATERAIS DEVERÃO SER CONFECCIONADAS POR MEIO DE TUBOS EM AÇO COM AS SEGUINTE ESPESSURAS: TUBO COM UMA MEDIDA/ESPESSURA DE NO MÍNIMO 50 X 50 X 1,2 MM (ESTE SENDO AS COLUNAS); TUBO COM UMA MEDIDA/ESPESSURA DE NO MÍNIMO 50 X 50 X 1,2 MM (ESTE SENDO A TRAVESSA); NA PARTE INFERIOR DAS COLUNAS DEVERÃO CONTER SUPORTES NO QUAL POSSIBILITA DIVERSAS REGULAGENS DE NÍVEL. AS CORES QUE COMPÕEM ESSA PEÇA COMO TAMBÉM POSSÍVEIS ACESSÓRIOS DEVERÃO SER NOCE MARE OU CARVALHO PRATA OU NOGUEIRA THAR OU SIMILAR (CONFORME CATÁLOGO A SER APRESENTADO E ESCOLHIDO PELO CONTRATANTE).</p>		
18 MESA DE REUNIÃO 1º PAV	<p>MESA GERENCIA REUNIÃO DIMENSÕES: 3000 X 1000 X 740 MM (LXPXA) (VARIAÇÃO MÁXIMA DE 5% NAS MEDIDAS PARA MAIS OU PARA MENOS). TAMPO COM ESPESSURA FINAL DE 55 MM, COMPOSTO POR TRÊS CAMADAS MODULARES E SOBREPOSTAS, COM A CAMADA SUPERIOR COMPOSTA POR 07 MÓDULOS, SENDO 02 MÓDULOS NAS CABECEIRAS MED. 600 X 1200 MM, 02 MÓDULOS LATERAIS FIXOS MED. 1200 X 580 MM, 02 MÓDULOS LATERAIS DESLIZANTES MED. 1198 X 600 MM E 01 TAMPO CENTRAL MED. 600 X 1200 MM. AS CAMADAS INFERIORES E MEDIANOS, COMPOSTAS POR 04 TAMPOS, SENDO 02 TAMPOS INFERIORES E 02 TAMPOS MEDIANOS, MED. 2100 X 1200 MM CADA TAMPO. OS MÓDULOS SE ACOPLAM PERFEITAMENTE PARA FORMAR UMA SUPERFÍCIE DE TRABALHO COM DESIGN ERGONÔMICO E ELEGANTE. OS MÓDULOS SUPERIORES (CABECEIRAS, LATERAL FIXO, LATERAL DESLIZANTE E CENTRAL) SÃO CONFECCIONADOS EM MDF COM 18 MM DE ESPESSURA, REVESTIDO EM AMBAS AS FACES COM FOLHA NATURAL DE MADEIRA PRÉ-COMPOSTA E COM FACE SUPERIOR E BORDAS DO TAMPO COM REVESTIMENTO EM LÂMINA DE MADEIRA E ACABAMENTO EM VERNIZ. O SISTEMA DE DESLIZAMENTO DO MÓDULO LATERAL É COMPOSTO POR 06 CALÇOS CONFECCIONADOS EM NYLON MEDINDO 54 X 35 X 13 MM FIXADOS NA FACE INFERIOR COM CANAL LATERAL PARA O DESLIZAMENTO SUAVE E SILENCIOSO POR MEIO DE 03 TRILHOS CONFECCIONADOS EM CHAPA DE AÇO COM ESPESSURA MÍNIMA DE 1,9 MM E EM FORMATO DE "U" COM ABAS PARA GUIAR OS CALÇOS. O ACESSO DO CABEAMENTO AO TAMPO É FEITO POR MEIO DE QUATRO TUBOS EM ALUMÍNIO, SENDO DOIS TUBOS 19 X 19 X 1,0 MM E DOIS TUBOS 16 X 16 X 1,6 MM ADENTRANDO O TUBO MENOR NO TUBO MAIOR, DE MODO AO MOVIMENTAR OS REFERIDOS TUBOS FORMARA UM CANAL COM ABERTURA PARA PASSAGEM DE CABOS DO SUPORTE DE TOMADAS PARA A FACE SUPERIOR DO TAMPO. O TAMPO MEDIANO É CONFECCIONADO EM MDF COM 18 MM DE ESPESSURA, REVESTIDO EM AMBAS AS FACES COM EM FILME TERMO Prensado DE MELAMINICO DE BAIXA PRESSÃO CRU, COM ESPESSURA DE 0,2 MM, TEXTURIZADO, SEMIFOSCO E ANTIRREFLEXO. O BORDO QUE ACOMPANHA TODO O CONTO RNO DO TAMPO É ENGABEÇADO POR FITAS DE BORDO EM LÂMINA DE MADEIRA PRÉ-COMPOSTA COM 0,6 MM DE ESPESSURA MÍNIMA, COLADAS UMA SOBRE A OUTRA COM ADESIVO HOT MELT. O TAMPO MEDIANO POSSUI AINDA 04 RECORTES SENDO 03 PARA O TRILHO DO MÓDULO DESLIZANTE E 01 PARA O SUPORTE DE TOMADAS. O TAMPO INFERIOR É CONFECCIONADO EM MDF COM 19 MM DE ESPESSURA, REVESTIDO NA FACE SUPERIOR COM FOLHA NATURAL DE MADEIRA PRÉ-COMPOSTA E BORDAS DO TAMPO COM REVESTIMENTO EM LÂMINA DE MADEIRA MATIZADA NA COR PRETO ÉBANO OU SIMILAR (CONFORME CATÁLOGO A SER APRESENTADO E ESCOLHIDO PELO CONTRATANTE). FACE INFERIOR REVESTIDO COM EM FILME TERMO Prensado DE MELAMINICO DE BAIXA PRESSÃO CRU, COM ESPESSURA DE 0,2 MM,</p>		01

TABELA QUANTITATIVA

	<p>TEXTURIZADO, SEMIFOSCO E ANTIRREFLEXO. O BORDO QUE ACOMPANHA TODO O CONTOURNO DA FACE INFERIOR DO TAMPO É USINADO 20°. O TAMPO INFERIOR POSSUI UM RECORTE PARA O SUPORTE DE TOMADAS. A FIXAÇÃO TAMPO/ESTRUTURA DEVERÁ SER FEITA POR MEIO DE PARAFUSOS MÁQUINA M6, FIXADOS AO TAMPO POR MEIO DE BUCHAS METÁLICAS CONFECCIONADAS EM ZAMAK CRAVADAS NA FACE INFERIOR DO TAMPO, POSSIBILITANDO A MONTAGEM E DESMONTAGEM DO MÓVEL SEM DANIFICÁ-LO. CALHA LEITO (02 PEÇAS) E COMONIVEL EM FORMATO DE "L" PARA PASSAGEM DE CABEAMENTO HORIZONTAL ENTRE OS PÉS CONFECCIONADA EM CHAPA METÁLICA COM ESPESSURA MÍNIMA DE 1,2 MM, ESTAMPADA E DOBRADA, E COM 01 SUPORTE DE TOMADA EM CHAPA DE AÇO COM ESPESSURA MÍNIMA DE 1,2 MM EM FORMATO DE "U" PRESO AO LEITO POR MEIO DE PARAFUSOS MÁQUINA PHILIPS M6X12 E COM 05 ORIFÍCIOS RETANGULARES PARA ELÉTRICA (PADRÃO ABNT), 02 ORIFÍCIOS REDONDOS PARA ÁUDIO, 02 ORIFÍCIOS PARA HDMI E 04 ORIFÍCIOS QUADRADOS PARA COLOCAÇÃO DE RECEPTORES PARA PLUG RJ45. PAINEL FRONTAL ESTRUTURAL (02 PEÇAS) CONFECCIONADO EM MDF COM 25 MM DE ESPESSURA, REVESTIDO EM AMBAS AS FACES COM FOLHA NATURAL DE MADEIRA PRÉ-COMPOSTA E AMBAS AS FACES E BORDAS DO TAMPO COM REVESTIMENTO EM LÂMINA DE MADEIRA MATIZADA NA COR PRETO ÉBANO OU SIMILAR (CONFORME CATÁLOGO A SER APRESENTADO E ESCOLHIDO PELO CONTRATANTE). A FIXAÇÃO PAINEL/TAMPO/ESTRUTURA DEVERÁ SER FEITA POR MEIO DE PARAFUSOS MÁQUINA M6, FIXADOS POR MEIO DE BUCHAS METÁLICAS CONFECCIONADAS EM ZAMAK CRAVADAS NA FACE EXTERNA E BORDA SUPERIOR DO PAINEL, POSSIBILITANDO ASSIM MAIOR RESISTÊNCIA NO CONJUNTO E A MONTAGEM E DESMONTAGEM DO MÓVEL SEM DANIFICÁ-LO. ESTRUTURAS METÁLICAS COM FORMATO ELÍPTICO (03 PEÇAS), MED. APROX. 800 X 150 X 715 MM, AUTOPORTANTES, CONSTITUÍDAS POR CHAPAS METÁLICAS DOBRADAS E CONFORMADAS, CUJA COMPOSIÇÃO SE DIVIDE EM SUPORTE DO TAMPO, COLUNA DUPLA, E BASE. SUPORTE DO TAMPO CONFECCIONADO EM CHAPA DE AÇO COM ESPESSURA DE 3,0 MM, ESTAMPADA E CONFORMADA EM CENTRO CNC, MEDINDO 625 X 240 X 3 MM. COLUNA DUPLA, FABRICADA EM CHAPA DE AÇO COM ESPESSURA DE 1,5 MM, CALANDRADA EM FORMATO DE MEIA LUA COM R 635 MM, UNIDAS PELO PROCESSO DE SOLDA MIG COM A BASE E O SUPORTE DO TAMPO, SENDO ESTAS CHAPAS DISPOSTAS EM AMBAS AS EXTREMIDADES DA COLUNA, NA POSIÇÃO HORIZONTAL, PROPORCIONANDO DESTA FORMA UMA INTERLIGAÇÃO PERFEITA (ENTRE BASE/COLUNA/SUPORTE DO TAMPO) POR MEIO DE SOLDA MIG, SENDO A CHAPA DA FACE INTERNA DA COLUNA DUPLA COM 02 FURROS OBLONGOS PARA POSSIBILITAR PASSAGEM INTERNA PARA SUBIDA DE CABEAMENTO, BASE CONFECCIONADA EM CHAPA DE AÇO COM ESPESSURA DE 3,0 MM, ESTAMPADA E CONFORMADA EM CENTRO CNC, MEDINDO 500 X 146 X 3,0 MM, TODAS AS PEÇAS SÃO SOLDADAS ENTRE SI PELO PROCESSO MIG, FORMANDO UM CONJUNTO SÓLIDO E ROBUSTO. AS ESTRUTURAS SÃO REVESTIDAS NAS DUAS FACES DA COLUNA EM COURO ECOLÓGICO DE ÓTIMA QUALIDADE DANDO ASSIM UM DESIGN MODERNO. ACABAMENTO COM SAPATAS EM NYLON INJETADO COM DIÂMETRO DE 63 MM, COM REGULAGEM DE ALTURA EM APROX. 20 MM, CUJA FUNÇÃO SERÁ AJUSTAR EVENTUAIS DESNÍVEIS DE PISO. TODAS AS PARTES METÁLICAS SÃO SUBMETIDAS A UM PRÉ-TRATAMENTO POR FOSFATIZAÇÃO A BASE DE ZINCO (LAVAGEM - DECAPAGEM - FOSFATIZAÇÃO) E PINTURA ELETROSTÁTICA EM TINTA HÍBRIDA EPOXI EM PÓ POLIÉSTER FOSCO DE ALTO DESEMPENHO, POLIMERIZADA EM ESTUFA A 200° C. AS CORES DEVERÃO SER NOCE MARE OU CARVALHO PRATA OU NOGUEIRA THAR OU SIMILAR (CONFORME CATÁLOGO A SER APRESENTADO E ESCOLHIDO PELO CONTRATANTE).</p>	
19 REFEITÓRIO	<p>MESA REFEITÓRIO 1400X740 (VARIAÇÃO MÁXIMA DE 5% NAS MEDIDAS PARA MAIS OU PARA MENOS). TAMPO EM MDF, COM 25 MM DE ESPESSURA, REVESTIDO EM AMBAS AS FACES COM FILME TERMO Prensado de MELAMINICO COM ESPESSURA DE 0,2 MM, TEXTURIZADO, SEMIFOSCO E ANTIRREFLEXO. O BORDO QUE ACOMPANHA TODO O CONTOURNO DO TAMPO É ENCABEÇADO COM FITA DE POLIESTIRENO COM 2,5 MM DE ESPESSURA MÍNIMA, COLADAS COM ADESIVO HOT MELT, COM ARESTAS ARREDONDADAS E RAIO ERGONÓMICO DE 2,5 MM. A FIXAÇÃO DO TAMPO/ESTRUTURA DEVERÁ SER FEITA POR MEIO DE PARAFUSOS OCULTOS TIPO MINIFIX, FIXADOS EM BUCHAS METÁLICAS CONFECCIONADAS EM ZAMAK, E CRAVADAS NO TAMPO. ESTRUTURA INTEIRIÇA FORMADA POR TUBOS E CHAPAS METÁLICAS, COM A BASE SUPERIOR EM CHAPA DE AÇO 1,9 MM, A BASE INFERIOR EM CHAPA DE AÇO BASE DISCO DISPENSANDO DESTA FORMA O USO DE PONTEIRAS DE PVC, COM ESPESSURA MÍNIMA DE 8 MM, E A COLUNA DE SUSTENTAÇÃO COMPOSTA POR TUBO REDONDO Ø 101,60 X 1,5 MM. ACABAMENTO COM SAPATAS EM FELTRO ADESIVO, CUJA FUNÇÃO SERÁ DAR MAIOR ADERÊNCIA JUNTO AO PISO. TODO O CONJUNTO METÁLICO É SUBMETIDO A UM PRÉ-TRATAMENTO POR ASPERSÃO COM TÉCNICA NANO CERÂMICA E PINTURA ELETROSTÁTICA EM TINTA EPOXI PÓ POLIÉSTER FOSCA DE ALTO DESEMPENHO, POLIMERIZADA EM ESTUFA A 200° C. AS CORES DEVERÃO SER BRANCA OU SIMILAR (CONFORME CATÁLOGO A SER APRESENTADO E ESCOLHIDO PELO CONTRATANTE).</p>	12

20 MESA DE REUNIÃO 2º PAV.	<p>MESA GERENCIA REUNIÃO DIMENSÕES: 4200 X 1200 X 740 MM (LXPXA) (VARIAÇÃO MÁXIMA DE 5% NAS MEDIDAS PARA MAIS OU PARA MENOS). TAMPO COM ESPESSURA FINAL DE 55 MM, COMONIVEL POR TRÊS CAMADAS MODULARES E SOBREPOSTAS, COM A CAMADA SUPERIOR COMPOSTA POR 07 MÓDULOS, SENDO 02 MÓDULOS NAS CABECEIRAS MED. 800 X 1200 MM, 02 MÓDULOS LATERAIS FIXOS MED. 1200 X 580 MM, 02 MÓDULOS LATERAIS DESLIZANTES MED. 1198 X 800 MM E 01 TAMPO CENTRAL MED. 800 X 1200 MM. AS CAMADAS INFERIORES E MEDIANOS, COMPOSTAS POR 04 TAMPOS, SENDO 02 TAMPOS INFERIORES E 02 TAMPOS MEDIANOS, MED. 2100 X 1200 MM CADA TAMPO. OS MÓDULOS SE ACOPLAM PERFEITAMENTE PARA FORMAR UMA SUPERFÍCIE DE TRABALHO COM DESIGN ERGONÓMICO E ELEGANTE. OS MÓDULOS SUPERIORES (CABECEIRAS, LATERAL FIXO, LATERAL DESLIZANTE E CENTRAL) SÃO CONFECCIONADOS EM MDF COM 19 MM DE ESPESSURA, REVESTIDO EM AMBAS AS FACES COM FOLHA NATURAL DE MADEIRA PRÉ-COMPOSTA E COM FACE SUPERIOR E BORDAS DO TAMPO COM REVESTIMENTO EM LÂMINA DE MADEIRA E ACABAMENTO EM VERNIZ. O SISTEMA DE DESLIZAMENTO DO MÓDULO LATERAL É COMPOSTO POR 06 CALÇOS CONFECCIONADOS EM NYLON MEDINDO 54 X 35 X 13 MM FIXADOS NA FACE INFERIOR COM CANAL LATERAL PARA O DESLIZAMENTO SUAVE E SILENCIOSO POR MEIO DE 03 TRILHOS CONFECCIONADOS EM CHAPA DE AÇO COM ESPESSURA MÍNIMA DE 1,9 MM E EM FORMATO DE "U" COM ABAS PARA GUIAR OS CALÇOS. O ACESSO DO CABEAMENTO AO TAMPO É FEITO POR MEIO DE QUATRO TUBOS EM ALUMÍNIO, SENDO DOIS TUBOS 19 X 19 X 1,0 MM E DOIS TUBOS 16 X 16 X 1,6 MM ADETRANDO O TUBO MENOR NO TUBO MAIOR, DE MODO AO MOVIMENTAR OS REFERIDOS TUBOS FORMARA UM CANAL COM ABERTURA PARA PASSAGEM DE CABOS DO SUPORTE DE TOMADAS PARA A FACE SUPERIOR DO TAMPO. O TAMPO MEDIANO É CONFECCIONADO EM MDF COM 18 MM DE ESPESSURA, REVESTIDO EM AMBAS AS FACES COM EM FILME TERMO Prensado de MELAMINICO DE BAIXA PRESSÃO CRU, COM ESPESSURA DE 0,2 MM, TEXTURIZADO, SEMIFOSCO E ANTIRREFLEXO. O BORDO QUE ACOMPANHA TODO O CONTOURNO DO TAMPO É ENCABEÇADO POR FITAS DE BORDO EM LÂMINA DE MADEIRA PRÉ-COMPOSTA COM 0,6 MM DE ESPESSURA MÍNIMA, COLADAS UMA SOBRE A OUTRA COM ADESIVO HOT MELT. O TAMPO MEDIANO POSSUI AINDA 04 RECORTES SENDO 03 PARA O TRILHO DO MÓDULO DESLIZANTE E 01 PARA O SUPORTE DE TOMADAS. O TAMPO INFERIOR É CONFECCIONADO EM MDF COM 19 MM DE ESPESSURA, REVESTIDO NA FACE SUPERIOR COM FOLHA NATURAL DE MADEIRA PRÉ-COMPOSTA E BORDAS DO TAMPO COM REVESTIMENTO EM LÂMINA DE MADEIRA MATIZADA NA COR PRETO ÉBANO OU SIMILAR (CONFORME CATÁLOGO A SER APRESENTADO E ESCOLHIDO PELO CONTRATANTE). FACE INFERIOR REVESTIDO COM EM FILME TERMO Prensado de MELAMINICO DE BAIXA PRESSÃO CRU, COM ESPESSURA DE 0,2 MM, TEXTURIZADO, SEMIFOSCO E ANTIRREFLEXO. O BORDO QUE ACOMPANHA TODO O CONTOURNO DA FACE INFERIOR DO TAMPO É USINADO 20°. O TAMPO INFERIOR POSSUI UM RECORTE PARA O SUPORTE DE TOMADAS. A FIXAÇÃO TAMPO/ESTRUTURA DEVERÁ SER FEITA POR MEIO DE PARAFUSOS MÁQUINA M6, FIXADOS AO TAMPO POR MEIO DE BUCHAS METÁLICAS CONFECCIONADAS EM ZAMAK CRAVADAS NA FACE INFERIOR DO TAMPO, POSSIBILITANDO A MONTAGEM E DESMONTAGEM DO MÓVEL SEM DANIFICÁ-LO. CALHA LEITO (02 PEÇAS) E COMONIVEL EM FORMATO DE "L" PARA PASSAGEM DE CABEAMENTO HORIZONTAL ENTRE OS PÉS CONFECCIONADA EM CHAPA METÁLICA COM ESPESSURA MÍNIMA DE 1,2 MM, ESTAMPADA E DOBRADA, E COM 01 SUPORTE DE TOMADA EM CHAPA DE AÇO COM ESPESSURA MÍNIMA DE 1,2 MM EM FORMATO DE "U" PRESO AO LEITO POR MEIO DE PARAFUSOS MÁQUINA PHILIPS M6X12 E COM 05 ORIFÍCIOS RETANGULARES PARA ELÉTRICA (PADRÃO ABNT), 02 ORIFÍCIOS REDONDOS PARA ÁUDIO, 02 ORIFÍCIOS PARA HDMI E 04 ORIFÍCIOS QUADRADOS PARA COLOCAÇÃO DE RECEPTORES PARA PLUG RJ45. PAINEL FRONTAL ESTRUTURAL (02 PEÇAS) CONFECCIONADO EM MDF COM 25 MM DE ESPESSURA, REVESTIDO EM AMBAS AS FACES COM FOLHA NATURAL DE MADEIRA PRÉ-COMPOSTA E AMBAS AS FACES E BORDAS DO TAMPO COM REVESTIMENTO EM LÂMINA DE MADEIRA MATIZADA NA COR PRETO ÉBANO OU SIMILAR (CONFORME CATÁLOGO A SER APRESENTADO E ESCOLHIDO PELO CONTRATANTE). A FIXAÇÃO PAINEL/TAMPO/ESTRUTURA DEVERÁ SER FEITA POR MEIO DE PARAFUSOS MÁQUINA M6, FIXADOS POR MEIO DE BUCHAS METÁLICAS CONFECCIONADAS EM ZAMAK CRAVADAS NA FACE EXTERNA E BORDA SUPERIOR DO PAINEL, POSSIBILITANDO ASSIM MAIOR RESISTÊNCIA NO CONJUNTO E A MONTAGEM E DESMONTAGEM DO MÓVEL SEM DANIFICÁ-LO. ESTRUTURAS METÁLICAS COM FORMATO ELÍPTICO (03 PEÇAS), MED. APROX. 800 X 150 X 715 MM, AUTOPORTANTES, CONSTITUÍDAS POR CHAPAS METÁLICAS DOBRADAS E CONFORMADAS, CUJA COMPOSIÇÃO SE DIVIDE EM SUPORTE DO TAMPO, COLUNA DUPLA, E BASE. SUPORTE DO TAMPO CONFECCIONADO EM CHAPA DE AÇO COM ESPESSURA DE 3,0 MM, ESTAMPADA E CONFORMADA EM CENTRO CNC, MEDINDO 625 X 240 X 3 MM. COLUNA DUPLA, FABRICADA EM CHAPA DE AÇO COM ESPESSURA DE 1,5 MM, CALANDRADA EM FORMATO DE MEIA LUA COM R 635 MM, UNIDAS PELO PROCESSO DE SOLDA MIG COM A BASE E O SUPORTE DO TAMPO, SENDO ESTAS CHAPAS DISPOSTAS EM AMBAS AS EXTREMIDADES DA COLUNA, NA POSIÇÃO</p>	01
----------------------------------	--	----

TABELA QUANTITATIVA

	HORIZONTAL, PROPORCIONANDO DESTA FORMA UMA INTERLIGAÇÃO PERFEITA (ENTRE BASE/COLUNA/SUPORTE DO TAMPO) POR MEIO DE SOLDA MIG, SENDO A CHAPA DA FACE INTERNA DA COLUNA DUPLA COM 02 FUROS OBLONGOS PARA POSSIBILITAR PASSAGEM INTERNA PARA SUBIDA DE CABEAMENTO. BASE CONFECCIONADA EM CHAPA DE AÇO COM ESPESSURA DE 3,0 MM, ESTAMPADA E CONFORMADA EM CENTRO CNC, MEDINDO 500 X 146 X 3,0 MM. TODAS AS PEÇAS SÃO SOLDADAS ENTRE SI PELO PROCESSO MIG, FORMANDO UM CONJUNTO SÓLIDO E ROBUSTO. AS ESTRUTURAS SÃO REVESTIDAS NAS DUAS FACES DA COLUNA EM COURO ECOLÓGICO DE ÓTIMA QUALIDADE DANDO ASSIM UM DESIGN MODERNO. ACABAMENTO COM SAPATAS EM NYLON INJETADO COM DIÂMETRO DE 63 MM, COM REGULAGEM DE ALTURA EM APROX. 20 MM, CUJA FUNÇÃO SERÁ AJUSTAR EVENTUAIS DESNÍVEIS DE PISO. TODAS AS PARTES METÁLICAS SÃO SUBMETIDAS A UM PRÉ-TRATAMENTO POR FOSFATIZAÇÃO A BASE DE ZINCO (LAVAGEM - DECAPAGEM - FOSFATIZAÇÃO) E PINTURA ELETROSTÁTICA EM TINTA HÍBRIDA EPÓXI EM PÓ POLIÉSTER FOSCO DE ALTO DESEMPENHO, POLIMERIZADA EM ESTUFA A 200° C. AS CORES DEVERÃO SER NOCE MARE OU CARVALHO PRATA OU NOGUEIRA THAR OU SIMILAR (CONFORME CATÁLOGO A SER APRESENTADO E ESCOLHIDO PELO CONTRATANTE)	
21 MESA ADM.	MESA TRABALHO PLATAFORMA 08 LUGARES 03 MÓDULOS 1200 X 1400 X 740 MM FORMANDO 3600X1400X740 *PERMITIDA VARIÇÃO DE ATÉ 5% PARA + OU PARA - O TAMPO DEVERÁ SER CONFECCIONADO POR MEIO DE CHAPA EM MDP COM UMA ESPESSURA DE NO MÍNIMO 25 MM. INDISPENSÁVEL QUE SUAS FACES DE CONTATO SEJAM COM ACABAMENTO EM BP COMO TAMBÉM AS SUAS BORDAS FILETADAS POR MEIO DE FITAS/FILETES DE 2,5 MM, DEVERÁ CONTER QUATRO USINAGENS RETANGULARES COM CAIXA TOMADA ELÉTRICA CONFECCIONADA EM ALUMÍNIO E PLÁSTICO. SOB O TAMPO DEVERÁ CONTER UM TUBO EM AÇO COM UMA MEDIDA/ESPESSURA DE 30 X 20 X 1,5 MM, SERVINDO COMO BARRA DE TRATAMENTO ENTRE AS ESTRUTURAS LATERAIS E CENTRAL E FIXADO UMA CALHA, ACONDICIONANDO FIAÇÃO, CONFECCIONADA POR MEIO DE CHAPA EM AÇO COM UMA ESPESSURA DE NO MÍNIMO 0,9 MM. AS CORES QUE COMPÕEM ESSA PEÇA COMO TAMBÉM POSSÍVEIS ACESSÓRIOS DEVERÃO SER NOCE MARE OU CARVALHO PRATA OU NOGUEIRA THAR OU SIMILAR (CONFORME CATÁLOGO A SER APRESENTADO E ESCOLHIDO PELO CONTRATANTE). AS ESTRUTURAS LATERAIS E CENTRAL DEVERÃO SER CONFECCIONADAS POR MEIO DE CHAPAS E TUBOS EM AÇO COM AS SEGUINTEES ESPESSURAS: TUBO COM UMA MEDIDA/ESPESSURA DE NO MÍNIMO 50 X 50 X 1,5 MM (ESTE SENDO AS COLUNAS LATERAIS); TUBO COM UMA MEDIDA/ESPESSURA DE NO MÍNIMO 50 X 50 X 1,5 MM (ESTE SENDO AS TRAVESSAS LATERAIS); TUBO COM UMA MEDIDA/ESPESSURA DE NO MÍNIMO 40 X 40 X 1,2 MM (ESTE SENDO AS COLUNAS CENTRAIS); TUBO COM UMA MEDIDA/ESPESSURA DE NO MÍNIMO 50 X 50 X 1,2 MM (ESTE SENDO A TRAVESSA CENTRAL); CHAPA COM UMA ESPESSURA DE NO MÍNIMO 0,8 MM (ESTE SENDO OS FECHAMENTOS DA ESTRUTURA CENTRAL); CHAPA COM UMA ESPESSURA DE NO MÍNIMO 1,9 MM (ESTE PARA TRAVAMENTO DAS COLUNAS COM TRAVESSAS DAS ESTRUTURAS LATERAIS E CENTRAL). NA PARTE INFERIOR DAS COLUNAS DEVERÃO CONTER SUPORTES NO QUAL POSSIBILITA DIVERSAS REGULAGENS DE NÍVEL. AS CORES QUE COMPÕEM ESSA PEÇA COMO TAMBÉM POSSÍVEIS ACESSÓRIOS DEVERÃO SER NOCE MARE OU CARVALHO PRATA OU NOGUEIRA THAR OU SIMILAR (CONFORME CATÁLOGO A SER APRESENTADO E ESCOLHIDO PELO CONTRATANTE).	13
22 DIVISÓRIA MESA ADM.	PAINEL DIVISOR VIDRO PARA PLATAFORMA 900 X 08 X 300 MM*PERMITIDA VARIÇÃO DE ATÉ 5% PARA + OU PARA - O DIVISOR DEVERÁ SER CONFECCIONADO POR MEIO DE VIDRO JATEADO COM UMA ESPESSURA DE NO MÍNIMO 8 MM. INDISPENSÁVEL QUE SUAS FACES RECEBAM PELO MENOS UM DESSES TRATAMENTOS, LAMINADO OU TEMPERADO, COMO TAMBÉM SER LAPIDADO E COM CANTOS ARREDONDADOS. DEVERÁ CONTER NO MÍNIMO DOIS SUPORTES EM ALUMÍNIO PARA FIXAÇÃO EM TAMPO DE PLATAFORMA.	39
23 APOIO LATERAL MESAS ADM	ARMÁRIO BAIXO 02 PORTAS GIRO 1400 X 500 X 740 MM*PERMITIDA VARIÇÃO DE ATÉ 5% PARA + OU PARA - O TAMPO DEVERÁ SER CONFECCIONADO POR MEIO DE CHAPA EM MDP COM UMA ESPESSURA DE NO MÍNIMO 25 MM. INDISPENSÁVEL QUE SUAS FACES DE CONTATO SEJAM COM ACABAMENTO EM BP COMO TAMBÉM AS SUAS BORDAS FILETADAS POR MEIO DE FITAS/FILETES DE 2,5 MM. AS CORES QUE COMPÕEM ESSA PEÇA COMO TAMBÉM POSSÍVEIS ACESSÓRIOS DEVERÃO SER NOCE MARE OU CARVALHO PRATA OU NOGUEIRA THAR OU SIMILAR (CONFORME CATÁLOGO A SER APRESENTADO E ESCOLHIDO PELO CONTRATANTE). AS LATERAIS, PRATELEIRA, PORTAS E BASE DEVERÃO SER CONFECCIONADAS POR MEIO DE CHAPA EM MDP COM UMA ESPESSURA DE NO MÍNIMO 18 MM. INDISPENSÁVEL QUE SUAS FACES DE CONTATO	13

	SEJAM COM ACABAMENTO EM BP COMO TAMBÉM AS SUAS BORDAS FILETADAS POR MEIO DE FITAS/FILETES DE 1,0 MM. AS PORTAS DEVERÃO POSSUIR FECHADURA COMO TAMBÉM USINAGENS "CAVA" PARA FINS ABRIR AS PORTAS, DISPENSANDO FIXAÇÃO DE PUXADORES EXTERNOS E SÃO APOIADAS POR MEIO DE DOBRADIÇAS 105°. NA PARTE INFERIOR DA BASE DEVERÁ CONTER SUPORTES NO QUAL POSSIBILITA DIVERSAS REGULAGENS DE NÍVEL. AS CORES QUE COMPÕEM ESSA PEÇA COMO TAMBÉM POSSÍVEIS ACESSÓRIOS DEVERÃO SER NOCE MARE OU CARVALHO PRATA OU NOGUEIRA THAR OU SIMILAR (CONFORME CATÁLOGO A SER APRESENTADO E ESCOLHIDO PELO CONTRATANTE). INTERNAMENTE DO ARMÁRIO SERÁ UMA PRATELEIRA MÓVEL. FUNDO DEVERÁ SER CONFECCIONADO POR MEIO DE CHAPA EM MDP COM UMA ESPESSURA DE NO MÍNIMO 15 MM. INDISPENSÁVEL QUE SUAS FACES DE CONTATO SEJAM COM ACABAMENTO EM BP COMO TAMBÉM AS SUAS BORDAS FILETADAS POR MEIO DE FITAS/FILETES DE 1,0 MM. AS CORES QUE COMPÕEM ESSA PEÇA COMO TAMBÉM POSSÍVEIS ACESSÓRIOS DEVERÃO SER NOCE MARE OU CARVALHO PRATA OU NOGUEIRA THAR OU SIMILAR (CONFORME CATÁLOGO A SER APRESENTADO E ESCOLHIDO PELO CONTRATANTE).	
24 MESA CHEFE E DIRETORIA	MESA TRABALHO ANGULAR DIMENSÕES: 1350 X 1350X 600 X 740 MM (LX PXA) (VARIÇÃO MÁXIMA DE 5% NAS MEDIDAS PARA MAIS OU PARA MENOS). TAMPO CONFECCIONADO EM MADEIRA TIPO MDP COM ESPESSURA DE 25 MM E COM REVESTIMENTO NAS DUAS FACES EM MATERIAL TIPO BP (BAIXA PRESSÃO). TODO PERÍMETRO É ENCABEÇADO COM FILETE DE 2,5 MM DE ESPESSURA E RAIOS ERGONÔMICOS DE 2,5 MM. O TAMPO TERÁ TRÊS PASSA CABOS OVALADOS DE PVC RÍGIDO, COM DIÂMETRO 80 MM COM TAMPA REMOVÍVEL E ABERTURA PARA PASSAGEM DE CABOS. PAINEL FRONTAL ESTRUTURAL CONFECCIONADO EM MADEIRA TIPO MDP COM ESPESSURA DE 18 MM E COM REVESTIMENTO NAS DUAS FACES É EM MATERIAL TIPO BP (BAIXA PRESSÃO). TODO PERÍMETRO É ENCABEÇADO COM FILETE TIPO PAPEL DE 0,3 MM DE ESPESSURA. CALHA ESTRUTURAL CONFECCIONADA COM CHAPAS METÁLICAS DOBRADAS COM ESPESSURA MÍNIMA DE 0,6 MM. A CALHA É DOTADA DE PORTA TOMADAS COM ORIFÍCIOS PARA INSTALAÇÃO DE DUAS TOMADAS TIPO MARGIRIUS E DUAS FURAÇÕES DE RJ45, QUE PERCORRE POR TODA EXTENSÃO DA CALHA. ESTRUTURAS LATERAIS METÁLICAS, BASE INFERIOR EM CHAPA DE AÇO DE 1,5 MM DE ESPESSURA PRENSADA DISPENSANDO USO DE PONTEIRAS EM PVC. DUAS COLUNAS CONFECCIONADAS EM TUBOS SEMI-OBLONGOS MEDINDO APROXIMADAMENTE 55 X 30 X 1,2 MM. ENTRE AS COLUNAS SÃO ACOPLADAS CALHAS DE ACABAMENTO SENDO UMA FIXA E UMA SACÁVEL CONFECCIONADAS EM CHAPA DE AÇO 0,9 MM, FIXADA POR ENCAIXE E PRESSÃO. BASE SUPERIOR EM TUBO DE AÇO 20 X 30 X 1,2 MM COM EXTREMIDADES FECHADAS. ESTRUTURA UNIDA POR MEIO DE SOLDA TIPO MIG COM ACABAMENTO INFERIOR EM SAPATA DE NYLON INJETADO. ESTRUTURA METÁLICA CENTRAL, CONFECCIONADO EM CHAPA METÁLICA COM FORMATO PENTAGONAL E ESPESSURA DE 0,9 MM, TAMPA REMOVÍVEL EM CHAPA METÁLICA COM ESPESSURA DE 0,9 MM FIXADA POR ENCAIXE. A TAMPA É PROVIDA DE 02 RECORTES PARA ACOPLAMENTO DE TOMADAS TIPO MARGIRIUS. ACABAMENTO INFERIOR EM SAPATA DE NYLON INJETADO. SISTEMA DE FIXAÇÃO DO CONJUNTO POR MEIO DE PINOS MINIFIX, BUCHA METÁLICA, PARAFUSOS M6 E REBITES, QUE POSSIBILITAM A MONTAGEM E DESMONTAGEM DO MÓVEL SEM DANIFICAR. EXCESSÃO É A FIXAÇÃO DA CALHA BERÇO QUE É POR MEIO DE PARAFUSOS AUTO ATARRAXANTES PARA ESCOLHA DO LOCAL DE INSTALAÇÃO NA HORA DA MONTAGEM. TRATAMENTO METÁLICO DAS PARTES EM AÇO POR MEIO DE FOSFATIZAÇÃO COM BASE DE ZINCO E PINTURA TIPO ELETROSTÁTICA EPÓXI PÓ FOSCA DE ALTA PERFORMANCE CURADA EM ESTUFA A 200°C. AS CORES DEVERÃO SER NOCE MARE OU CARVALHO PRATA OU NOGUEIRA THAR OU SIMILAR (CONFORME CATÁLOGO A SER APRESENTADO E ESCOLHIDO PELO CONTRATANTE)	04
25 ARMÁRIOS ALTO	ARMÁRIO ALTO 02 PORTAS GIRO 800 X 500 X 1600 MM*PERMITIDA VARIÇÃO DE ATÉ 5% PARA + OU PARA - O TAMPO DEVERÁ SER CONFECCIONADO POR MEIO DE CHAPA EM MDP COM UMA ESPESSURA DE NO MÍNIMO 25 MM. INDISPENSÁVEL QUE SUAS FACES DE CONTATO SEJAM COM ACABAMENTO EM BP COMO TAMBÉM AS SUAS BORDAS FILETADAS POR MEIO DE FITAS/FILETES DE 2,5 MM. AS CORES QUE COMPÕEM ESSA PEÇA COMO TAMBÉM POSSÍVEIS ACESSÓRIOS DEVERÃO SER NOCE MARE OU CARVALHO PRATA OU NOGUEIRA THAR OU SIMILAR (CONFORME CATÁLOGO A SER APRESENTADO E ESCOLHIDO PELO CONTRATANTE). AS LATERAIS, PRATELEIRA, PORTAS E BASE DEVERÃO SER CONFECCIONADAS POR MEIO DE CHAPA EM MDP COM UMA ESPESSURA DE NO MÍNIMO 18 MM. INDISPENSÁVEL QUE SUAS FACES DE CONTATO SEJAM COM ACABAMENTO EM BP COMO TAMBÉM AS SUAS BORDAS FILETADAS POR MEIO DE FITAS/FILETES DE 1,0 MM. AS PORTAS DEVERÃO POSSUIR FECHADURA COMO TAMBÉM USINAGENS "CAVA" PARA FINS ABRIR AS PORTAS, DISPENSANDO FIXAÇÃO DE PUXADORES EXTERNOS E SÃO APOIADAS POR MEIO DE DOBRADIÇAS 105°. NA PARTE INFERIOR DA BASE DEVERÁ CONTER SUPORTES NO	12

TABELA QUANTITATIVA

	QUAL POSSIBILITA DIVERSAS REGULAGENS DE NÍVEL. AS CORES QUE COMPÕEM ESSA PEÇA COMO TAMBÉM POSSÍVEIS ACESSÓRIOS DEVERÃO SER NOCE MARE OU CARVALHO PRATA OU NOGUEIRA THAR OU SIMILAR (CONFORME CATÁLOGO A SER APRESENTADO E ESCOLHIDO PELO CONTRATANTE). INTERNAMENTE DO ARMÁRIO SERÁ UMA PRATELEIRA MÓVEL. FUNDO DEVERÁ SER CONFECCIONADO POR MEIO DE CHAPA EM MDP COM UMA ESPESSURA DE NO MÍNIMO 15 MM. INDISPENSÁVEL QUE SUAS FACES DE CONTATO SEJAM COM ACABAMENTO EM BP COMO TAMBÉM AS SUAS BORDAS FILETADAS POR MEIO DE FITAS/FILETES DE 1,0 MM. AS CORES QUE COMPÕEM ESSA PEÇA COMO TAMBÉM POSSÍVEIS ACESSÓRIOS DEVERÃO SER NOCE MARE OU CARVALHO PRATA OU NOGUEIRA THAR OU SIMILAR (CONFORME CATÁLOGO A SER APRESENTADO E ESCOLHIDO PELO CONTRATANTE).	
26 MESA PRESIDENCIA	MESA PRESIDÊNCIA. DIMENSÕES: 2000 X 1000 X 740 MM (LXPXA) (VARIACÃO MÁXIMA DE 5% NAS MEDIDAS PARA MAIS OU PARA MENOS). TAMPO COM ESPESSURA FINAL DE 55 MM, COMPONÍVEL POR TRÊS CAMADAS MODULARES E SOBREPOSTAS, COM A CAMADA SUPERIOR COMPOSTA POR 07 MÓDULOS, SENDO 02 MÓDULOS NAS CABECEIRAS MED. 600 X 1200 MM, 02 MÓDULOS LATERAIS FIXOS MED. 1200 X 580 MM, 02 MÓDULOS LATERAIS DESLIZANTES MED. 1198 X 800 MM E 01 TAMPO CENTRAL MED. 600 X 1200 MM. AS CAMADAS INFERIORES E MEDIANOS, COMPOSTAS POR 04 TAMPOS, SENDO 02 TAMPOS INFERIORES E 02 TAMPOS MEDIANOS, MED. 2100 X 1200 MM CADA TAMPO. OS MÓDULOS SE ACOPLAM PERFEITAMENTE PARA FORMAR UMA SUPERFÍCIE DE TRABALHO COM DESIGN ERGONÔMICO E ELEGANTE. OS MÓDULOS SUPERIORES (CABECEIRAS, LATERAL FIXO, LATERAL DESLIZANTE E CENTRAL) SÃO CONFECCIONADOS EM MDF COM 19 MM DE ESPESSURA, REVESTIDO EM AMBAS AS FACES COM FOLHA NATURAL DE MADEIRA PRÉ-COMPOSTA E COM FACE SUPERIOR E BORDAS DO TAMPO COM REVESTIMENTO EM LÂMINA DE MADEIRA E ACABAMENTO EM VERNIZ. O SISTEMA DE DESLIZAMENTO DO MÓDULO LATERAL É COMPOSTO POR 08 CALÇOS CONFECCIONADOS EM NYLON MEDINDO 54 X 35 X 13 MM FIXADOS NA FACE INFERIOR COM CANAL LATERAL PARA O DESLIZAMENTO SUAVE E SILENCIOSO POR MEIO DE 03 TRILHOS CONFECCIONADOS EM CHAPA DE AÇO COM ESPESSURA MÍNIMA DE 1,9 MM E EM FORMATO DE "L" COM ABAS PARA GUIAR OS CALÇOS. O ACESSO DO CABEAMENTO AO TAMPO É FEITO POR MEIO DE QUATRO TUBOS EM ALUMÍNIO, SENDO DOIS TUBOS 19 X 19 X 1,0 MM E DOIS TUBOS 16 X 16 X 1,6 MM ADENTRANDO O TUBO MENOR NO TUBO MAIOR, DE MODO AO MOVIMENTAR OS REFERIDOS TUBOS FORMARA UM CANAL COM ABERTURA PARA PASSAGEM DE CABOS DO SUPORTE DE TOMADAS PARA A FACE SUPERIOR DO TAMPO. O TAMPO MEDIANO É CONFECCIONADO EM MDF COM 18 MM DE ESPESSURA, REVESTIDO EM AMBAS AS FACES COM EM FILME TERMO Prensado de MELAMINICO DE BAIXA PRESSÃO CRU, COM ESPESSURA DE 0,2 MM, TEXTURIZADO, SEMIFOSCO E ANTIRREFLEXO. O BORDO QUE ACOMPANHA TODO O CONTOURNO DO TAMPO É ENCABEÇADO POR FITAS DE BORDO EM LÂMINA DE MADEIRA PRÉ-COMPOSTA COM 0,6 MM DE ESPESSURA MÍNIMA, COLADAS UMA SOBRE A OUTRA COM ADESIVO HOT MELT. O TAMPO MEDIANO POSSUI AINDA 04 RECORTES SENDO 03 PARA O TRILHO DO MÓDULO DESLIZANTE E 01 PARA O SUPORTE DE TOMADAS. O TAMPO INFERIOR É CONFECCIONADO EM MDF COM 19 MM DE ESPESSURA, REVESTIDO NA FACE SUPERIOR COM FOLHA NATURAL DE MADEIRA PRÉ-COMPOSTA E BORDAS DO TAMPO COM REVESTIMENTO EM LÂMINA DE MADEIRA MATIZADA NA COR PRETO ÉBANO OU SIMILAR (CONFORME CATÁLOGO A SER APRESENTADO E ESCOLHIDO PELO CONTRATANTE). FACE INFERIOR REVESTIDO COM EM FILME TERMO Prensado de MELAMINICO DE BAIXA PRESSÃO CRU, COM ESPESSURA DE 0,2 MM, TEXTURIZADO, SEMIFOSCO E ANTIRREFLEXO. O BORDO QUE ACOMPANHA TODO O CONTOURNO DA FACE INFERIOR DO TAMPO É USINADO 20°. O TAMPO INFERIOR POSSUI UM RECORTE PARA O SUPORTE DE TOMADAS. A FIXAÇÃO TAMPO-ESTRUTURA DEVERÁ SER FEITA POR MEIO DE PARAFUSOS MÁQUINA M6, FIXADOS AO TAMPO POR MEIO DE BUCHAS METÁLICAS CONFECCIONADAS EM ZAMAK CRAVADAS NA FACE INFERIOR DO TAMPO, POSSIBILITANDO A MONTAGEM E DESMONTAGEM DO MÓVEL SEM DANIFICÁ-LO. CALHA LEITO (02 PEÇAS) E COMPONÍVEL EM FORMATO DE "L" PARA PASSAGEM DE CABEAMENTO HORIZONTAL ENTRE OS PÉS CONFECCIONADA EM CHAPA METÁLICA COM ESPESSURA MÍNIMA DE 1,2 MM, ESTAMPADA E DOBRADA, E COM 01 SUPORTE DE TOMADA EM CHAPA DE AÇO COM ESPESSURA MÍNIMA DE 1,2 MM EM FORMATO DE "L" PRESO AO LEITO POR MEIO DE PARAFUSOS MÁQUINA PHILIPS M6X12 E COM 05 ORIFÍCIOS RETANGULARES PARA ELÉTRICA (PADRÃO ABNT), 02 ORIFÍCIOS REDONDOS PARA ÁUDIO, 02 ORIFÍCIOS PARA HDMI E 04 ORIFÍCIOS QUADRADOS PARA COLOCAÇÃO DE RECEPTORES PARA PLUG RJ45. PAINEL FRONTAL ESTRUTURAL (02 PEÇAS) CONFECCIONADO EM MDF COM 25 MM DE ESPESSURA, REVESTIDO EM AMBAS AS FACES COM FOLHA NATURAL DE MADEIRA PRÉ-COMPOSTA E AMBAS AS FACES E BORDAS DO TAMPO COM REVESTIMENTO EM LÂMINA DE MADEIRA MATIZADA NA COR PRETO ÉBANO OU SIMILAR (CONFORME CATÁLOGO A SER APRESENTADO E ESCOLHIDO PELO CONTRATANTE). A FIXAÇÃO PAINEL/TAMPO-ESTRUTURA DEVERÁ SER FEITA POR MEIO DE PARAFUSOS MÁQUINA M6, FIXADOS POR MEIO DE BUCHAS METÁLICAS CONFECCIONADAS EM ZAMAK CRAVADAS NA FACE EXTERNA E BORDA SUPERIOR DO PAINEL, POSSIBILITANDO ASSIM MAIOR RESISTÊNCIA NO CONJUNTO E A MONTAGEM E DESMONTAGEM DO	01
27 MESA AUXILIAR PRESIDENCIA	MÓVEL SEM DANIFICÁ-LO. ESTRUTURAS METÁLICAS COM FORMATO ELÍPTICO (03 PEÇAS), MED. APROX. 600 X 150 X 715 MM, AUTOPORTANTES, CONSTITUÍDAS POR CHAPAS METÁLICAS DOBRADAS E CONFORMADAS, CUJA COMPOSIÇÃO SE DIVIDE EM SUPORTE DO TAMPO, COLUNA DUPLA, E BASE. SUPORTE DO TAMPO CONFECCIONADO EM CHAPA DE AÇO COM ESPESSURA DE 3,0 MM, ESTAMPADA E CONFORMADA EM CENTRO CNC, MEDINDO 625 X 240 X 3 MM. COLUNA DUPLA, FABRICADA EM CHAPA DE AÇO COM ESPESSURA DE 1,5 MM, CALANDRADA EM FORMATO DE MEIA LUA COM R 635 MM, UNIDAS PELO PROCESSO DE SOLDA MIG COM A BASE E O SUPORTE DO TAMPO, SENDO ESTAS CHAPAS DISPOSTAS EM AMBAS AS EXTREMIDADES DA COLUNA, NA POSIÇÃO HORIZONTAL, PROPORCIONANDO DESTA FORMA UMA INTERLIGAÇÃO PERFEITA (ENTRE BASE/COLUNA/SUPORTE DO TAMPO) POR MEIO DE SOLDA MIG, SENDO A CHAPA DA FACE INTERNA DA COLUNA DUPLA COM 02 FURROS OBLONGOS, PARA POSSIBILITAR PASSAGEM INTERNA PARA SUBIDA DE CABEAMENTO. BASE CONFECCIONADA EM CHAPA DE AÇO COM ESPESSURA DE 3,0 MM, ESTAMPADA E CONFORMADA EM CENTRO CNC, MEDINDO 500 X 146 X 3,0 MM, TODAS AS PEÇAS SÃO SOLDADAS ENTRE SI PELO PROCESSO MIG, FORMANDO UM CONJUNTO SÓLIDO E ROBUSTO. AS ESTRUTURAS SÃO REVESTIDAS NAS DUAS FACES DA COLUNA EM COURO ECOLÓGICO DE ÓTIMA QUALIDADE DANDO ASSIM UM DESIGN MODERNO. ACABAMENTO COM SAPATAS EM NYLON INJETADO COM DIÂMETRO DE 63 MM, COM REGULAGEM DE ALTURA EM APROX. 20 MM, CUJA FUNÇÃO SERÁ AJUSTAR EVENTUAIS DESNÍVEIS DE PISO. TODAS AS PARTES METÁLICAS SÃO SUBMETIDAS A UM PRÉ-TRATAMENTO POR FOSFATIZAÇÃO A BASE DE ZINCO (LAVAGEM - DECAPAGEM - FOSFATIZAÇÃO) E PINTURA ELETROSTÁTICA EM TINTA HÍBRIDA EPÓXI EM PÓ POLIÉSTER FOSCO DE ALTO DESEMPENHO, POLIMERIZADA EM ESTUFA A 200° C. AS CORES DEVERÃO SER NOCE MARE OU CARVALHO PRATA OU NOGUEIRA THAR OU SIMILAR (CONFORME CATÁLOGO A SER APRESENTADO E ESCOLHIDO PELO CONTRATANTE).	01
27 MESA AUXILIAR PRESIDENCIA	MESA AUXILIAR DIMENSÕES: 1200 X 600 X 740 MM (LXPXA) (VARIACÃO MÁXIMA DE 5% NAS MEDIDAS PARA MAIS OU PARA MENOS). TAMPO COM ESPESSURA FINAL DE 54 MM, COMPONÍVEL POR DUAS CAMADAS INTEIRIÇAS SOBREPOSTAS. TAMPO SUPERIOR CONFECCIONADO COM CHAPA DE 18 MM DE ESPESSURA, REVESTIDO EM AMBAS AS FACES COM LÂMINA DE MADEIRA PRÉ-COMPOSTA COM ACABAMENTO EM VERNIZ. O BORDO QUE ACOMPANHA TODO O CONTOURNO DO TAMPO É ENCABEÇADO COM FITA DE BORDO EM LÂMINA DE MADEIRA PRÉ-COMPOSTA COM ACABAMENTO EM VERNIZ COM 2,5 MM DE ESPESSURA MÍNIMA, COLADAS COM ADESIVO HOT MELT, COM ARESTAS ARREDONDADAS E RAIO ERGONÔMICO DE 2,5 MM. FACE SUPERIOR E BORDAS DO PERÍMETRO COM REVESTIMENTO EM LÂMINA DE MADEIRA, OBTIDA ATRAVÉS DA COLAGEM DE VÁRIAS LÂMINAS DE MADEIRAS REFLORESTADAS, SOBREPOSTAS ENTRE RESINAS, QUE SE CONSOLIDAM EM BLOCOS. ESSES BLOCOS SÃO ESTABILIZADOS E EM SEGUNDA FAQUEADOS, DANDO ORIGEM ÀS LÂMINAS PRÉ-COMPOSTAS (LÂMINAS FINAS FATIADAS, QUE SÃO Prensadas E NOVAMENTE CORTADAS. O TAMPO INFERIOR INTEIRIÇO É CONFECCIONADO COM CHAPA DE 36 MM DE ESPESSURA PRODUZIDA PRODUZIDOS COM PLACAS DE FIBRAS DE MADEIRA SELECIONADAS, PROVENIENTES DE TRONCOS DE EUCALIPTOS E PINUS. FACES E BORDAS DO TAMPO COM REVESTIMENTO EM LÂMINA DE MADEIRA MATIZADA NA COR PRETO ÉBANO OU SIMILAR (CONFORME CATÁLOGO A SER APRESENTADO E ESCOLHIDO PELO CONTRATANTE). ESTRUTURAS METÁLICAS (02) COM FORMATO ELÍPTICO, SENDO 01 EM CADA EXTREMIDADE LATERAIS, AUTOPORTANTES, COM CALHAS INTERNAS PARA SUBIDA DE CABEAMENTO, DESENVOLVIDAS EM CHAPAS DE AÇO SAE 1006/1008 COM ESPESSURA MÍNIMA DE 1,5 MM, CALANDRADA E COMPONÍVEL EM DUAS PARTES, COM SUPORTES SUPERIOR E INFERIOR EM CHAPA DE AÇO COM ESPESSURA MÍNIMA DE 3 MM, SOLDADAS ENTRE SI PELO PROCESSO MIG, FORMANDO UM CONJUNTO SÓLIDO E DE DESIGN MODERNO. AS ESTRUTURAS (PÉS) SÃO REVESTIDAS EM COURO SINTÉTICO DE ÓTIMA QUALIDADE. TODAS AS PARTES METÁLICAS SÃO SUBMETIDAS A UM PRÉ-TRATAMENTO POR ASPERSÃO COM TÉCNICA NANO CERÂMICA E PINTURA ELETROSTÁTICA EM TINTA HÍBRIDA EPÓXI EM PÓ POLIÉSTER FOSCO DE ALTA PERFORMANCE, POLIMERIZADA EM ESTUFA A 200°. ACABAMENTO COM SAPATAS EM PVC RÍGIDO COM DIÂMETRO DE 63 MM, COM REGULAGEM DE ALTURA EM APROX. 20 MM, CUJA FUNÇÃO SERÁ AJUSTAR EVENTUAIS DESNÍVEIS DE PISO. AS CORES DEVERÃO SER NOCE MARE OU CARVALHO PRATA OU NOGUEIRA THAR OU SIMILAR (CONFORME CATÁLOGO A SER APRESENTADO E ESCOLHIDO PELO CONTRATANTE).	01
28 ARMARIO PRESIDENCIA	ARMÁRIO CREDENCE DIRETOR COM 06 PORTAS ABRIR DIMENSÕES: 2400 X 510 X 750 MM (LXPXA) (VARIACÃO MÁXIMA DE 5% NAS MEDIDAS PARA MAIS OU PARA MENOS). TAMPO SUPERIOR CONFECCIONADO EM MADEIRA TIPO MDF COM ESPESSURA DE 10 MM E O REVESTIMENTO NAS DUAS FACES É EM LAMINA DE MADEIRA PRÉ-COMPOSTA COM ACABAMENTO EM VERNIZ. AS BORDAS EM TODO O PERÍMETRO TÊM ACABAMENTO EM LAMINA DE MADEIRA PRÉ-COMPOSTA COM ACABAMENTO EM VERNIZ.	01

TABELA QUANTITATIVA

	<p>TAMPO INFERIOR CONFECCIONADO EM MADEIRA TIPO MDF COM ESPESSURA DE 10 MM E O REVESTIMENTO NAS DUAS FACES É EM LAMINA DE MADEIRA PRÉ-COMPOSTA COM ACABAMENTO EM VERNIZ. AS BORDAS EM TODO O PERÍMETRO TÊM ACABAMENTO EM LAMINA DE MADEIRA PRÉ-COMPOSTA COM ACABAMENTO EM VERNIZ. TRÊS TAMPOS SUPERIORES INTERNOS CONFECCIONADOS EM MADEIRA TIPO MDP COM ESPESSURA DE 18 MM E O REVESTIMENTO NAS DUAS FACES É EM MATERIAL TIPO BP (BAIXA PRESSÃO). TODO PERÍMETRO É ENCABEÇADO COM FILETE DE 2,0 MM DE ESPESSURA E RAIO ERGONÔMICO DE 2,0 MM. TRÊS TAMPOS INFERIORES INTERNOS CONFECCIONADOS EM MADEIRA TIPO MDP COM ESPESSURA DE 18 MM E O REVESTIMENTO NAS DUAS FACES É EM MATERIAL TIPO BP (BAIXA PRESSÃO). TODO PERÍMETRO É ENCABEÇADO COM FILETE DE 2,0 MM DE ESPESSURA E RAIO ERGONÔMICO DE 2,0 MM. COM REGULADORES EMBUTIDOS, COMONÍVEL EM DUAS PEÇAS DE PVC RÍGIDO COM ROSCA METÁLICA, PROPORCIONANDO REGULAGEM DE ALTURA INTERNO (POR DENTRO DO ARMÁRIO DE MODO A FACILITAR A REGULAGEM) O NIVELAMENTO AUTO AJUSTÁVEL PERMITE CONTORNAR EVENTUAIS DESNÍVEIS DE PISO. SEIS LATERAIS CONFECCIONADAS EM MADEIRA TIPO MDP COM ESPESSURA DE 18 MM E O REVESTIMENTO NAS DUAS FACES É EM MATERIAL TIPO BP (BAIXA PRESSÃO). TODO PERÍMETRO É ENCABEÇADO COM FILETE DE 2,0 MM DE ESPESSURA E RAIO ERGONÔMICO DE 2,0 MM. AS LATERAIS DEVEM TER FURAÇÕES PARA REGULAGEM DE PRATELEIRAS EM TODA A ALTURA ÚTIL DO ARMÁRIO. SEIS PORTAS CONFECCIONADAS EM MADEIRA TIPO MDF COM ESPESSURA DE 19 MM E O REVESTIMENTO NAS DUAS FACES É LAMINA DE MADEIRA PRÉ-COMPOSTA COM ACABAMENTO EM VERNIZ. TODO PERÍMETRO É ENCABEÇADO COM FITAS DE BORDO EM LÂMINA DE MADEIRA PRÉ-COMPOSTA COM ACABAMENTO EM VERNIZ DE 2,0 MM DE ESPESSURA E RAIO ERGONÔMICO DE 2,0 MM. AS PORTAS SÃO FIXAS NAS LATERAIS POR MEIO DE DOBRADIÇAS COM ABERTURA DE 105°, POSSUI FECHADURA CILÍNDRICA TIPO CREMONA E PROVÊM DE PUXADORES EM ALUMÍNIO CROMO-ACETINADO TIPO "BARRA". TRÊS FUNDOS CONFECCIONADOS EM MADEIRA TIPO MDP COM ESPESSURA DE 18 MM E O REVESTIMENTO NAS DUAS FACES É EM MATERIAL TIPO BP (BAIXA PRESSÃO). TODO PERÍMETRO É ENCABEÇADO COM FILETE TIPO PAPEL DE 0,3 MM DE ESPESSURA. O FUNDO DEVE TER FURAÇÕES PARA REGULAGEM DE PRATELEIRAS EM TODA A ALTURA ÚTIL DO ARMÁRIO. TRÊS PRATELEIRAS MÓVEIS CONFECCIONADAS EM MADEIRA TIPO MDP COM ESPESSURA DE 18 MM E O REVESTIMENTO NAS DUAS FACES É EM MATERIAL TIPO BP (BAIXA PRESSÃO). PERÍMETRO APARENTE É ENCABEÇADO COM FILETE DE 2,0 MM DE ESPESSURA E RAIO ERGONÔMICO DE 2,0 MM E O PERÍMETRO NÃO APARENTE É ENCABEÇADO COM FILETE TIPO PAPEL DE 0,3 MM DE ESPESSURA. A PRATELEIRA MÓVEL É APOIADA NAS LATERAIS POR MEIO DE SUPORTES METÁLICOS EM ZAMAK. O SISTEMA DE FIXAÇÃO DO CONJUNTO É POR MEIO DE CAVILHAS E MINIFIX, QUE POSSIBILITAM A MONTAGEM E A DESMONTAGEM DO MÓVEL SEM DANIFICÁ-LO. TRATAMENTO METÁLICO DAS PARTES EM AÇO POR MEIO DE FOSFOTIZAÇÃO COM BASE DE ZINCO E PINTURA TIPO ELETROSTÁTICA EPOXI PÓ FOSCA DE ALTA PERFORMANCE CURADA EM ESTUFA A 200°C. AS CORES DEVERÃO SER NOCE MARE OU CARVALHO PRATA OU NOGUEIRA THAR OU SIMILAR (CONFORME CATÁLOGO A SER APRESENTADO E ESCOLHIDO PELO CONTRATANTE).</p>	
29 GAVETEIRO PRESIDENTE	<p>GAVETEIRO VOLANTE 03 GAVETAS DIMENSÕES: 400 X 474 X 825 MM (LXPXA) (VARIÇÃO MÁXIMA DE 5% NAS MEDIDAS PARA MAIS OU PARA MENOS). TAMPO SUPERIOR E INFERIOR EM MDF, COM 10 MM DE ESPESSURA, REVESTIDO EM AMBAS AS FACES COM FOLHA NATURAL DE MADEIRA PRÉ-COMPOSTA E COM FACE SUPERIOR E BORDAS DO TAMPO COM REVESTIMENTO EM LÂMINA DE MADEIRA E ACABAMENTO EM VERNIZ. A FIXAÇÃO DO TAMPO-CORPO DEVERÁ SER FEITA POR MEIO DE PARAFUSOS MÁQUINA M6, FIXADOS POR MEIO DE BUCHAS METÁLICAS CONFECCIONADAS EM ZAMAK, CRAVADAS NA FACE INFERIOR DO TAMPO. FRENTES DAS GAVETAS EM MDF, COM 19 MM DE ESPESSURA, REVESTIDO EM AMBAS AS FACES COM FOLHA NATURAL DE MADEIRA PRÉ-COMPOSTA E COM FACE SUPERIOR E BORDAS DO TAMPO COM REVESTIMENTO EM LÂMINA DE MADEIRA E ACABAMENTO EM VERNIZ. AS FRENTES SÃO DOTADAS DE PUXADORES EM ALUMÍNIO CROMO-ACETINADO TIPO "BARRA", COM ROSCA INTERNA M4. A FIXAÇÃO DOS MESMOS DEVE SER FEITA POR DOIS PARAFUSOS. GAVETAS EM MDP (03 PEÇAS), COM 15 MM DE ESPESSURA, REVESTIDO EM AMBAS AS FACES COM FILME TERMO Prensado DE MELAMINICO COM ESPESSURA DE 0,2 MM, TEXTURIZADO, SEMIFOSCO E ANTIRREFLEXO. TODAS AS BORDAS DAS GAVETAS SÃO ENCABEÇADAS COM FITAS DE POLIESTIRENO DE 0,45 MM DE ESPESSURA, COLADAS COM ADESIVO HOT MELT. SÃO APOIADAS E FIXADAS NAS LATERAIS DO GAVETEIRO POR UM PAR DE CORREDIÇAS TELESCÓPICAS DE 02 ESTÁGIOS, COM SUAVE DESLIZAMENTO POR MEIO DE ESFERAS DE AÇO. CAPACIDADE DE PESO: 35 KG POR GAVETA. O GAVETEIRO É DOTADO DE FECHADURA FRONTAL COM TRAVA SIMULTÂNEA DAS GAVETAS, E É ACOMPANHADA DE 02 CHAVES (PRINCIPAL E RESERVA). CORPO (02 LATERAIS, 01 FUNDO, 01 TAMPO SUPERIOR INTERNO E 01 TAMPO INFERIOR INTERNO) COM 18 MM DE ESPESSURA, REVESTIDO EM AMBAS AS FACES COM FILME TERMO Prensado DE MELAMINICO COM ESPESSURA DE 0,2 MM, TEXTURIZADO, SEMIFOSCO, E ANTIRREFLEXO. OS BORDOS</p>	01

	<p>APARENTES DO CONJUNTO SÃO ENCABEÇADOS COM FITAS DE POLIESTIRENO COM 2 MM DE ESPESSURA MÍNIMA, COLADAS COM ADESIVO HOT MELT, COM ARESTAS ARREDONDADAS E RAIO ERGONÔMICO DE 2 MM, OS BORDOS NÃO APARENTES SÃO ENCABEÇADOS COM FITAS DE POLIESTIRENO COM 0,45 MM DE ESPESSURA, COLADAS COM ADESIVO HOT MELT. A MONTAGEM DAS PEÇAS DEVE SER FEITA POR MEIO DE ACESSÓRIOS INTERNOS, COMO CAVILHAS E PARAFUSOS OCULTOS TIPO MINIFIX. ACABAMENTO INFERIOR COM 04 RODÍZIOS DUPLoS COM FREIOS, AS CORES DEVERÃO SER NOCE MARE OU CARVALHO PRATA OU NOGUEIRA THAR OU SIMILAR (CONFORME CATÁLOGO A SER APRESENTADO E ESCOLHIDO PELO CONTRATANTE)</p>	
	<p>LOTE 02 POLTRONAS E CADEIRAS</p>	
ITEM	DESCRIPTIVO TÉCNICO	QUANTIDADE
01 PLENÁRIA	<p>POLTRONA VARIAÇÃO DIMENSIONAL TOLERADA DE 5% DIMENSÕES DO PRODUTO: LARGURA TOTAL: 855 MM, PROFUNDIDADE TOTAL FECHADA/ABERTA: 450/710 MM, ALTURA TOTAL: 880 MM, LARGURA DO ASSENTO: 480 MM, PROFUNDIDADE DO ASSENTO: 470 MM, LARGURA DO RECOSTO: 470 MM, EXTENSÃO VERTICAL DO RECOSTO: 540 MM, ALTURA DO ASSENTO: 440 MM. CARACTERÍSTICAS DO PRODUTO: ASSENTO ESTRUTURADO EM CHASSI DE COMPENSADO MULTILAMINADO DE ESPESSURA MÍNIMA DE 10 MM, ESTOFAMENTO EM ESPUMA FLEXÍVEL DE POLIURETANO INJETADA EM MOLDE ANATÔMICO COM 80 MM DE ESPESSURA MÍNIMA MÉDIA PREDOMINANTE, COM CONTRACAPA INJETADA EM POLIPROPILENO QUE PROTEJA TODO O CONTRA ASSENTO E BORDOS. FIXAÇÃO DOS ELEMENTOS AO CHASSI ATRAVÉS DE PARAFUSOS E PORCAS GARRAS COM ROSCA MÉTRICA. NÃO SERÁ TOLERADO O USO DE PERFIL DE BORDOS DE PVC PARA ACABAMENTO E OU FIXAÇÃO DA CONTRACAPA. REVESTIMENTO DO ASSENTO EM TECIDO TIPO CREPE, EM POLIÉSTER, OU EM LAMINADO SINTÉTICO VINÍLICO ESPALMADO SOBRE MALHA EM COR PRETA OU SIMILAR (CONFORME CATÁLOGO A SER APRESENTADO E ESCOLHIDO PELO CONTRATANTE). FIXAÇÃO DO ASSENTO EM DISPOSITIVO DE ARTICULAÇÃO, EXECUTADA POR DOIS TREFILADOS DE AÇO DE SECÇÃO REDONDA, SENDO UM DELES DE DIÂMETRO 12,7MM, E O OUTRO COM DIÂMETRO DE 14,0MM, FIXADOS EM POSIÇÃO DE PARALELISMO ENTRE SI, POR SOLDA MIG, EM CHAPA METÁLICA #7 DE GEOMETRIA RETANGULAR, ANCORADOS EM RÓTULA DE ARTICULAÇÃO METÁLICA. LATERAIS (BRAÇOS) ESTRUTURADOS EM CHASSI METÁLICO, CONSTITUÍDO POR CHAPA DE AÇO #14, CORTADA A LASER E VINCADA EM DOBRADEIRA CNC, COM GEOMETRIA RETANGULAR, COM AS PEÇAS TRAVADAS ENTRE-SI POR SOLDA MIG. REVESTIMENTO DAS LATERAIS (BRAÇOS) EXECUTADOS EM CHAPA DE MDP OU MDF COM ESPESSURA DE 9MM, COM A FACE EXPOSTA COM ACABAMENTO EM ESPUMA LAMINADA DE POLIURETANO COM ESPESSURA DE 3MM FIXADA COM COLA DE CONTATO, E FINALIZADO EM CAPA DE POLIÉSTER OU TECIDO SINTÉTICO (VINÍLICO), COSTURADA COM LINHA DE NYLON E FIXADA NA EXTREMIDADE INFERIOR INTERNA POR GRAMPOS COM ACABAMENTO ZINCADO. COR DEVERÁ SER PRETA OU SIMILAR (CONFORME CATÁLOGO A SER APRESENTADO E ESCOLHIDO PELO CONTRATANTE). ORIFÍCIOS DE ESPERA PARA FIXAÇÃO DO ASSENTO, DO RECOSTO E DAS SAPATAS DE APOIO NO PISO ESTAMPADOS DIRETAMENTE NO CHASSI, ARREMATADOS COM REBITES ROSCADOS. SAPATAS DE APOIO NO PISO FABRICADAS EM CHAPA DE AÇO #11, DOBRADAS EM FORMA DE "Z", COM ORIFÍCIOS PRÉ-DISPOSTOS A ANCORAGEM PERMANENTE DA POLTRONA. APOIO DE BRAÇOS CONFECCIONADOS EM MDP OU MDF COM ESPESSURA DE 15MM, COM ESTOFAMENTO SUPERIOR EM ESPUMA FLEXÍVEL DE POLIURETANO EXPANDIDO COM 15 MM DE ESPESSURA MÍNIMA MÉDIA PREDOMINANTE, REVESTIDOS NA MESMA CAPA DA LATERAL. RÓTULA DE ARTICULAÇÃO DO ASSENTO DESENVOLVIDA EM CHAPA METÁLICA #7 E CHAPA METÁLICA #14, CORTADAS A LASER, UNIDAS POR SOLDA MIG, FIXADA NA LATERAL POR DISPOSITIVOS ROSCADOS, PERMITINDO AO ASSENTO GIRO DE 80 GRAUS NA OPERAÇÃO DE REBATIMENTO. ABERTURA DO ASSENTO COM O AUXÍLIO DO USUÁRIO E FECHAMENTO DE FORMA AUTOMÁTICA, POR GRAVIDADE. PRANCHETA REBATÍVEL ANTI-PÂNICO, COM DIMENSÕES LARGURA 300MM X PROFUNDIDADE 230MM, FABRICADA EM MDF COM ESPESSURA DE 18MM, RESPALDADA POR CHAPA DE AÇO #14, COM MECANISMO DE ARTICULAÇÃO EM TREFILADO METÁLICO MACIÇO DE SECÇÃO REDONDA DE DIÂMETRO 7/8", USINADO, COM ESPERA PARA ACOPLAMENTO DA PRANCHETA, E TUBO DE AÇO DE SECÇÃO REDONDA DE DIÂMETRO 1", COM PAREDE EM CHAPA #14, CORTADO A LASER. A PRANCHETA FICA ALOJADA EM INVÓLUCRO INTERNO DA LATERAL DO AUDITÓRIO QUANDO FORA DE USO, SENDO O MECANISMO DE ARTICULAÇÃO ENGASTADO À LATERAL DO AUDITÓRIO POR MEIO DE PINOS METÁLICOS USINADOS, TRAVADOS COM ANEL ELÁSTICO E DISPOSITIVOS ROSCADOS. RECOSTO ESTRUTURADO EM CHASSI DE COMPENSADO MULTILAMINADO DE ESPESSURA MÍNIMA DE 10 MM, ESTOFAMENTO EM ESPUMA FLEXÍVEL DE POLIURETANO INJETADA EM MOLDE ANATÔMICO COM 60 MM DE ESPESSURA MÍNIMA MÉDIA PREDOMINANTE, COM CONTRACAPA INJETADA EM POLIPROPILENO QUE PROTEJA TODO O CONTRA RECOSTO E BORDOS. FIXAÇÃO DOS ELEMENTOS AO CHASSI ATRAVÉS DE PARAFUSOS E PORCAS GARRAS COM ROSCA MÉTRICA. NÃO SERÁ TOLERADO O USO DE PERFIL DE BORDOS DE PVC PARA ACABAMENTO E OU FIXAÇÃO DA CONTRACAPA. REVESTIMENTO DO RECOSTO EM</p>	295

TABELA QUANTITATIVA

	<p>TECIDO TIPO CREPE, EM POLIÉSTER, OU EM LAMINADO SINTÉTICO VINÍLICO ESPALMADO SOBRE MALHA EM COR PRETA OU SIMILAR (CONFORME CATÁLOGO A SER APRESENTADO E ESCOLHIDO PELO CONTRATANTE). FIXAÇÃO DO RECOSTO À LATERAL EXECUTADO EM CHAPA DE AÇO #11, ESTAMPADA E CURVADA EM DOBRADEIRA CNC PROPORCIONANDO AO RECOSTO POSICIONAMENTO FIXO COM INCLINAÇÃO DE 19 GRAUS COM RELAÇÃO AO PLANO VERTICAL. COMPONENTES METÁLICOS APARENTES DEVEM POSSUIR TRATAMENTO DE SUPERFÍCIES INTERNA E EXTERNA, ATRAVÉS DE BANHO DE NANO PARTÍCULAS DE CERÂMICA, PARA PROTEÇÃO CONTRA CORROSÃO E ACABAMENTO DE PINTURA, PINTURA A PÓ, DO TIPO HÍBRIDO, EPÓXI-POLIÉSTER, COR PRETA OU SIMILAR (CONFORME CATÁLOGO A SER APRESENTADO E ESCOLHIDO PELO CONTRATANTE); SEMIFOSCO LISA, COM CAMADA MÉDIA DE 65 MICRAS, CURADA EM ESTUFA COM TEMPERATURA DE 200 GRAUS CÉLSIUS.</p>	
02 PLENÁRIA	<p>POLTRONA PARA PESSOAS COM MOBILIDADE REDUZIDA DIMENSÕES DO PRODUTO: LARGURA TOTAL: 855 MM, PROFUNDIDADE TOTAL FECHADA/ABERTA: 450/710 MM, ALTURA TOTAL: 890 MM, LARGURA DO ASSENTO: 480 MM, PROFUNDIDADE DO ASSENTO: 470 MM, LARGURA DO RECOSTO: 470 MM, EXTENSÃO VERTICAL DO RECOSTO: 540 MM, ALTURA DO ASSENTO: 440 MM. CARACTERÍSTICAS DO PRODUTO: ASSENTO ESTRUTURADO EM CHASSI DE COMPENSADO MULTILAMINADO DE ESPESURA MÍNIMA DE 10 MM, ESTOFAMENTO EM ESPUMA FLEXÍVEL DE POLIURETANO INJETADA EM MOLDE ANATÔMICO COM 60 MM DE ESPESURA MÍNIMA MÉDIA PREDOMINANTE, COM CONTRACAPA INJETADA EM POLIPROPILENO QUE PROTEJA TODO O CONTRA ASSENTO E BORDOS. FIXAÇÃO DOS ELEMENTOS AO CHASSI ATRAVÉS DE PARAFUSOS E PORCAS GARRAS COM ROSCA MÉTRICA. NÃO SERÁ TOLERADO O USO DE PERFIL DE BORDOS DE PVC PARA ACABAMENTO E OU FIXAÇÃO DA CONTRACAPA. REVESTIMENTO DO ASSENTO EM TECIDO TIPO CREPE, EM POLIÉSTER, OU EM LAMINADO SINTÉTICO VINÍLICO ESPALMADO SOBRE MALHA EM COR QUE DEVERÁ SER PRETA OU SIMILAR (CONFORME CATÁLOGO A SER APRESENTADO E ESCOLHIDO PELO CONTRATANTE). FIXAÇÃO DO ASSENTO EM DISPOSITIVO DE ARTICULAÇÃO, EXECUTADA POR DOIS TREFILADOS DE AÇO DE SECÇÃO REDONDA, SENDO UM DELES DE DIÂMETRO 12,7MM, E O OUTRO COM DIÂMETRO DE 14,0MM, FIXADOS EM POSIÇÃO DE PARALELISMO ENTRE SI, POR SOLDA MIG, EM CHAPA METÁLICA #7 DE GEOMETRIA RETANGULAR, ANCORADOS EM RÓTULA DE ARTICULAÇÃO METÁLICA, LATERAIS (BRAÇOS) ESTRUTURADOS EM CHASSI METÁLICO, CONSTITUÍDO POR CHAPA DE AÇO #14, CORTADA A LASER E VINCADA EM DOBRADEIRA CNC, COM GEOMETRIA RETANGULAR, COM AS PEÇAS TRAVADAS ENTRE-SI POR SOLDA MIG. REVESTIMENTO DAS LATERAIS (BRAÇOS) EXECUTADOS EM CHAPA DE MDP OU MDF COM ESPESURA DE 9MM, COM A FACE EXPOSTA COM ACABAMENTO EM ESPUMA LAMINADA DE POLIURETANO COM ESPESURA DE 3MM FIXADA COM COLA DE CONTATO, E FINALIZADO EM CAPA DE POLIÉSTER OU TECIDO SINTÉTICO (VINÍLICO), COSTURADA COM LINHA DE NYLON E FIXADA NA EXTREMIDADE INFERIOR INTERNA POR GRAMPOS COM ACABAMENTO ZINCADO. A COR DEVERÁ SER PRETA OU SIMILAR (CONFORME CATÁLOGO A SER APRESENTADO E ESCOLHIDO PELO CONTRATANTE). ORIFÍCIOS DE ESPERA PARA FIXAÇÃO DO ASSENTO, DO RECOSTO E DAS SAPATAS DE APOIO NO PISO ESTAMPADOS DIRETAMENTE NO CHASSI, ARREMATADOS COM REBITES ROSCADOS. SAPATAS DE APOIO NO PISO FABRICADAS EM CHAPA DE AÇO #11, DOBRADAS EM FORMA DE "Z", COM ORIFÍCIOS PRÉ-DISPOSTOS A ANCORAGEM PERMANENTE DA POLTRONA. APOIO DE BRAÇOS CONFECCIONADOS EM MDP OU MDF COM ESPESURA DE 15MM, COM ESTOFAMENTO SUPERIOR EM ESPUMA FLEXÍVEL DE POLIURETANO EXPANDIDO COM 15 MM DE ESPESURA MÍNIMA MÉDIA PREDOMINANTE, REVESTIDOS NA MESMA CAPA DA LATERAL. O APOIO DE BRAÇOS LOCALIZADO AO LADO DO CORREDOR (VERIFICAR PROJETO EXECUTIVO), DEVERÁ TER SISTEMA DE ARTICULAÇÃO, PROPORCIONANDO MELHOR ERGONOMIA PARA PESSOAS PORTADORAS DE MOBILIDADE REDUZIDA, CONFORME NBR9050. RÓTULA DE ARTICULAÇÃO DO ASSENTO DESENVOLVIDA EM CHAPA METÁLICA #7 E CHAPA METÁLICA #14, CORTADAS A LASER, UNIDAS POR SOLDA MIG, FIXADA NA LATERAL POR DISPOSITIVOS ROSCADOS, PERMITINDO AO ASSENTO GIRO DE 80 GRAUS NA OPERAÇÃO DE REBATIMENTO. ABERTURA DO ASSENTO COM O AUXÍLIO DO USUÁRIO E FECHAMENTO DE FORMA AUTOMÁTICA, POR GRAVIDADE. PRANCHETA REBATÍVEL ANTI-PÂNICO, COM DIMENSÕES LARGURA 300MM X PROFUNDIDADE 230MM, FABRICADA EM MDF COM ESPESURA DE 18MM, RESPALDADA POR CHAPA DE AÇO #14, COM MECANISMO DE ARTICULAÇÃO EM TREFILADO METÁLICO MACIÇO DE SECÇÃO REDONDA DE DIÂMETRO 7/8", USINADO, COM ESPERA PARA ACOPLAMENTO DA PRANCHETA, E TUBO DE AÇO DE SECÇÃO REDONDA DE DIÂMETRO 1", COM PAREDE EM CHAPA #14, CORTADO A LASER. A PRANCHETA FICA ALOJADA EM INVÓLUCRO INTERNO DA LATERAL DO AUDITÓRIO QUANDO FORA DE USO, SENDO O MECANISMO DE ARTICULAÇÃO ENGASTADO À LATERAL DO AUDITÓRIO POR MEIO DE PINOS METÁLICOS USINADOS, TRAVADOS COM ANEL ELÁSTICO E DISPOSITIVOS ROSCADOS. RECOSTO ESTRUTURADO EM CHASSI DE COMPENSADO MULTILAMINADO DE ESPESURA MÍNIMA DE 10 MM, ESTOFAMENTO EM ESPUMA FLEXÍVEL DE POLIURETANO INJETADA EM MOLDE ANATÔMICO COM 60 MM DE ESPESURA MÍNIMA MÉDIA PREDOMINANTE, COM CONTRACAPA INJETADA EM POLIPROPILENO QUE PROTEJA TODO O CONTRA RECOSTO E BORDOS. FIXAÇÃO DOS</p>	03

	<p>ELEMENTOS AO CHASSI ATRAVÉS DE PARAFUSOS E PORCAS GARRAS COM ROSCA MÉTRICA. NÃO SERÁ TOLERADO O USO DE PERFIL DE BORDOS DE PVC PARA ACABAMENTO E OU FIXAÇÃO DA CONTRACAPA. REVESTIMENTO DO RECOSTO EM TECIDO TIPO CREPE, EM POLIÉSTER, OU EM LAMINADO SINTÉTICO VINÍLICO ESPALMADO SOBRE MALHA EM COR PRETA OU SIMILAR (CONFORME CATÁLOGO A SER APRESENTADO E ESCOLHIDO PELO CONTRATANTE). FIXAÇÃO DO RECOSTO À LATERAL EXECUTADO EM CHAPA DE AÇO #11, ESTAMPADA E CURVADA EM DOBRADEIRA CNC PROPORCIONANDO AO RECOSTO POSICIONAMENTO FIXO COM INCLINAÇÃO DE 19 GRAUS COM RELAÇÃO AO PLANO VERTICAL. COMPONENTES METÁLICOS APARENTES DEVEM POSSUIR TRATAMENTO DE SUPERFÍCIES INTERNA E EXTERNA, ATRAVÉS DE BANHO DE NANO PARTÍCULAS DE CERÂMICA, PARA PROTEÇÃO CONTRA CORROSÃO E ACABAMENTO DE PINTURA, PINTURA A PÓ, DO TIPO HÍBRIDO, EPÓXI-POLIÉSTER, COR PRETA OU SIMILAR (CONFORME CATÁLOGO A SER APRESENTADO E ESCOLHIDO PELO CONTRATANTE); SEMIFOSCO LISA, COM CAMADA MÉDIA DE 65 MICRAS, CURADA EM ESTUFA COM TEMPERATURA DE 200 GRAUS CÉLSIUS.</p>	
03 PLENÁRIA	<p>POLTRONA PARA PESSOAS OBESAS VARIAÇÃO DIMENSIONAL TOLERADA DE 5% DIMENSÕES DO PRODUTO: LARGURA TOTAL: 930 MM, PROFUNDIDADE TOTAL FECHADA/ABERTA: 450/710 MM, ALTURA TOTAL: 890 MM, LARGURA DO ASSENTO: 755 MM, PROFUNDIDADE DO ASSENTO: 470 MM, LARGURA DO RECOSTO: 750 MM, EXTENSÃO VERTICAL DO RECOSTO: 540 MM, ALTURA DO ASSENTO: 440 MM. CARACTERÍSTICAS DO PRODUTO: ASSENTO ESTRUTURADO EM CHASSI DE COMPENSADO MULTILAMINADO DE ESPESURA MÍNIMA DE 15 MM, ESTOFAMENTO EM ESPUMA FLEXÍVEL DE POLIURETANO LAMINADA, COM 60 MM DE ESPESURA MÍNIMA MÉDIA PREDOMINANTE, COM CONTRACAPA INFERIOR COSTURADA EM REVESTIMENTO VINÍLICO IMPERMEÁVEL NA COR PRETA OU SIMILAR (CONFORME CATÁLOGO A SER APRESENTADO E ESCOLHIDO PELO CONTRATANTE). FIXAÇÃO DOS ELEMENTOS AO CHASSI ATRAVÉS DE PARAFUSOS E PORCAS GARRAS COM ROSCA MÉTRICA. NÃO SERÁ TOLERADO O USO DE PERFIL DE BORDOS DE PVC PARA ACABAMENTO E OU FIXAÇÃO DA CONTRACAPA. REVESTIMENTO SUPERIOR DO ASSENTO EM TECIDO TIPO CREPE, EM POLIÉSTER, OU EM LAMINADO SINTÉTICO VINÍLICO ESPALMADO SOBRE MALHA EM COR PRETA OU SIMILAR (CONFORME CATÁLOGO A SER APRESENTADO E ESCOLHIDO PELO CONTRATANTE). FIXAÇÃO DO ASSENTO EM DISPOSITIVO DE ARTICULAÇÃO, EXECUTADA POR DOIS TREFILADOS DE AÇO DE SECÇÃO REDONDA, SENDO UM DELES DE DIÂMETRO 12,7MM, E O OUTRO COM DIÂMETRO DE 14,0MM, FIXADOS EM POSIÇÃO DE PARALELISMO ENTRE SI, POR SOLDA MIG, EM CHAPA METÁLICA #7 DE GEOMETRIA RETANGULAR, ANCORADOS EM RÓTULA DE ARTICULAÇÃO METÁLICA. LATERAIS (BRAÇOS) ESTRUTURADOS EM CHASSI METÁLICO, CONSTITUÍDO POR CHAPA DE AÇO #14, CORTADA A LASER E VINCADA EM DOBRADEIRA CNC, COM GEOMETRIA RETANGULAR, COM AS PEÇAS TRAVADAS ENTRE-SI POR SOLDA MIG. REVESTIMENTO DAS LATERAIS (BRAÇOS) EXECUTADOS EM CHAPA DE MDP OU MDF COM ESPESURA DE 9 MM, COM A FACE EXPOSTA COM ACABAMENTO EM ESPUMA LAMINADA DE POLIURETANO COM ESPESURA DE 3MM FIXADA COM COLA DE CONTATO, E FINALIZADO EM CAPA DE POLIÉSTER OU TECIDO SINTÉTICO (VINÍLICO), COSTURADA COM LINHA DE NYLON E FIXADA NA EXTREMIDADE INFERIOR INTERNA POR GRAMPOS COM ACABAMENTO ZINCADO. COR QUE DEVERÁ SER PRETA OU SIMILAR (CONFORME CATÁLOGO A SER APRESENTADO E ESCOLHIDO PELO CONTRATANTE). ORIFÍCIOS DE ESPERA PARA FIXAÇÃO DO ASSENTO, DO RECOSTO E DAS SAPATAS DE APOIO NO PISO ESTAMPADOS DIRETAMENTE NO CHASSI, ARREMATADOS COM REBITES ROSCADOS. SAPATAS DE APOIO NO PISO FABRICADAS EM CHAPA DE AÇO #11, DOBRADAS EM FORMA DE "Z", COM ORIFÍCIOS PRÉ-DISPOSTOS A ANCORAGEM PERMANENTE DA POLTRONA. APOIO DE BRAÇOS CONFECCIONADOS EM MDP OU MDF COM ESPESURA DE 15MM, COM ESTOFAMENTO SUPERIOR EM ESPUMA FLEXÍVEL DE POLIURETANO EXPANDIDO COM 15 MM DE ESPESURA MÍNIMA MÉDIA PREDOMINANTE, REVESTIDOS NA MESMA CAPA DA LATERAL. O APOIO DE BRAÇOS LOCALIZADO AO LADO DO CORREDOR (VERIFICAR PROJETO EXECUTIVO) DEVERÁ TER SISTEMA DE ARTICULAÇÃO, PROPORCIONANDO MELHOR ERGONOMIA PARA PESSOAS PORTADORAS DE MOBILIDADE REDUZIDA, CONFORME NBR9050. RÓTULA DE ARTICULAÇÃO DO ASSENTO DESENVOLVIDA EM CHAPA METÁLICA #7 E CHAPA METÁLICA #14, CORTADAS A LASER, UNIDAS POR SOLDA MIG, FIXADA NA LATERAL POR DISPOSITIVOS ROSCADOS, PERMITINDO AO ASSENTO GIRO DE 80 GRAUS NA OPERAÇÃO DE REBATIMENTO. ABERTURA DO ASSENTO COM O AUXÍLIO DO USUÁRIO E FECHAMENTO DE FORMA AUTOMÁTICA, POR GRAVIDADE. PRANCHETA REBATÍVEL ANTI-PÂNICO, COM DIMENSÕES LARGURA 300 MM X PROFUNDIDADE 230 MM, FABRICADA EM MDF COM ESPESURA DE 18 MM, RESPALDADA POR CHAPA DE AÇO #14, COM MECANISMO DE ARTICULAÇÃO EM TREFILADO METÁLICO MACIÇO DE SECÇÃO REDONDA DE DIÂMETRO 7/8", USINADO, COM ESPERA PARA ACOPLAMENTO DA PRANCHETA, E TUBO DE AÇO DE SECÇÃO REDONDA DE DIÂMETRO 1", COM PAREDE EM CHAPA #14, CORTADO A LASER. A PRANCHETA FICA ALOJADA EM INVÓLUCRO INTERNO DA LATERAL DO AUDITÓRIO QUANDO FORA DE USO, SENDO O MECANISMO DE ARTICULAÇÃO ENGASTADO À LATERAL DO AUDITÓRIO POR MEIO DE PINOS METÁLICOS USINADOS, TRAVADOS COM ANEL ELÁSTICO E DISPOSITIVOS</p>	03

TABELA QUANTITATIVA

	ROSCADOS, RECOSTO ESTRUTURADO EM CHASSI DE COMPENSADO MULTILAMINADO DE ESPESSURA MÍNIMA DE 15 MM, ESTOFAMENTO EM ESPUMA FLEXÍVEL DE POLIURETANO LAMINADA, COM 80 MM DE ESPESSURA MÍNIMA MÉDIA PREDOMINANTE, COM CONTRACAPA POSTERIOR COSTURADA EM REVESTIMENTO VINÍLICO IMPERMEÁVEL NA COR PRETA OU SIMILAR (CONFORME CATÁLOGO A SER APRESENTADO E ESCOLHIDO PELO CONTRATANTE). FIXAÇÃO DOS ELEMENTOS AO CHASSI ATRAVÉS DE PARAFUSOS E PORCAS GARRAS COM ROSCA MÉTRICA. NÃO SERÁ TOLERADO O USO DE PERFIL DE BORDOS DE PVC PARA ACABAMENTO E OU FIXAÇÃO DA CONTRACAPA. REVESTIMENTO DO RECOSTO EM TECIDO TIPO CREPE, EM POLIÉSTER, OU EM LAMINADO SINTÉTICO VINÍLICO ESPALMADO SOBRE MALHA EM COR PRETA OU SIMILAR (CONFORME CATÁLOGO A SER APRESENTADO E ESCOLHIDO PELO CONTRATANTE). FIXAÇÃO DO RECOSTO À LATERAL EXECUTADO EM CHAPA DE AÇO #11, ESTAMPADA E CURVADA EM DOBRADEIRA CNC PROPORCIONANDO AO RECOSTO POSICIONAMENTO FIXO COM INCLINAÇÃO DE 19 GRAUS COM RELAÇÃO AO PLANO VERTICAL. COMPONENTES METÁLICOS APARENTES DEVEM POSSUIR TRATAMENTO DE SUPERFÍCIES INTERNA E EXTERNA, ATRAVÉS DE BANHO DE NANO PARTICULAS DE CERÂMICA, PARA PROTEÇÃO CONTRA CORROSÃO E ACABAMENTO DE PINTURA, PINTURA A PÓ, DO TIPO HÍBRIDO, EPÓXI-POLIÉSTER, COR PRETA OU SIMILAR (CONFORME CATÁLOGO A SER APRESENTADO E ESCOLHIDO PELO CONTRATANTE), SEMIFOSCO LISA, COM CAMADA MÉDIA DE 65 MICRAS, CURADA EM ESTUFA COM TEMPERATURA DE 200 GRAUS CÉLSIUS.	
	LOTE 3	
04 SALA VEREADORES E SALA PRESIDÊNCIA	POLTRONA GIRATÓRIA DE ESPALDAR ALTO COM APOIO DE CABEÇA, CONFECCIONADA EM CONCHA MONOBLOCO ÚNICA, EM COMPENSADO, MULTILAMINAS Prensadas À QUENTE, MOLDADAS ANATOMICAMENTE, COM CURVATURAS PARA APOIO LOMBAR, E COM TRATAMENTO IMUNIZANTE. ENCOSTO E ASSENTO COBERTOS POR ESPUMA MOLDADA E MOLAS ENSACADAS COM ESPESSURA TOTAL DE 130MM. REVESTIMENTO INTEGRAL DO ASSENTO E ENCOSTO EM VINIL COM COSTURAS DUPLAS NA PARTE FRONTAL DO ASSENTO E ENCOSTO FORMANDO UM DESENHO HARMÔNICO E PROPORCIONANDO CONFORTO E VENTILAÇÃO NO USO DA CADEIRA. PAR DE BRAÇOS EM AÇO CROMADO COM APOIO DE BRAÇOS TOTALMENTE REVESTIDOS EM VINIL. BASE GIRATÓRIA COM CINCO HASTES, EM ALUMÍNIO POLIDO, DOTADA DE CINCO RODÍZIOS DUPLOS, GIRATÓRIOS, COLUNA COM SISTEMA DE REGULAGEM DE ALTURA, ATRAVÉS DE PISTÃO A GÁS COM 100 MM DE CURSO, COM O GÁS ATUANDO COMO MOLA AMORTECEDORA DE IMPACTOS. SUPORTE DO ASSENTO COM MECANISMO RELAX E SOB O ASSENTO E MANÍPULO PARA REGULAGEM DA TENSÃO. DIMENSÕES APROXIMADAS: ASSENTO: 500MM DE LARGURA X 490MM DE PROFUNDIDADE. ENCOSTO: 500MM DE LARGURA X 830MM DE ALTURA. COR MARROM OU SIMILAR (CONFORME CATÁLOGO A SER APRESENTADO E ESCOLHIDO PELO CONTRATANTE)	22
05 TRABALHO ADM GERAL	POLTRONA GIRATÓRIA DE ESPALDAR ALTO COM APOIO DE CABEÇA, CONFECCIONADA EM CONCHA MONOBLOCO ÚNICA, EM COMPENSADO, MULTILAMINAS Prensadas À QUENTE, MOLDADAS ANATOMICAMENTE, COM CURVATURAS PARA APOIO LOMBAR, E COM TRATAMENTO IMUNIZANTE. ENCOSTO E ASSENTO COBERTOS POR ESPUMA MOLDADA E MOLAS ENSACADAS COM ESPESSURA TOTAL DE 130MM. REVESTIMENTO INTEGRAL DO ASSENTO E ENCOSTO EM VINIL COM COSTURAS DUPLAS NA PARTE FRONTAL DO ASSENTO E ENCOSTO FORMANDO UM DESENHO HARMÔNICO E PROPORCIONANDO CONFORTO E VENTILAÇÃO NO USO DA CADEIRA. PAR DE BRAÇOS EM AÇO CROMADO COM APOIO DE BRAÇOS TOTALMENTE REVESTIDOS EM VINIL. BASE GIRATÓRIA COM CINCO HASTES, EM ALUMÍNIO POLIDO, DOTADA DE CINCO RODÍZIOS DUPLOS, GIRATÓRIOS, COLUNA COM SISTEMA DE REGULAGEM DE ALTURA, ATRAVÉS DE PISTÃO A GÁS COM 100 MM DE CURSO, COM O GÁS ATUANDO COMO MOLA AMORTECEDORA DE IMPACTOS. SUPORTE DO ASSENTO COM MECANISMO RELAX E SOB O ASSENTO E MANÍPULO PARA REGULAGEM DA TENSÃO. DIMENSÕES APROXIMADAS: ASSENTO: 500MM DE LARGURA X 490MM DE PROFUNDIDADE. ENCOSTO: 500MM DE LARGURA X 700MM DE ALTURA. COR MARROM OU SIMILAR (CONFORME CATÁLOGO A SER APRESENTADO E ESCOLHIDO PELO CONTRATANTE)	150
06 ATENDIMENTO	POLTRONA FIXA DE ESPALDAR MÉDIO, CONFECCIONADA EM CONCHA MONOBLOCO ÚNICA, EM COMPENSADO, MULTILAMINAS Prensadas À QUENTE, MOLDADAS ANATOMICAMENTE, COM CURVATURAS PARA APOIO LOMBAR, E COM TRATAMENTO IMUNIZANTE. ENCOSTO E ASSENTO COBERTOS POR ESPUMA MOLDADA E MOLAS ENSACADAS COM ESPESSURA TOTAL DE 130MM. REVESTIMENTO INTEGRAL DO ASSENTO E ENCOSTO EM VINIL COM COSTURAS DUPLAS NA PARTE FRONTAL DO ASSENTO E ENCOSTO FORMANDO UM DESENHO HARMÔNICO E PROPORCIONANDO CONFORTO E VENTILAÇÃO NO USO DA CADEIRA. PAR DE BRAÇOS EM AÇO CROMADO COM APOIO DE BRAÇOS TOTALMENTE REVESTIDOS EM VINIL.	142

	ESTRUTURA FIXA EM FORMATO DE 4 PÉS, CONSTRUÍDA EM TUBO DE AÇO DE SEÇÃO REDONDA, PROTEGIDA NA SUA PARTE INFERIOR COM SAPATAS DESLIZANTES DE NYLON INJETADO, COM ACABAMENTO CROMADO. DIMENSÕES APROXIMADAS: ASSENTO: 500MM DE LARGURA X 490MM DE PROFUNDIDADE. ENCOSTO: 500MM DE LARGURA X 550MM DE ALTURA. COR PRETA OU SIMILAR (CONFORME CATÁLOGO A SER APRESENTADO E ESCOLHIDO PELO CONTRATANTE)	
07 PLENÁRIA E SALAS DE REUNIÃO	POLTRONA CONCHA DUPLA, FORMANDO UM MONOBLOCO FECHADO, EM COMPENSADO, MULTILAMINAS Prensadas À QUENTE, MOLDADAS ANATOMICAMENTE, COM CURVATURAS PARA APOIO LOMBAR, E COM TRATAMENTO IMUNIZANTE (CUPINCIDA), FORMANDO 16 MM DE ESPESSURA. CONTRA CAPA DO ENCOSTO EM COMPENSADO, MULTILAMINAS Prensadas À QUENTE, MOLDADAS ANATOMICAMENTE, E COM TRATAMENTO IMUNIZANTE (CUPINCIDA), FORMANDO 8 MM DE ESPESSURA, E REVESTIDA EM VINIL PLUS. ENCOSTO COM ESPUMA DE POLIURETANO COM DENSIDADE CONTROLADA DE 33 KG/M ³ , MOLDADA ANATOMICAMENTE COM CURVATURA PARA APOIO LOMBAR E DORSAL COM ESPESSURA MÉDIA DE 100 MM E APOIO DE CABEÇA. ASSENTO COM ESPUMA DE POLIURETANO COM DENSIDADE CONTROLADA DE 33 KG/M ³ , MOLDADA ANATOMICAMENTE COM CURVATURA E BORDA FRONTAL ARREDONDADA, COM ESPESSURA MÉDIA DE 100 MM. REVESTIMENTO INTEGRAL EM VINIL PLUS, COMPOSTO COM FORRO DE JÉRSEI MISTO 50% POLIÉSTER E 50% ALGODÃO, RECOBERTO POR RESINA DE POLIURETANO E PVC, COM 728 GRAMAS POR METRO LINEAR, COM COSTURAS NO ASSENTO E ENCOSTO CONFORMANDO TODA A PEÇA. DIMENSÕES DO ASSENTO DE 520MM DE LARGURA X 480MM DE PROFUNDIDADE E DO ENCOSTO DE 520MM DE LARGURA X 680MM DE ALTURA. BRAÇOS PAR DE BRAÇOS EM ALUMÍNIO POLIDO COM APOIO EM POLIURETANO INJETADO. BASE GIRATÓRIA COM CINCO HASTES, EM ALUMÍNIO POLIDO, DOTADA DE CINCO RODÍZIOS DUPLOS, GIRATÓRIOS, COM CAVALETES E PISTA DE ROLAMENTO EM NYLON. EIXO VERTICAL EM AÇO COM 11MM E EIXO HORIZONTAL COM 8MM DE DIÂMETRO E RODAS COM 50MM DE DIÂMETRO. COLUNA COM SISTEMA DE REGULAGEM DE ALTURA, ATRAVÉS DE PISTÃO A GÁS (HIDROPNEUMÁTICO) COM 100 MM DE CURSO, COM O GÁS ATUANDO COMO MOLA AMORTECEDORA DE IMPACTOS. COLUNA CENTRAL EM TUBO DE AÇO DE DIÂMETRO 50,8 MM EM CHAPA 1,5 MM, FECHADO NA SUA PARTE INFERIOR COM ARRUELA DE 3MM DE ESPESSURA, SOLDADA NA COLUNA POR SOLDA MIG E BUCHA INJETADA EM POLIACETAL NA PARTE SUPERIOR. MECANISMO DE RECLINAÇÃO COM PLACA SUPERIOR EM CHAPA DE AÇO ESTAMPADA QUE GARANTE ALTA RESISTÊNCIA MECÂNICA, PROPORCIONA EXCEPCIONAL CONFORTO PARA O MOVIMENTO RELAX. ESTE MECANISMO POSSUI COMANDOS ROTATIVOS ATRAVÉS DE ALAVANCA, EXTREMAMENTE FÁCEIS QUE PERMITEM REGULAGEM DA ALTURA E O BLOQUEIO DO MOVIMENTO RELAX. O AJUSTE DA TENSÃO POSSIBILITA ADEQUAR O MOVIMENTO RELAX AO BIOTIPO DO USUÁRIO. TODOS COMPONENTES METÁLICOS RECEBEM TRATAMENTO EM BANHO DESENGRAXANTE, DECAPAGEM E FOSFATIZAÇÃO. PINTURA APLICADA PELO PROCESSO DE DEPOSIÇÃO ELETROSTÁTICA EM TINTA EPÓXI-PÓ, COR PRETA OU SIMILAR (CONFORME CATÁLOGO A SER APRESENTADO E ESCOLHIDO PELO CONTRATANTE), COM CAMADA DE 50 A 70 µ E POLIMERIZAÇÃO EM ESTUFA NA TEMPERATURA DE 180° C.	88
	LOTE 4	
08 REFEITÓRIO	CADEIRA FIXA PARA USO MÚLTIPLO, EM AMBIENTES RESIDENCIAIS OU PÚBLICOS, PARA USO INTERNO (INDOOR) OU EXTERNO (OUTDOOR), COM BRAÇOS. ASSENTO, ENCOSTO DO TIPO MONOBLOCO, MANUFATURADO A PARTIR DA INJEÇÃO EM ALTA PRESSÃO DE RESINA TERMOPLÁSTICA DE ALTO DESEMPENHO DO TIPO POLIPROPILENO COPOLÍMERO PIGMENTADO E ADITIVADO, COM TEXTURA E POUCAS CONFORMAÇÕES NA SUPERFÍCIE DO ASSENTO, DE MODO A NÃO PREJUDICAR A ALTERNÂNCIA POSTURAL, ENTRETANTO OFERECE MAIOR ATRITO DO USUÁRIO COM O ASSENTO, FAZENDO COM QUE O USUÁRIO NÃO ESCORREGUE DO ASSENTO QUANDO SENTADO. RESINA ADITIVADA COM PROPRIEDADES ANTI UV, POSSIBILITANDO EXPOSIÇÃO DA PEÇA AOS RAIOS SOLARES, OFERECENDO POSSIBILIDADE DE USO EM ÁREAS EXTERNAS, ESTRUTURA TIPO QUATRO PÉS, FORMADA A PARTIR DE PERFIS TUBULARES DE ALUMÍNIO DE SEÇÃO RETANGULAR CUJA MEDIDA É 30 X 15 X 2,00 DE ESPESSURA DE PAREDE, COM POSTERIOR APLICAÇÃO DE PINTURA EPÓXI PÓ NA COR PRATA ALUMINIZADA, DOTADA DE SAPATAS INJETADAS EM POLIETILENO PARA ATRITO COM A SUPERFÍCIE DO PISO, O ALUMÍNIO APRESENTA RESISTÊNCIA À CORROSÃO SUPERIOR A OUTROS METAIS PROPORCIONANDO MAIOR DURABILIDADE DO PRODUTO. CADEIRA EMPILHÁVEL E COM OS SEGUINTE ASPECTOS DIMENSIONAIS (TOLERÂNCIA DE 10% PARA MAIS OU PARA MENOS): ALTURA DO ASSENTO AO PISO: 455 MM. LARGURA MÍNIMA DO PRODUTO: 500 MM. LARGURA DO ASSENTO: 415 MM. ALTURA DO PISO À BORDA SUPERIOR DO ENCOSTO: 820 MM. COR AZUL MARINHO OU SIMILAR (CONFORME CATÁLOGO A SER APRESENTADO E ESCOLHIDO PELO CONTRATANTE)	72

TABELA QUANTITATIVA

	LOTE 5	
09 SALA PRESIDÊNCIA	SOFA 1 LUGAR COM BRAÇO ESTRUTURA INTERNA CONFECCIONADA EM MADEIRA MACIÇA COM 24MM DE ESPESSURA, COM TRATAMENTO IMUNIZANTE, QUE PROPORCIONA EXCELENTE RESISTÊNCIA AO PRODUTO, REFORÇO INTERNO NAS LATERAIS DE FORMA A TRAVAR TODO O CONJUNTO. FIXAÇÃO FEITA ATRAVÉS DE PARAFUSOS E COLA ESPECÍFICA. BRAÇOS CONFECCIONADOS EM MADEIRA MACIÇA DE 25MM DE ESPESSURA, SENDO QUE NA PARTE INFERIOR DOS BRAÇOS E NA PARTE SUPERIOR, DEVE SER UTILIZADA UMA MADEIRA MACIÇA INTEIRIÇA DE 24MM, QUE COBRE TODA A PARTE INFERIOR E SUPERIOR DOS BRAÇOS, NÃO SENDO ADMITIDO O USO DA MADEIRA SOMENTE NO APOIO DE FIXAÇÃO DOS PÉS PARA SE GARANTIR UMA MAIOR RESISTÊNCIA DO PRODUTO. AS LATERAIS INTERNAS E EXTERNAS DOS BRAÇOS DEVEM TER O FECHAMENTO POR MADEIRA. TODO O BRAÇO DA POLTRONA É REVESTIDO EM ESPUMA DE POLIURETANO, COM ESPESSURA DE 10MM NAS LATERAIS E 30MM NA PARTE SUPERIOR DE APOIO DO BRAÇO. ESTOFADOS COM ESPUMA DE POLIURETANO MOLDADA, COM DENSIDADE MÉDIA DE 33 KG/M ³ . ENCOSTO COM ESPESSURA MÉDIA DE 100 MM, COM BORDAS ARREDONDADAS RECOBERTOS COM MANTA ACRÍLICA DE 10MM DE ESPESSURA, ASSENTO COM ESPESSURA MÉDIA DE 100MM, SENDO O ASSENTO E ENCOSTO COM PERCINTAS ELÁSTICAS PARA MELHOR ANATOMIA E CONFORTO. ASSENTO E ENCOSTO COM ALMOFADAS REMOVÍVEIS, REVESTIDA EM AMBAS AS FACES, REVESTIMENTO EM VINIL PLUS, COMPOSTO COM FORRO DE JÉRSEI MISTO POLIÉSTER E ALGODÃO RECOBERTO POR RESINA DE POLIESTIRENO E PVC. CADA BRAÇO DOTADO DE DOIS PÉS EM MADEIRA MACIÇA COM ALTURA DE 250MM, DOTADO COM AS SEGUINTE MEDIDAS DIMENSIONAIS (EM MILÍMETROS): 900 MM DE COMPRIMENTO TOTAL POR 820 MM DE PROFUNDIDADE TOTAL E 820 MM DE ALTURA DA BORDA SUPERIOR DO ENCOSTO, EM RELAÇÃO AO SOLO. COR BEGE OU OFF-WHITE OU SIMILAR (CONFORME CATÁLOGO A SER APRESENTADO E ESCOLHIDO PELO CONTRATANTE)	01
10 SALA PRESIDÊNCIA	SOFA 02 LUGARES COM BRAÇO ESTRUTURA INTERNA CONFECCIONADA EM MADEIRA MACIÇA COM 24MM DE ESPESSURA, COM TRATAMENTO IMUNIZANTE, QUE PROPORCIONA EXCELENTE RESISTÊNCIA AO PRODUTO, REFORÇO INTERNO NAS LATERAIS DE FORMA A TRAVAR TODO O CONJUNTO. FIXAÇÃO FEITA ATRAVÉS DE PARAFUSOS E COLA ESPECÍFICA. BRAÇOS CONFECCIONADOS EM MADEIRA MACIÇA DE 25MM DE ESPESSURA, SENDO QUE NA PARTE INFERIOR DOS BRAÇOS E NA PARTE SUPERIOR, DEVE SER UTILIZADA UMA MADEIRA MACIÇA INTEIRIÇA DE 24MM, QUE COBRE TODA A PARTE INFERIOR E SUPERIOR DOS BRAÇOS, NÃO SENDO ADMITIDO O USO DA MADEIRA SOMENTE NO APOIO DE FIXAÇÃO DOS PÉS PARA SE GARANTIR UMA MAIOR RESISTÊNCIA DO PRODUTO. AS LATERAIS INTERNAS E EXTERNAS DOS BRAÇOS DEVEM TER O FECHAMENTO POR MADEIRA. TODO O BRAÇO DA POLTRONA É REVESTIDO EM ESPUMA DE POLIURETANO, COM ESPESSURA DE 10MM NAS LATERAIS E 30MM NA PARTE SUPERIOR DE APOIO DO BRAÇO. ESTOFADOS COM ESPUMA DE POLIURETANO MOLDADA, COM DENSIDADE MÉDIA DE 33 KG/M ³ . ENCOSTO COM ESPESSURA MÉDIA DE 100 MM, COM BORDAS ARREDONDADAS RECOBERTOS COM MANTA ACRÍLICA DE 10MM DE ESPESSURA, ASSENTO COM ESPESSURA MÉDIA DE 100MM, SENDO O ASSENTO E ENCOSTO COM PERCINTAS ELÁSTICAS PARA MELHOR ANATOMIA E CONFORTO. ASSENTO E ENCOSTO COM ALMOFADAS REMOVÍVEIS, REVESTIDA EM AMBAS AS FACES. REVESTIMENTO EM VINIL PLUS, COMPOSTO COM FORRO DE JÉRSEI MISTO POLIÉSTER E ALGODÃO RECOBERTO POR RESINA DE POLIESTIRENO E PVC. CADA BRAÇO DOTADO DE DOIS PÉS EM MADEIRA MACIÇA COM ALTURA DE 250MM, DOTADO COM AS SEGUINTE MEDIDAS DIMENSIONAIS (EM MILÍMETROS): 1500 MM DE COMPRIMENTO TOTAL POR 820 MM DE PROFUNDIDADE TOTAL E 820 MM DE ALTURA DA BORDA SUPERIOR DO ENCOSTO, EM RELAÇÃO AO SOLO. COR BEGE OU OFF-WHITE OU SIMILAR (CONFORME CATÁLOGO A SER APRESENTADO E ESCOLHIDO PELO CONTRATANTE)	1
11 RECEPÇÃO ESPERA	SOFA DE 2 LUGARES COM BRAÇOS ESTRUTURA INTERNA CONFECCIONADA EM MADEIRA MACIÇA COM 24MM DE ESPESSURA, COM TRATAMENTO IMUNIZANTE, QUE PROPORCIONA EXCELENTE RESISTÊNCIA AO PRODUTO, REFORÇO INTERNO NAS LATERAIS DE FORMA A TRAVAR TODO O CONJUNTO. FIXAÇÃO FEITA ATRAVÉS DE PARAFUSOS E COLA ESPECÍFICA. BRAÇOS CONFECCIONADOS EM MADEIRA MACIÇA DE 24MM DE ESPESSURA, SENDO QUE NA PARTE INFERIOR DOS BRAÇOS E NA PARTE SUPERIOR, DEVE SER UTILIZADA UMA MADEIRA MACIÇA INTEIRIÇA DE 24MM, QUE COBRE TODA A PARTE INFERIOR E SUPERIOR DOS BRAÇOS, NÃO SENDO ADMITIDO O USO DA MADEIRA SOMENTE NO APOIO DE FIXAÇÃO DOS PÉS PARA SE GARANTIR UMA MAIOR RESISTÊNCIA DO PRODUTO. TODO O BRAÇO DA POLTRONA É REVESTIDO EM ESPUMA DE POLIURETANO, COM ESPESSURA DE 10MM NAS LATERAIS, ESTOFADOS COM ESPUMA DE POLIURETANO MOLDADA, COM DENSIDADE MÉDIA DE 33 KG/M ³ . ENCOSTO COM ESPESSURA MÉDIA DE	21

	50 MM, E ASSENTO COM ESPESSURA MÉDIA DE 50M, AMBOS COM BORDAS ARREDONDADAS RECOBERTOS COM MANTA ACRÍLICA DE 10MM DE ESPESSURA, SENDO O ASSENTO E ENCOSTO COM PERCINTAS ELÁSTICAS PARA MELHOR ANATOMIA E CONFORTO. ASSENTO E ENCOSTO COM ALMOFADAS FIXAS, REVESTIMENTO EM VINIL PLUS, COMPOSTO COM FORRO DE JÉRSEI MISTO POLIÉSTER E ALGODÃO RECOBERTO POR RESINA DE POLIESTIRENO E PVC COM ACABAMENTO EM COSTURAS DUPLAS. CADA BRAÇO DOTADO DE DOIS PÉS COM REGULAGEM PARA CORRIGIR IMPERFEIÇÕES DO PISO. DIMENSÕES MÍNIMAS: 1.180 MM DE COMPRIMENTO TOTAL POR 640 MM DE PROFUNDIDADE TOTAL E 720 MM DE ALTURA DA BORDA SUPERIOR DO ENCOSTO, EM RELAÇÃO AO SOLO. COR AZUL MARINHO OU SIMILAR (CONFORME CATÁLOGO A SER APRESENTADO E ESCOLHIDO PELO CONTRATANTE)	
	LOTE 06 MOBILIÁRIO DE AÇO	
ITEM	DESCRIPTIVO TÉCNICO	QUANTIDADE
01	ARMÁRIO DE AÇO ROUPEIRO, COM 16 COMPARTIMENTOS INDIVIDUAIS DISPOSTOS EM 4 COLUNAS E 4 PORTAS EM CADA COLUNA COM PORTAS PIVOTANTES INDEPENDENTES E DE EIXO VERTICAL. PRODUTO ELABORADO EM CHAPA DE AÇO LAMINADO A FRIO SAE 1010/1020. CORPO, DIVISÓRIAS, PORTAS, PRATELEIRAS E REFORÇO DAS PORTAS EM CHAPA #22 (0,75 MM). BASE EM CHAPA DE AÇO #18 (1,25 MM). DUAS DOBRADIÇAS INTERNAS POR PORTA, NÃO VISÍVEIS NA PARTE EXTERIOR DO MÓVEL EM CHAPA DE AÇO LAMINADO A FRIO #14 (1,9 MM), COM PINO PARA TRAVAMENTO EM AÇO CARBONO ZINCADO BRANCO, COM 84MM DE COMPRIMENTO E CORPO COM 4,75MM DE DIÂMETRO. SISTEMA DE TRANCA DOTADO DE FECHADURA DE TAMBOR CILÍNDRICO EMBUTIDA COM NO MÍNIMO 4 PINOS E COM CHAVES EM DUPLICATA OU PREPARAÇÃO PARA USO DE CADEADO (QUE NÃO ACOMPANHA O MÓVEL). TRAVAMENTO COM SISTEMA DE LINGUETA. BORDAS ACESSÍVEIS AOS USUÁRIOS DEVEM SER ARREDONDADAS E LIVRES DE REBARBAS, NÃO DEVENDO APRESENTAR PONTOS CORTANTES. OS CANTOS DAS DOBRAS DEVERÃO CONTER RECORTES PARA ALÍVIO, EVITANDO CANTOS CORTANTES E PONTIAGUDOS, SEM COMO NÃO DEVERÃO POSSUIR REBARBAS METÁLICAS. PRATELEIRAS FIXAS NÃO VISÍVEIS NA PARTE EXTERNA, COM DOBRAS DUPLAS NOS BORDOS DA FRENTE E FUNDO, SENDO A 1ª DOBRA COM NO MÍNIMO 20MM E A 2ª DOBRA COM NO MÍNIMO 10MM. AS DOBRAS LATERAIS SIMPLES DEVEM SER NO MÍNIMO COM 20MM. PORTAS COM DOBRAS DUPLAS EM TODO O PERÍMETRO, 1ª DOBRA COM MÍNIMO 20MM E 2ª DOBRA COM MÍNIMO 15MM. BASE COM DOBRAS DUPLAS, 1ª DOBRA COM NO MÍNIMO 20MM E 2ª DOBRA COM MÍNIMO 15MM. OS REFORÇOS DAS PORTAS DEVEM SER SOLDADOS AS MESMAS ATRAVÉS DE SOLDA PONTO ESPAÇADOS UNIFORMEMENTE. FIXAR PORTAS POR MEIO DE DOBRADIÇAS EMBUTIDAS E SOLDADAS COM NO MÍNIMO 75 MM DE ALTURA TOTAL, COM DUAS UNIDADES POR PORTA, DOBRADAS EM PRENSA FORMANDO UM CILÍNDRICO PARA ENCAIXE DO PINO. REBATER A 180º A DOBRA INTERNA. DAS PORTAS, NO LADO DE FIXAÇÃO DAS DOBRADIÇAS, NA PARTE SUPERIOR DO CHAPÉU DEVERÁ CONTER A LOGOMARCA DO FABRICANTE ESTAMPADA EM ALTO RELEVO. O ACABAMENTO DAS DOBRAS NOS CANTOS DO TAMPO DO ARMÁRIO DEVE SER COM FECHAMENTO SEM A UTILIZAÇÃO DE SOLDA EXTERNA EM QUE A UNIÃO DAS CHAPAS FICA NAS LATERAIS COM CORTES FEITOS EM 45º (ARREIMATE). SISTEMA DE AERAÇÃO ANTI-PÓ EM TODAS AS PORTAS TIPO VENEZIANA, COM CINCO ABERTURAS, NA POSIÇÃO HORIZONTAL E COM ÂNGULO DE ABERTURA EXTERNO, CONFECCIONADO POR MEIO DE REPUXO E CISALHAMENTO, COM NO MÍNIMO 75MM DE LARGURA E 10MM DE ALTURA. PÉS CONFECCIONADOS EM AÇO CARBONO CHAPA #14 (1,90MM) DE ESPESSURA, ESTAMPADO E DOBRADO, COM DESENHO DE CONICIDADE NEGATIVA E DOBRADO EM "L" COM 100MM DE COMPRIMENTO E ABA DE 60MM NA PARTE SUPERIOR. PARA CONTROLE DO DESNÍVEL DO PISO POSSUI 4 (QUATRO) SAPATAS NIVELADORAS EM NYLON INJETADO, PARA CONTATO NA SUPERFÍCIE DO PISO E ACABAMENTO EM CHAPA DE AÇO ESTAMPADO CROMADO OU ZINCADO. A MONTAGEM DO ROUPEIRO DEVE SER POR MEIO DE ENCAIXES E TRAVAMENTO POR MEIO DE REBITES DE ALUMÍNIO, SEM A UTILIZAÇÃO DE SOLDAS. TRATAMENTO ANTI-FERRUGINOSO DAS SUPERFÍCIES COM RESISTÊNCIA À CORROSÃO EM SUPERFÍCIES COM TECNOLOGIA NANO CERÂMICA COM CONVERSOR QUÍMICO DE ZIRCÔNIO COM ADIÇÃO DE TENSOATIVO DESENGRAXANTE E REVESTIMENTO LIVRE DE COMPONENTES ORGÂNICOS VOLÁTEIS E METAIS PESADOS TÓXICOS. PINTURA EM TINTA EM PÓ HÍBRIDA, EPOXI-POLIÉSTER, ELETROSTÁTICA, COM CARACTERÍSTICAS ANTIBACTERIANAS, POLIMERIZADA EM ESTUFA, COM ESPESSURA MÍNIMA DE 40 MICRON E ADERÊNCIA X0Y0 COM TEMPO DE CURA DE 10 A 30 MINUTOS E TEMPERATURA ENTRE 180°C A 220°C. COR CINZA OU SIMILAR (CONFORME CATÁLOGO A SER APRESENTADO E ESCOLHIDO PELO CONTRATANTE). INJETADOS NA COR CINZA OU SIMILAR (CONFORME CATÁLOGO A SER APRESENTADO E ESCOLHIDO PELO CONTRATANTE). DIMENSÕES: ALTURA: 1950MM (+/-10MM); LARGURA: 1250MM (+/-10MM); PROFUNDIDADE: 400MM (+/-10MM).	04

LAUDOS E CERTIFICADOS ATUALIZADOS

Lote 01 – Móveis em Madeira

Certificado ambiental de cadeia de custódia do FSC, CERFLOR ou Equivalente

Certificado ambiental de cadeia de custódia do FSC, CERFLOR ou documento equivalente que comprove a origem legal e sustentável da madeira utilizada na fabricação dos produtos, bem como a rastreabilidade da matéria-prima na cadeia de fornecimento. Serão aceitos documentos emitidos por organismos certificadores, órgãos ambientais ou entidades competentes, desde que permitam verificar, de forma objetiva, condições equivalentes de controle ambiental, regularidade e procedência da matéria-prima, podendo a Administração realizar diligências para validação das informações apresentadas.

Tal certificação deverá estar em nome do fabricante do mobiliário comprovando a procedência da madeira proveniente de manejo florestal responsável ou de reflorestamento, devendo ser apresentado para os seguintes itens:

Lote 01: dos itens 01 ao 21 e 23 ao 29.

Laudo de Ergonomia

Laudos emitidos por profissional competente atestando que o fabricante atende aos requisitos da norma regulamentadora NR-17 referente a ergonomia do Ministério do Trabalho e deverá vir acompanhado do documento de aptidão profissional.

Lote 01: dos itens 01 ao 21 e 23 ao 29.

Laudos Técnicos

Certificado de conformidade de processo de aplicação de fita de borda com a NBR 16332:2014, emitida pela própria ABNT (associação brasileira de normas técnicas) ou outra empresa certificadora acreditada pelo INMETRO, ou ainda, certificação, certificado, laudo laboratorial ou documento similar que possibilite a aferição da qualidade e da conformidade do produto ou do processo de fabricação, emitido por instituição oficial competente ou por entidade credenciada, comprovando que o processo de fabricação atende integralmente aos requisitos da norma ABNT NBR 16332:2014.

Lote 01: dos itens 01 ao 21 e 23 ao 29.

Certificado de conformidade com a norma ABNT NBR 13961:2010, estabelece os requisitos para móveis de escritório - armários, emitido pela própria ABNT (associação brasileira de normas técnicas) ou outra empresa certificadora acreditada pelo INMETRO, ou ainda, certificação, certificado, laudo laboratorial ou documento similar que possibilite a aferição da qualidade e da conformidade do produto ou do processo de fabricação, emitido por instituição oficial competente ou por entidade credenciada, comprovando que o processo de fabricação atende integralmente aos requisitos da norma ABNT NBR 13961:2010.

Lote 01

- **Item 03:** Gaveteiro volante 04 gavetas
- **Item 12:** Armário baixo 02 portas
- **Item 16:** Armário baixo 04 portas
- **Item 23:** Armário baixo 02 portas
- **Item 25:** Armário alto 02 portas
- **Item 28:** Armário Credence diretor.
- **Item 29:** Gaveteiro volante 03 gavetas.

Certificado de conformidade com a norma ABNT NBR 13966:2008, estabelece os requisitos para móveis de escritório - mesas, emitido pela própria ABNT (associação brasileira de normas técnicas) ou outra empresa certificadora acreditada pelo INMETRO, ou ainda, certificação, certificado, laudo laboratorial ou documento similar que possibilite a aferição da qualidade e da conformidade do produto ou do processo de fabricação, emitido por instituição oficial competente ou por entidade credenciada, comprovando que o processo de fabricação atende integralmente aos requisitos da norma ABNT NBR 13966:2008.

Lote 01

- **Item 04:** Mesa tube lateral redonda
- **Item 05:** Mesa de trabalho reta pé painel
- **Item 07:** Mesa de trabalho reta pé painel
- **Item 08:** Mesa trabalho reta – Mesa Legislativo.
- **Item 09:** Mesa gerência reunião – Sala reunião térreo e sala presidente.
- **Item 13:** Mesa trabalho reta – Mesa de trabalho geral.
- **Item 14:** Mesa trabalho reta – Mesa secretaria.
- **Item 15:** Mesa gerência com armário apoio.
- **Item 17:** Mesa reta complemento pés tubulares
- **Item 18:** Mesa gerência reunião.
- **Item 19:** Mesa refeitório
- **Item 20:** Mesa gerência reunião – Mesa de reunião 2º pav.
- **Item 21:** Mesa trabalho plataforma 06 lugares.
- **Item 24:** Mesa trabalho angular.
- **Item 26:** Mesa trabalho reta.
- **Item 27:** Mesa auxiliar.

Lote 02 – Poltronas Plenário

Certificação de produtos para com a NBR 15878/2011, estabelece os requisitos para assentos para espectadores, emitido pela própria ABNT (associação brasileira de normas técnicas) ou outra empresa certificadora acreditada pelo INMETRO, ou ainda, certificação, certificado, laudo laboratorial ou documento similar que possibilite a aferição da qualidade e da conformidade do produto ou do processo de fabricação, emitido por instituição oficial competente ou por entidade credenciada, comprovando que o processo de fabricação atende integralmente aos requisitos da norma ABNT NBR 15878/2011

Lote 02: Itens 01 ao 03.

Lote 03 – Poltronas Poltrona Diversas Áreas

Laudo de Ergonomia

Laudo emitido por profissional competente atestando que o fabricante atende aos requisitos da norma regulamentadora NR-17 referente a ergonomia do Ministério do Trabalho e deverá vir acompanhado do documento de aptidão profissional.

Lote 03: dos itens 04 ao 07.